

G512 X 98

TMR Analog | Mechanical Gaming Keyboard
Clavier gaming analogique | mécanique TMR

SETUP GUIDE | GUIDE D'INSTALLATION



logitech



ENGLISH 3
FRANÇAIS. 10
ESPAÑOL 17
PORTUGUÊS 24

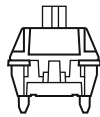
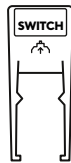
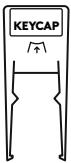
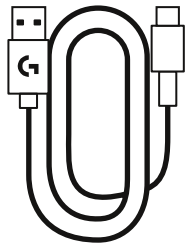
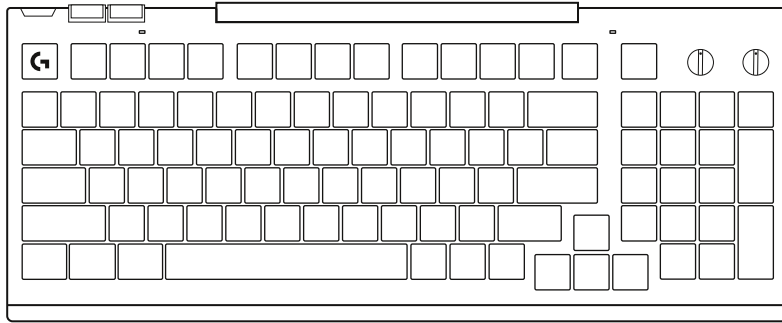

x 9



x 5

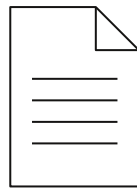

START USING G512 X 98

You must connect your G512 X 98 to your PC using the provided *USB-C to USB-A* cable.

At launch, your G512 X 98 will show a WELCOME lighting effect and will also automatically scan your switches.

If you have set any ANALOG switches in the 39 analog slots available, the default PULSAR POINT lighting effect will show you the ANALOG switches in a specific color.

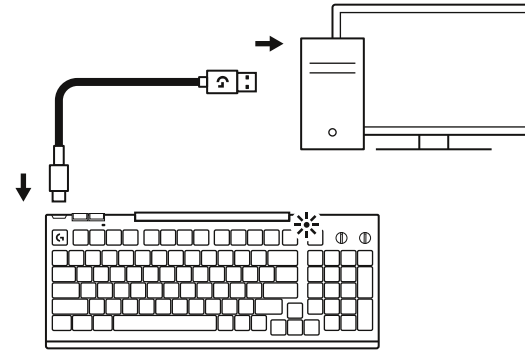

You can now download and install G HUB from the web:

<https://www.logitechg.com/software/ghub>

When you launch G HUB, it will check for any software update. If your G512 X 98 is connected to your PC, G HUB will also check for any available firmware update to install.

You will then need to follow the online instructions.

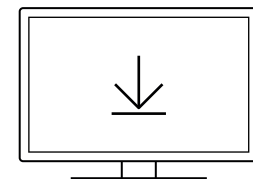

G HUB
[logitechG.com/ghub](https://www.logitechg.com/ghub)

REPORT RATE 1 kHz / 8 kHz

Your G512 X 98 is able to use 1 kHz and 8 kHz report rate.

- By default your G512 X 98 is set to 1 kHz.
- You can change the report rate using G HUB PERFORMANCE / REPORT RATE page.

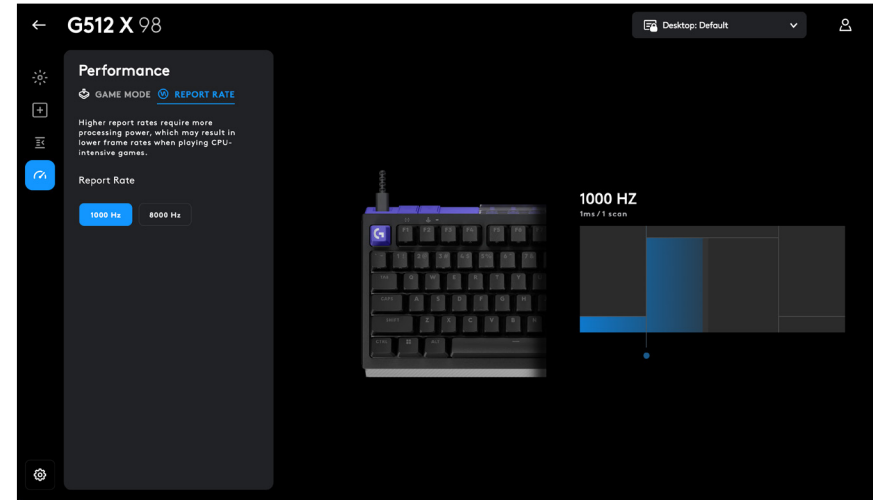

LIGHTING

- All lighting effects and brightness can be adjusted easily using G HUB.
- Through G HUB, you can select "ENABLE LIGHTING PER ZONE" to use different lighting effects on your keys and on the light bar. This allows lighting effect settings to be configured independently.
- You can also modify it using direct keyboard shortcuts.
 - Adjust the light effect using FN + F5.
 - Change the lighting parameters using FN + F6.
 - Adjust the brightness using FN + F7 (down) or FN + F8 (Up).
 - The left rotary knob controls overall brightness by default.

ADJUSTABLE FEET

- Your new G512 X 98 can be adjusted to either 4° or at 8° tilt.
- By default without feet, your G512 X 98 is at 4°.
- You can manually add the 2 feet that you will find in the box to change the angle to 8°.
- To install the feet, follow the directions outlined below in the "USE KEYCAP / SWITCH PULLERS" section.

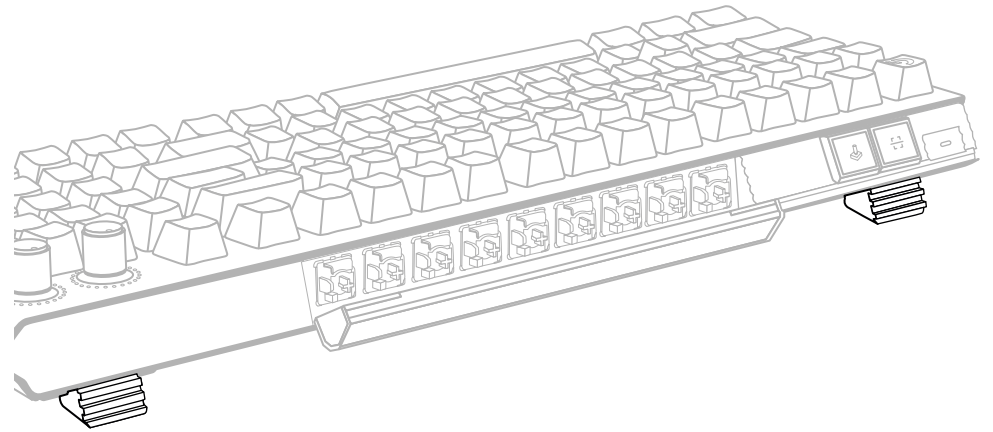

USE KEYCAP / SWITCH PULLERS

- The 8° feet of your G512 X 98 also serve as Keycap and Switch pullers.
- Please refer to icons/text on each foot to identify which one is for keycaps switches.
- Use the foot as tweezers to take off keycaps or switches.
- To remove a switch, the legs of the puller should be placed on the top/bottom axis of the switch (not right/left).

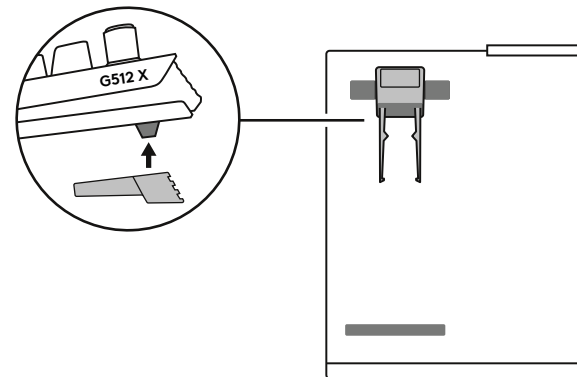

USE ANALOG SWITCHES

- Your G512 X 98 works with Analog switches on 39 switch slots (on the left side of the keyboard + arrow keys), refer to colored stripes of the key plate as well as the G HUB Analog setup page.
- Your G512 X 98 contains 9 Analog switches (Gateron KS20) located in the back of the keyboard behind the translucent cover.
- You can use these analog switches to replace your galvanic switches in any of the 39 dual slots (if you replace a galvanic switch outside of these 39 slots with an analog switch, the key will not work).

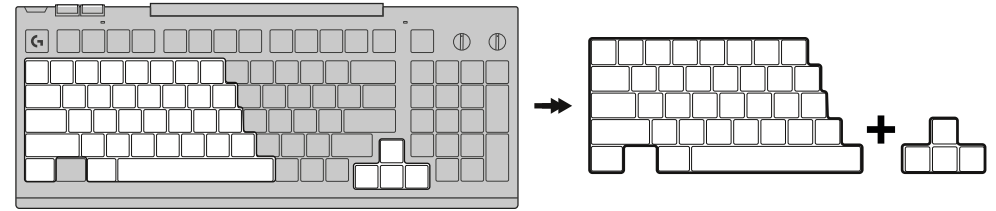

PLEASE FOLLOW THESE INSTRUCTIONS TO SWAP ANALOG SWITCHES ON YOUR G512 X 98:

- First, turn off your G512 X 98 by disconnecting the power cable (to reduce risk of electro static discharge).

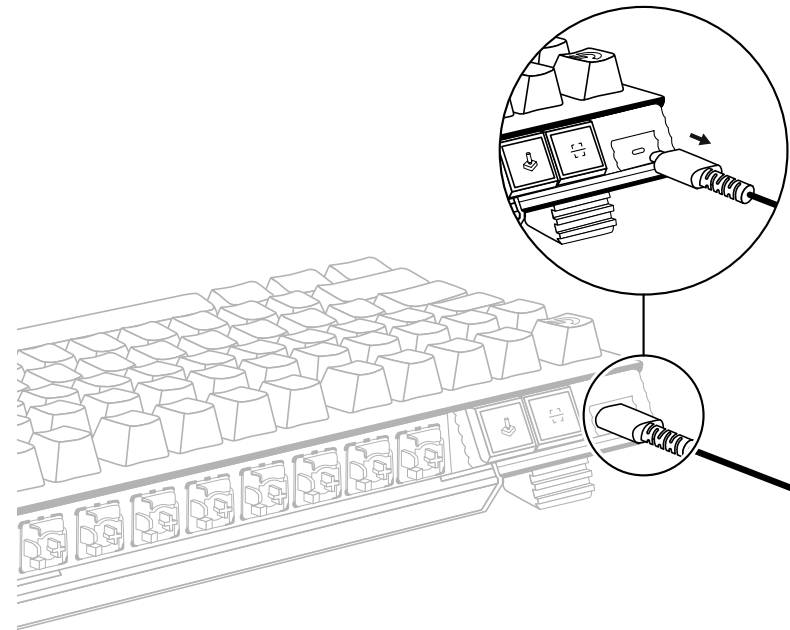

- Remove the back cover and the analog switches out of their holder (you can also use your own switches if they are compatible with your G512 X 98).
- Your keyboard is equipped with 9 GATERON KS20 analog switches that have magnets positioned at the center of the switch. You can use any other analog switches that propose the same type of magnet placement).
- Remove the galvanic switches you want to replace from any of the 39 dual slots of your G512 X 98.
- Replace them with the analog switches.

IMPORTANT: the analog switch light guide needs to be pointing up (towards the top of the keyboard). If it's pointing down, you will not see the lighting through the keycaps.

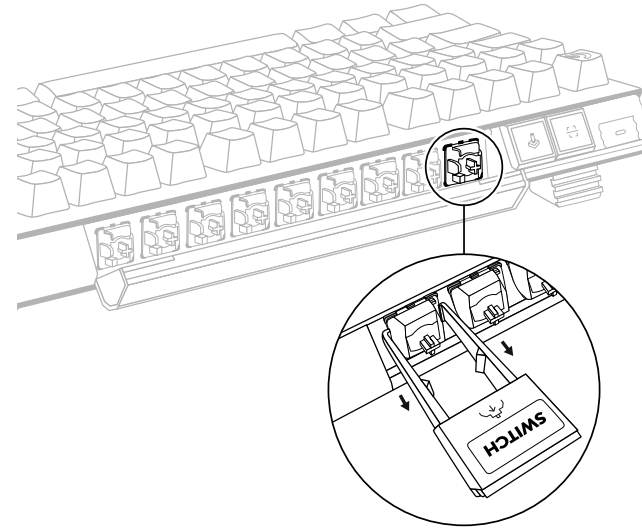

- Put back the keycap, making sure you push it in until it stops.
- Plug the power cable back in to turn on the keyboard.

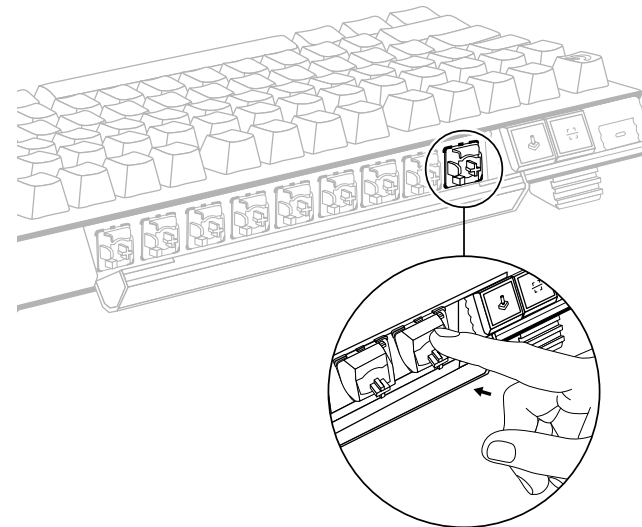

- Your G512 X 98 will automatically run a startup effect that includes a scan of the 39 dual slots, to know where you positioned galvanic and analog switches.
- You will see the result of the scan right after it (analog switches will be highlighted in a different color).
- You can also manually relaunch a scan without disconnecting your G512 X 98 by pressing the SCAN button on the bottom of your G512 X 98.

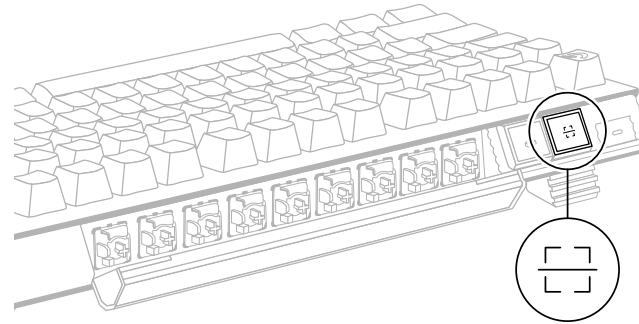

- Your G512 X 98 comes with 9 analog keys, but you can buy more analog switches separately and install up to 39 Analog keys on your G512 X 98.
- When your analog switches are inserted and scanned, you can then set them up using G HUB or by using keyboard shortcuts.

IMPORTANT: if you install analog switches on your G512 X 98 and do not perform a scan afterwards, the analog switches will not be recognized.

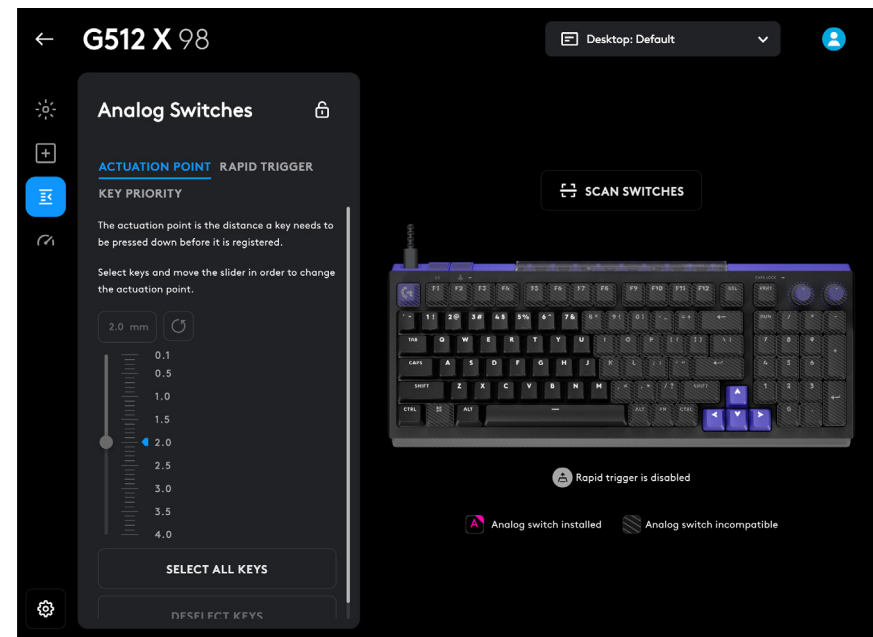

USE SAPP

You can set a second actuation point in the keystroke (only possible when using analog switches) in G HUB Assignments section. You can also add a physical SAPP (Second Actuation Pressure Point) to your preferred keycap. Here is how:

- Find your 5 SAPP O-rings below your keyboard.
- Remove 1 SAPP O-ring from the bottom holder.
- Remove the keycap where you want to add a physical SAPP.
- Place the SAPP O-ring on the keycap stem (not on the switch).
- Put back the keycap on the switch and press it firmly.
- In G HUB Assignments, select the key with SAPP O-ring and select Remap Multi Action.
- Select O-ring installed and set the value you want.
- To remove a SAPP from a keycap, start by removing the keycap using your keycap puller.
- Then the SAPP O-ring from the keycap stem.
- Put back your SAPP O-ring into its holder.
- Put the keycap back on the switch.

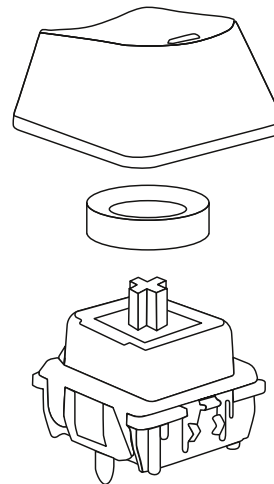
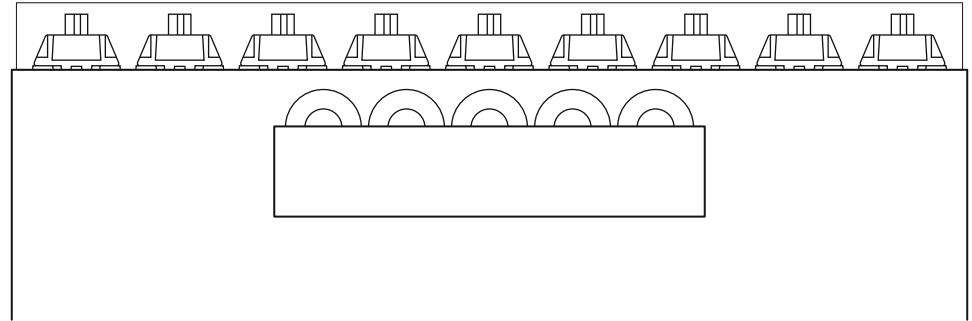

COMMENCER À UTILISER G512 X 98

Vous devez connecter le G512 X à votre ordinateur à l'aide du câble *USB-C* vers *USB-A* fourni.

Au lancement, votre G512 X affichera un effet lumineux de bienvenue et scannera automatiquement vos switches.

Si vous avez placé des switches analogiques dans les 39 emplacements analogiques disponibles, l'effet d'éclairage PULSAR POINT par défaut vous montrera les switches analogiques dans une couleur spécifique.

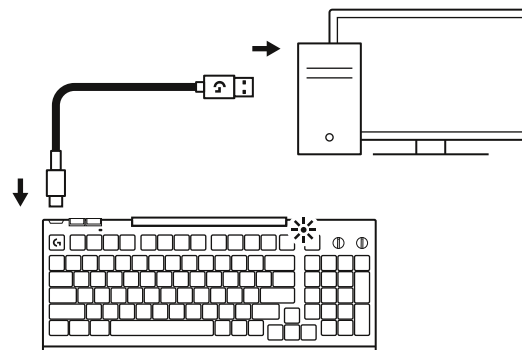

Vous pouvez maintenant télécharger et installer G HUB à partir du site web : <https://www.logitech.com/software/ghub>

Lorsque vous lancez G HUB, il vérifie s'il existe une mise à jour du logiciel. Si le G512 X est connecté à votre PC, G HUB vérifie également s'il existe une mise à jour du micrologiciel à installer.

Vous devrez ensuite suivre les instructions en ligne.

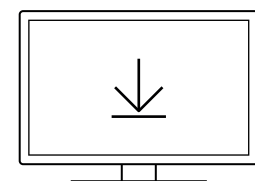

G HUB
[logitechG.com/ghub](https://www.logitech.com/software/ghub)

TAUX DE RAPPORT 1 kHz/8 kHz

Votre G512 X est capable d'utiliser des taux de 1 kHz et 8 kHz.

- Par défaut, votre G512 X est réglé sur 1 kHz.
- Vous pouvez modifier le taux de rapport sur la page PERFORMANCE/TAUX DE RAPPORT de G HUB.

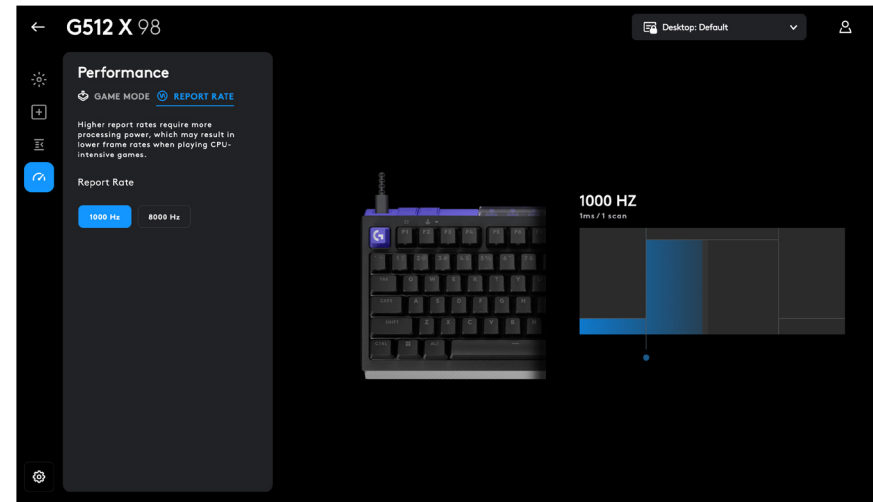

ÉCLAIRAGE

- Les effets d'éclairage et la luminosité peuvent être réglés facilement à l'aide de G HUB.
- Grâce à G HUB, vous pouvez sélectionner **ACTIVER L'ÉCLAIRAGE PAR ZONE** pour utiliser différents effets lumineux sur vos touches et sur la barre lumineuse. Ce réglage permet de configurer les paramètres des effets d'éclairage de manière indépendante.
- Vous pouvez également les modifier directement avec des raccourcis claviers.
 - Ajustez l'effet lumineux avec FN+F5.
 - Modifiez les paramètres d'éclairage avec les touches FN+F6.
 - Réglez la luminosité avec FN+F7 (plus) ou FN+F8 (moins).
 - La molette de gauche contrôle la luminosité générale par défaut.

PIEDS AJUSTABLES

- Votre nouveau G512 X peut être réglé sur une inclinaison de 4° ou 8°.
- Par défaut, sans pied, votre G512 X est à 4°.
- Vous pouvez ajouter manuellement les deux pieds que vous trouverez dans la boîte pour faire passer cet angle à 8°.
- Pour installer les pieds, suivez les instructions décrites ci-dessous dans la section « UTILISER LES EXTRACTEURS DE TOUCHES/SWITCHS ».

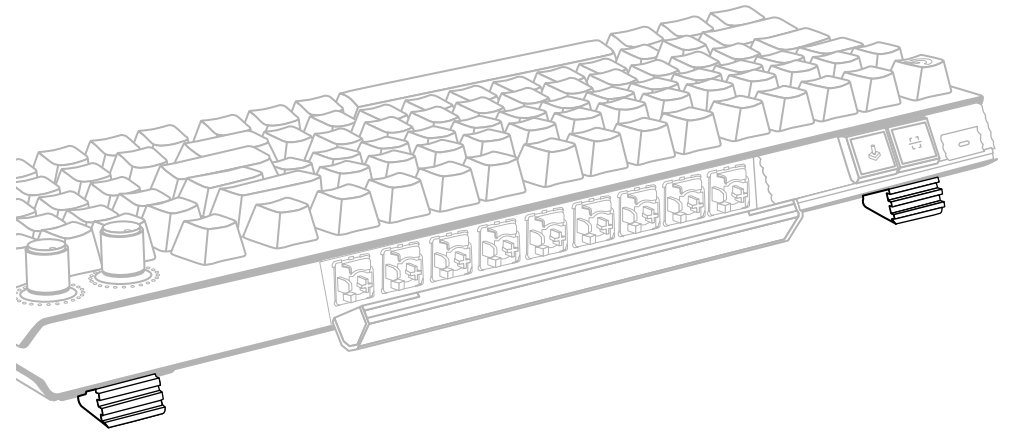

UTILISER LES EXTRACTEURS DE TOUCHES/SWITCHS

- Les pieds à 8° de votre G512 X servent également d'extracteurs de touches/switchs.
- Veuillez vous référer aux icônes/textes de chaque pied pour identifier celui qui est destiné aux switchs ou aux touches.
- Utilisez le pied comme une pince pour retirer les touches ou les switchs.
- Pour retirer un switch, les pattes de l'extracteur doivent être placées sur l'axe haut/bas du switch (et non pas droite/gauche).

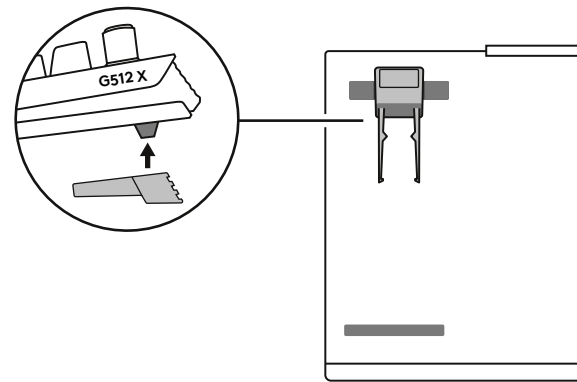

UTILISER DES SWITCHS ANALOGIQUES

- Votre G512 X fonctionne avec des switchs analogiques sur 39 emplacements (sur le côté gauche du clavier + les touches fléchées). Reportez-vous aux bandes colorées de la plaque de touches ainsi qu'à la page de configuration analogique de G HUB.
- Votre G512 X contient 9 switchs analogiques (Gateron KS20) à l'arrière du clavier, derrière le couvercle translucide.
- Vous pouvez utiliser ces switchs analogiques pour remplacer vos switchs galvaniques dans n'importe lequel des 39 emplacements doubles (si vous remplacez un switch galvanique en dehors de ces 39 emplacements par un switch analogique, la touche ne fonctionnera pas).

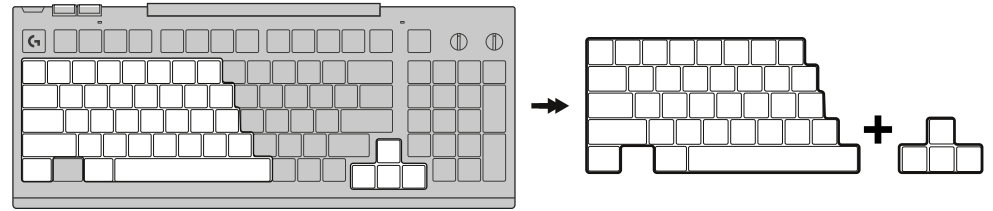

VEUILLEZ SUIVRE CES INSTRUCTIONS POUR ÉCHANGER LES SWITCHS ANALOGIQUES SUR VOTRE G512 X :

- Tout d'abord, éteignez votre G512 X en débranchant le câble d'alimentation (pour réduire le risque de décharge électrostatique).

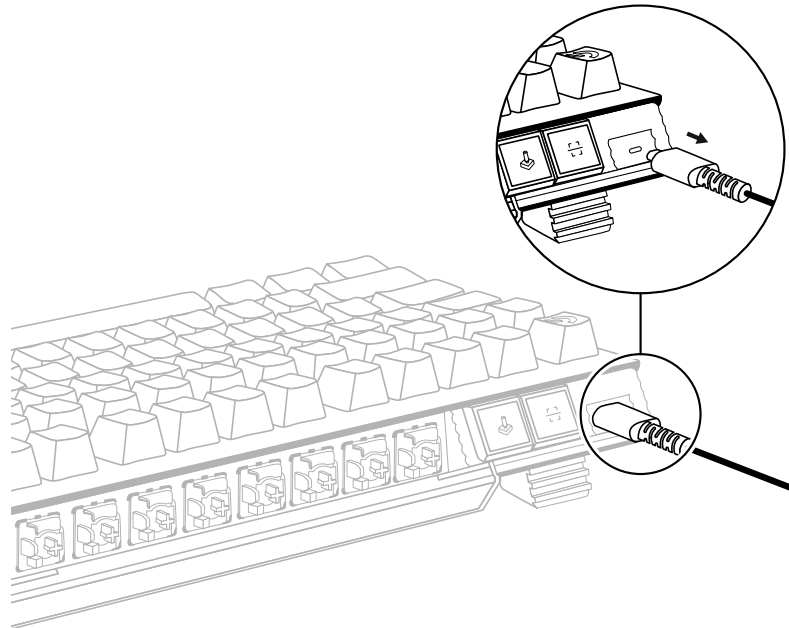

- Retirez le couvercle arrière et les switches analogiques de leur support (vous pouvez également utiliser vos propres switches s'ils sont compatibles avec votre G512 X).
- Votre clavier est équipé de 9 switches analogiques GATERON KS20 qui disposent d'aimants positionnés au centre du switch. Vous pouvez utiliser n'importe quel autre switch analogique qui propose le même type de placement d'aimant.
- Retirez les switches galvaniques que vous souhaitez remplacer de l'un des 39 emplacements doubles de votre G512 X.
- Remplacez-les par des switches analogiques.

IMPORTANT : le guide lumineux du switch analogique doit être orienté vers le haut (vers le haut du clavier). S'il est orienté vers le bas, vous ne verrez pas l'éclairage à travers les touches.

- Remettez la touche en place, en veillant à l'enfoncer jusqu'à ce qu'elle s'arrête.
- Rebranchez le câble d'alimentation pour allumer le clavier.

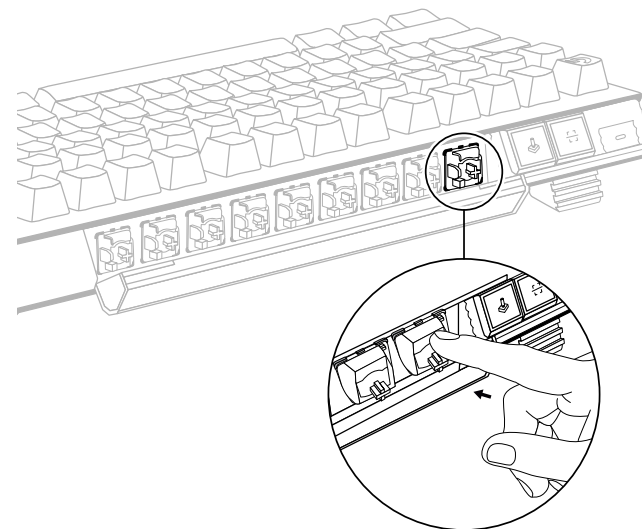
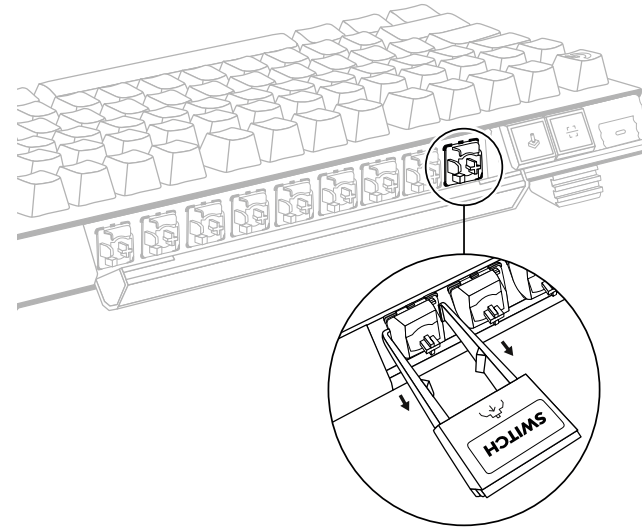

- Votre G512 X exécutera automatiquement un effet de démarrage qui comprend un scan des 39 emplacements doubles, pour savoir où vous avez positionné les switches galvaniques et analogiques.
- Vous verrez le résultat du scan juste après (les switches analogiques seront mis en évidence dans une autre couleur).
- Vous pouvez également relancer manuellement un scan sans déconnecter votre G512 X en appuyant sur le bouton SCAN en bas de votre G512 X.
- Votre G512 X est livré avec 9 touches analogiques, mais vous pouvez acheter d'autres switches analogiques séparément et installer jusqu'à 39 touches analogiques sur votre G512 X.
- Lorsque vos switches analogiques sont insérés et scannés, vous pouvez les configurer à l'aide de G HUB ou via des raccourcis clavier.

IMPORTANT : si vous installez des switches analogiques sur votre G512 X et que vous n'effectuez pas de scan par la suite, les switches analogiques ne seront pas reconnus.

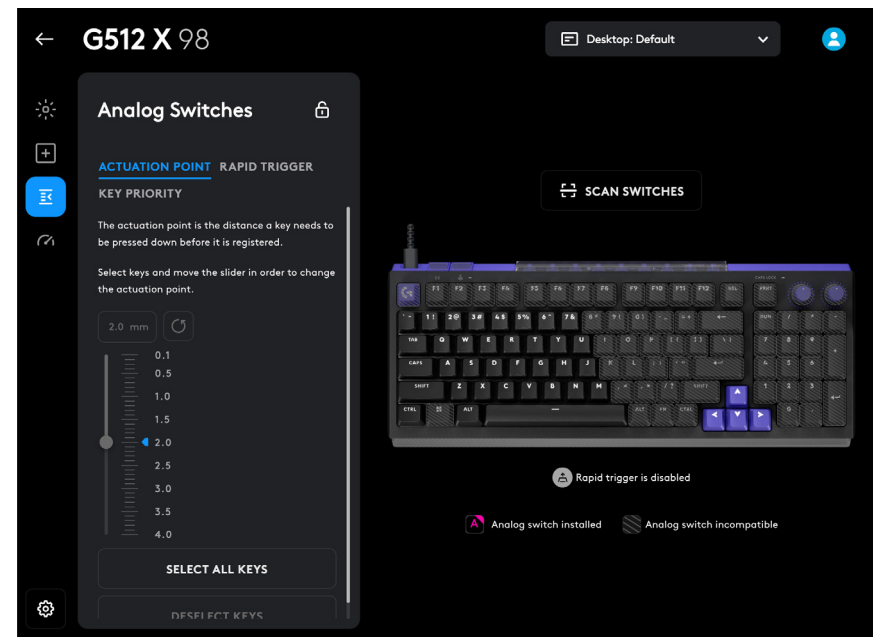
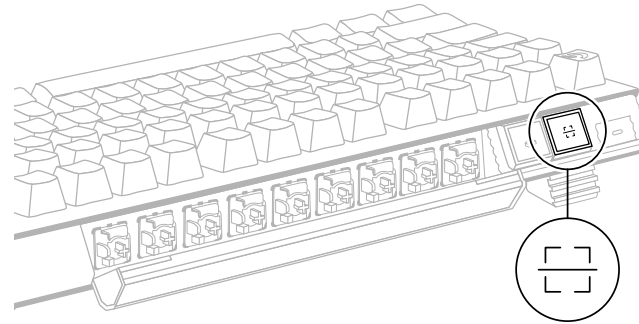

UTILISER SAPP

Vous pouvez définir un deuxième point d'actionnement dans la frappe (uniquement possible lors de l'utilisation de switches analogiques) dans la section Affectations G HUB. Vous pouvez également ajouter un SAPP (point de pression de deuxième actionnement) physique à votre touche préférée. Voici comment :

- Localisez les 5 joints toriques SAPP sous votre clavier.
- Retirez 1 joint torique SAPP du support inférieur.
- Retirez la touche à l'endroit où vous souhaitez ajouter un SAPP physique.
- Placez le joint torique SAPP sur la tige de la touche (pas sur le switch).
- Remettez la touche sur le switch et appuyez fermement.
- Dans Affectations G HUB, sélectionnez la touche avec le joint torique SAPP et sélectionnez Réallocation des actions multiples.
- Sélectionnez le joint torique installé et réglez la valeur souhaitée.
- Pour retirer un SAPP d'une touche, commencez par retirer la touche à l'aide de votre extracteur de touche.
- Ensuite, retirez le joint torique SAPP de la tige de touche.
- Remettez votre joint torique SAPP dans son support.
- Remettez la touche sur le switch.

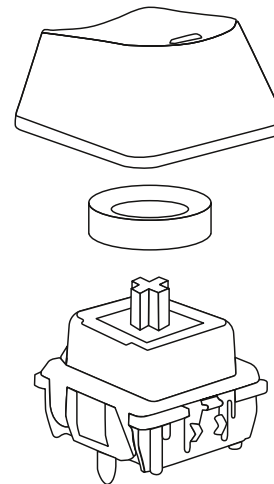
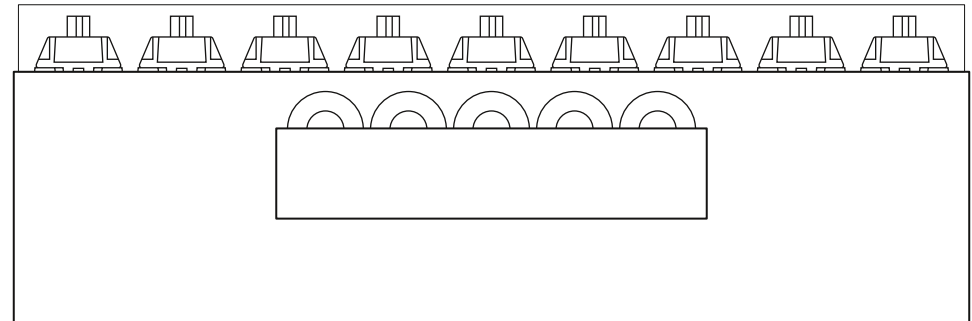

EMPIEZA A USAR G512 X 98

Debes conectar el G512 X 98 a la PC mediante el cable *USB-C* a *USB-A* suministrado.

Al encenderlo, el G512 X 98 mostrará un efecto luminoso de BIENVENIDA y también escaneará automáticamente los interruptores.

Si has configurado algún interruptor ANALÓGICO en las 39 ranuras analógicas disponibles, el efecto de iluminación predeterminado PULSAR POINT te mostrará los interruptores ANALÓGICOS en un color específico.

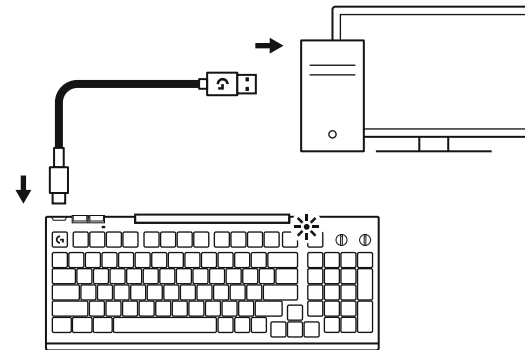

Ahora puedes descargar e instalar G HUB desde la web:

<https://www.logitechg.com/software/ghub>

Cuando inicies G HUB, comprobará si hay alguna actualización de software disponible. Si el G512 X 98 está conectado a la PC, G HUB también comprobará si hay alguna actualización de firmware disponible para instalar.

A continuación, deberás seguir las instrucciones en línea.

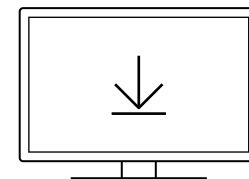

G HUB
[logitechG.com/ghub](https://www.logitechg.com/ghub)

VELOCIDAD DE RESPUESTA 1kHz / 8 kHz

El G512 X 98 puede utilizar una velocidad de respuesta de 1 kHz y 8 kHz.

- De forma predeterminada, el G512 X 98 está configurado en 1 kHz.
- Puedes cambiar la velocidad de respuesta en la página G HUB PERFORMANCE / REPORT RATE (VELOCIDAD DE RESPUESTA/ RENDIMIENTO DE G HUB).

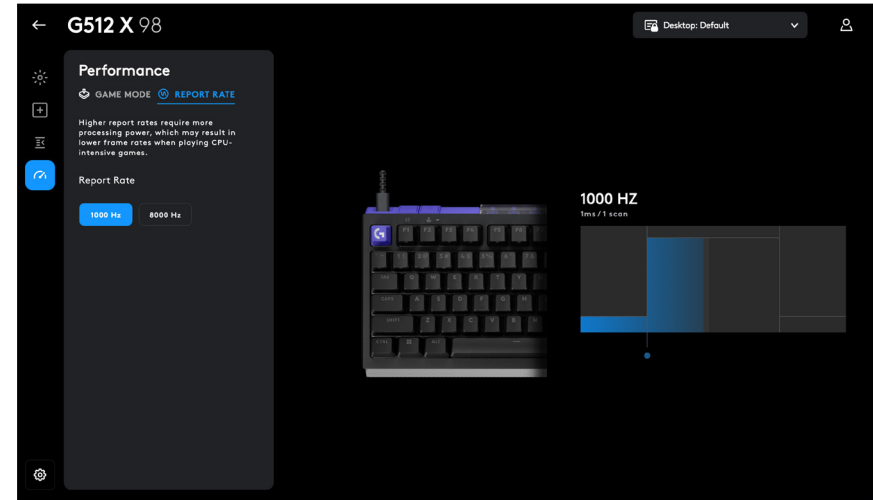

ILUMINACIÓN

- Todos los efectos de iluminación y el brillo se pueden ajustar fácilmente con G HUB.
- A través de G HUB, puedes seleccionar «HABILITAR ILUMINACIÓN POR ZONA» para utilizar diferentes efectos de iluminación en las teclas y en la barra luminosa. Esto permite configurar los ajustes de los efectos de iluminación de forma independiente.
- También puedes modificarlos utilizando atajos de teclado directos.
 - Ajusta el efecto de iluminación con FN + F5.
 - Cambia los parámetros de iluminación utilizando FN + F6.
 - Ajusta el brillo con las teclas FN + F7 (para aumentar) o FN + F8 (para reducir).
 - El botón giratorio izquierdo controla el brillo general de forma predeterminada.

PIES AJUSTABLES

- Tu nuevo G512 X 98 se puede ajustar con una inclinación de 4° u 8°.
- Por defecto, sin pies, el G512 X 98 tiene una inclinación de 4°.
- Puedes añadir manualmente los dos pies que encontrarás en la caja para cambiar el ángulo a 8°.
- Para instalar los pies, sigue las instrucciones que se indican a continuación en la sección «USO DE LOS EXTRACTORES DE TECLAS/ INTERRUPTORES».

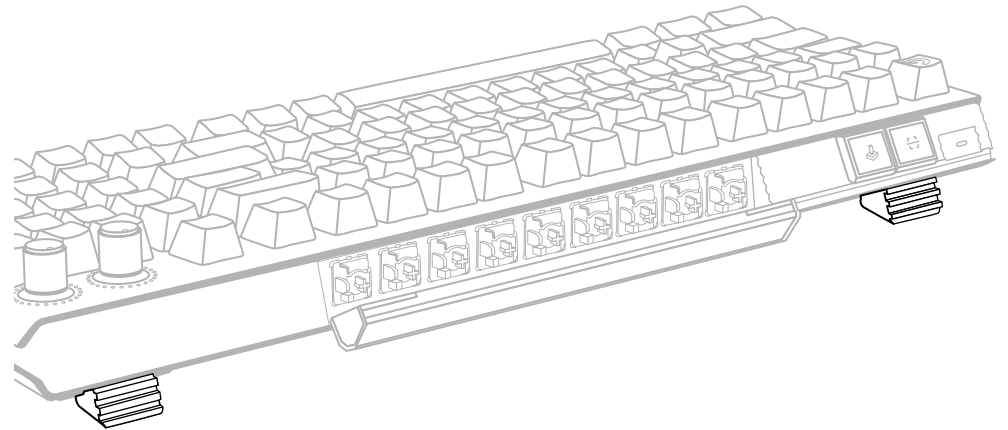

UTILIZA EXTRACTORES DE TECLAS/INTERRUPTORES.

- Los pies de 8° del G512 X 98 también sirven como extractores de teclas e interruptores.
- Consulta los íconos/el texto que aparecen en cada pie para identificar cuál es el interruptor de las teclas.
- Utiliza el pie como pinza para quitar las teclas o los interruptores.
- Para retirar un interruptor, los pies del extractor deben colocarse en el eje superior/ inferior del interruptor (no en el derecho/ izquierdo).

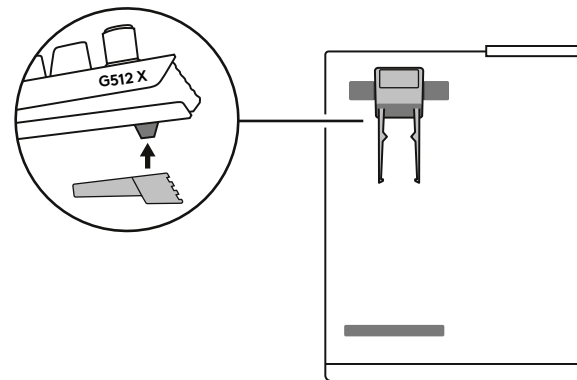

UTILIZA INTERRUPTORES ANALÓGICOS

- El G512 X 98 funciona con interruptores analógicos en 39 ranuras (en el lado izquierdo del teclado + teclas de flecha). Consulta las franjas de color de la placa de teclas, así como la página de configuración analógica de G HUB.
- El G512 X 98 contiene 9 interruptores analógicos (Gateron KS20) situados en la parte posterior del teclado, detrás de la cubierta translúcida.
- Puedes utilizar estos interruptores analógicos para sustituir los interruptores galvánicos en cualquiera de las 39 ranuras dobles (si sustituyes un interruptor galvánico fuera de estas 39 ranuras por un interruptor analógico, la tecla no funcionará).

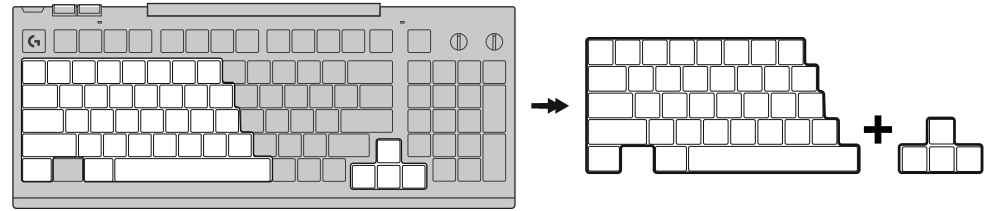

SIGUE ESTAS INSTRUCCIONES PARA CAMBIAR LOS INTERRUPTORES ANALÓGICOS DEL G512 X 98:

- En primer lugar, apaga el G512 X 98 desconectando el cable de alimentación (para reducir el riesgo de descargas electrostáticas).

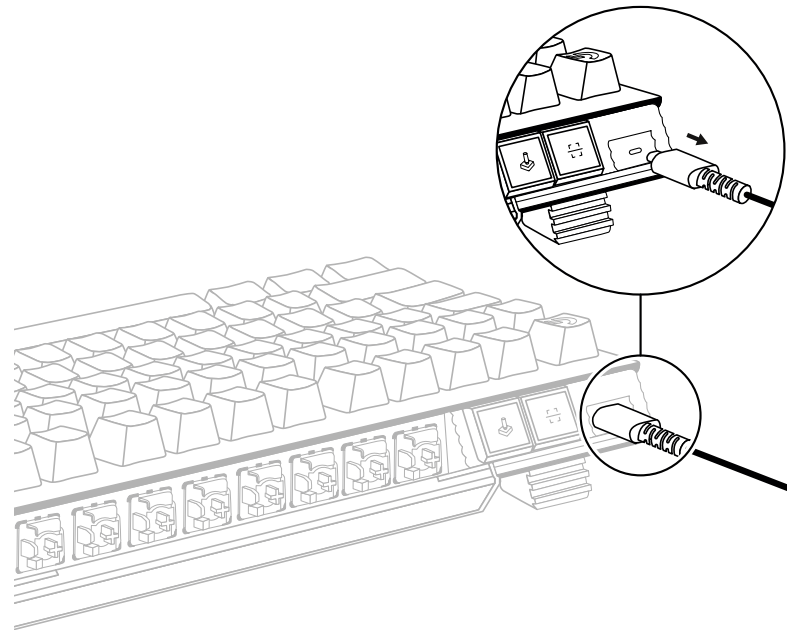

- Retira la cubierta trasera y los interruptores analógicos de su soporte (también puedes utilizar tus propios interruptores si son compatibles con el G512 X 98).
- El teclado está equipado con 9 interruptores analógicos GATERON KS20 que tienen imanes situados en el centro del interruptor. Puedes utilizar cualquier otro interruptor analógico que proponga el mismo tipo de colocación del imán).
- Retira los interruptores galvánicos que quieras sustituir de cualquiera de las 39 ranuras dobles del G512 X 98.
- Reemplázalos por interruptores analógicos.

IMPORTANTE: la guía de iluminación del interruptor analógico debe estar orientada hacia arriba (hacia la parte superior del teclado). Si apunta hacia abajo, no verás la iluminación a través de las teclas.

- Vuelve a colocar la tecla, asegurándote de presionarla hasta que encaje.
- Vuelve a conectar el cable de alimentación para encender el teclado.

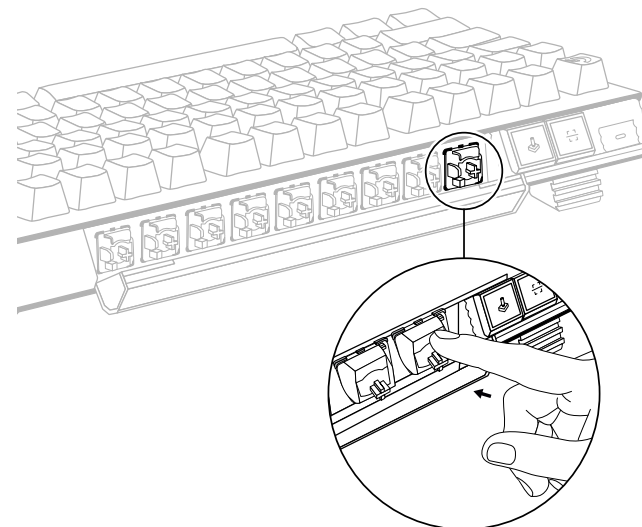
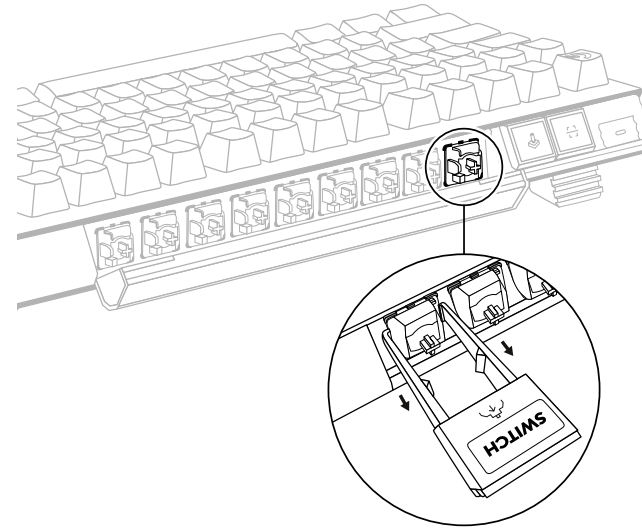

- El G512 X 98 ejecutará automáticamente un efecto de inicio que incluye un escaneo de las 39 ranuras dobles, para saber dónde has colocado los interruptores galvánicos y analógicos.
- Verás el resultado del escaneo inmediatamente después de realizarlo (los interruptores analógicos se resaltarán en un color diferente).
- También puedes reiniciar manualmente un escaneo sin desconectar el G512 X 98 pulsando el botón SCAN situado en la parte inferior del dispositivo.
- El G512 X 98 incluye 9 teclas analógicas, pero puedes comprar más interruptores analógicos por separado e instalar hasta 39 teclas analógicas en el G512 X 98.
- Cuando se insertan y escanean los interruptores analógicos, puedes configurarlos mediante G HUB o utilizando atajos de teclado.

IMPORTANTE: si instalas interruptores analógicos en el G512 X 98 y no realizas un escaneo después, no reconocerá los interruptores analógicos.

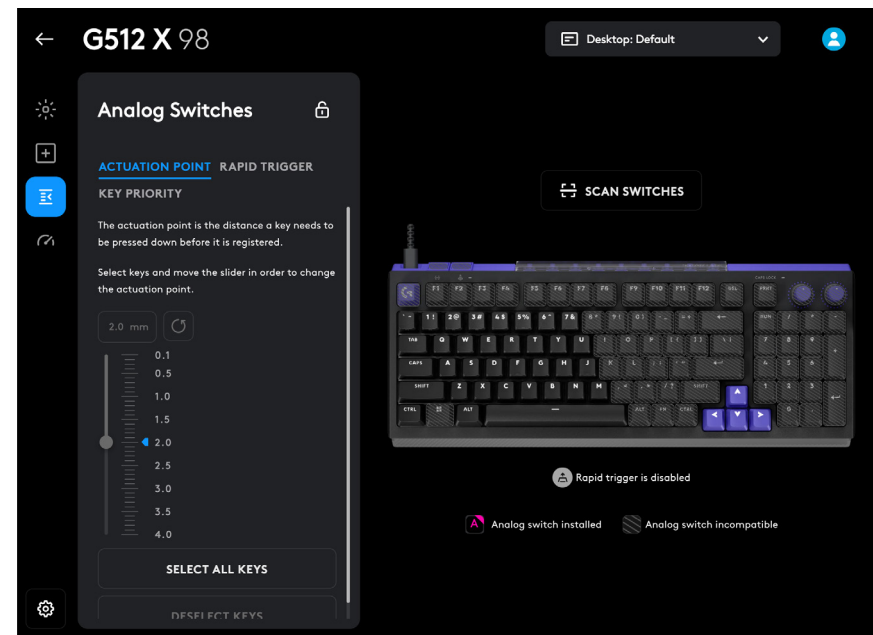
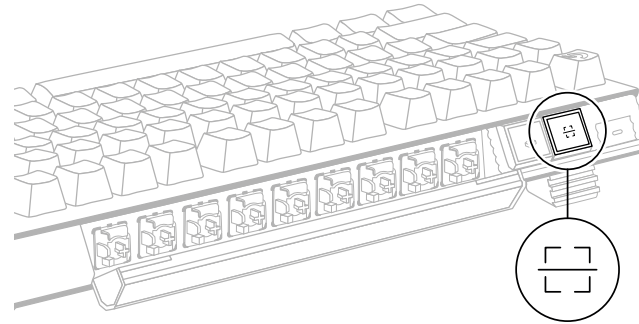

UTILIZA SAPP

Puedes configurar un segundo punto de actuación en la pulsación de la tecla (solo es posible cuando se utilizan interruptores analógicos) en la sección Assignments de G HUB. También puedes añadir un SAPP (punto de presión de segunda actuación) físico a tu tecla preferida. Así es como se hace:

- Busca las 5 juntas tóricas SAPP debajo del teclado.
- Quita 1 junta tórica SAPP del soporte inferior.
- Quita la tecla donde quieras añadir un SAPP físico.
- Coloca la junta tórica SAPP en el vástago de la tecla (no en el interruptor).
- Vuelve a colocar la tecla en el interruptor y presiona con firmeza.
- En Assignments de G HUB, selecciona la tecla con junta tórica SAPP y selecciona Remap Multi Action.
- Selecciona la junta tórica instalada y establece el valor que desees.
- Para retirar un SAPP de una tecla, empieza por retirar la tecla con el extractor de teclas.
- A continuación, retira la junta tórica SAPP del vástago de la tecla.
- Vuelve a colocar la junta tórica SAPP en su soporte.
- Vuelve a colocar la tecla sobre el interruptor.

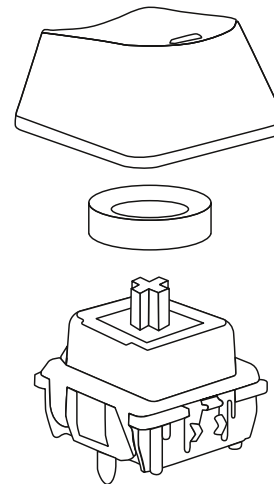
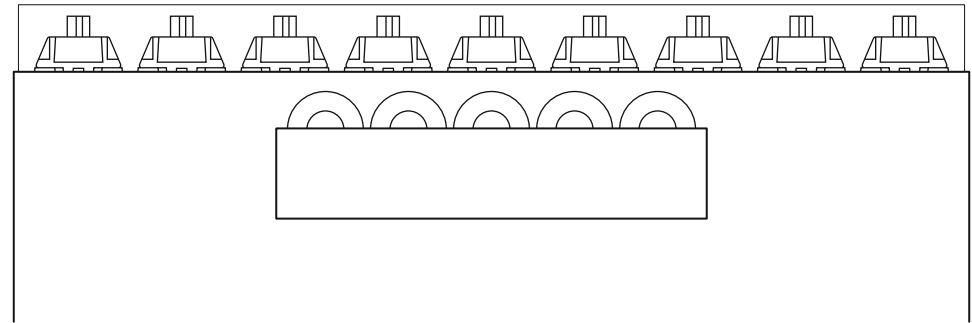

COMECE A USAR A G512 X 98

Você deve conectar o G512 X 98 ao PC usando o cabo *USB-C* para *USB-A* fornecido.

Na inicialização, o G512 X 98 mostrará um efeito de iluminação *WELCOME* (Boas-vindas) e também fará a varredura automática dos switches.

Se você tiver definido algum switch *ANALÓGICO* nos 39 slots analógicos disponíveis, o efeito de iluminação padrão do *PULSAR POINT* mostrará os switches *ANALÓGICOS* em uma cor específica.

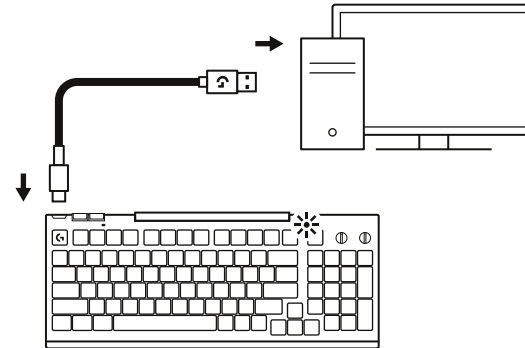

Agora você pode fazer download e instalar o *G HUB* na Web:

<https://www.logitechg.com/software/ghub>

Quando você iniciar o *G HUB*, ele verificará se há alguma atualização de software. Se o G512 X 98 estiver conectado ao PC, o *G HUB* também verificará se há alguma atualização de firmware disponível para instalação.

Em seguida, você precisará seguir as instruções online.

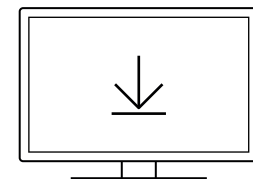

G HUB
[logitechG.com/ghub](https://www.logitechg.com/ghub)

TAXA DE TRANSMISSÃO 1 kHz/8 kHz

Seu G512 X 98 é capaz de usar uma taxa de transmissão de 1 kHz e 8 kHz.

- Por padrão, o G512 X 98 está definido para 1 kHz.
- Você pode alterar a taxa de transmissão usando a página G HUB PERFORMANCE/REPORT RATE (Desempenho/Taxa de transmissão do G HUB).

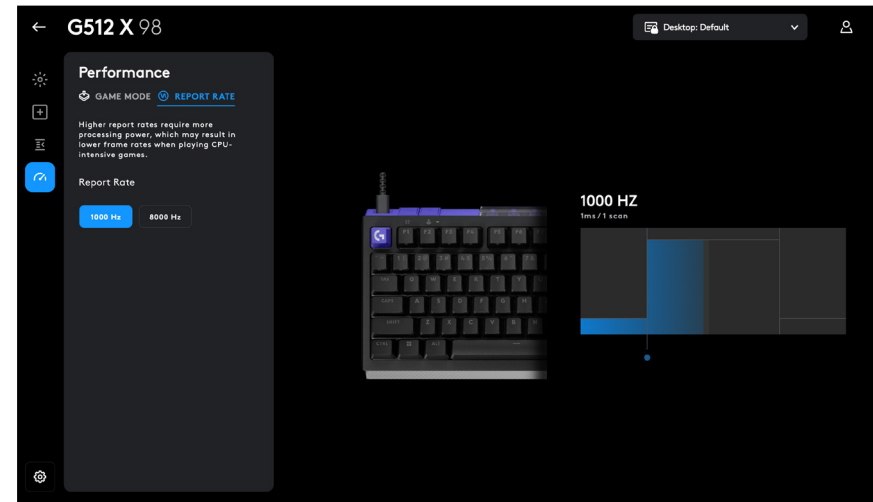

ILUMINAÇÃO

- Todos os efeitos de iluminação e o brilho podem ser ajustados facilmente usando o G HUB.
- Por meio do G HUB, você pode selecionar "ENABLE LIGHTING PER ZONE" (Ativar iluminação por zona) para usar diferentes efeitos de iluminação nas teclas e na barra de luz. Isso permite que as configurações do efeito de iluminação sejam definidas de forma independente.
- Você também pode modificá-lo usando atalhos diretos do teclado.
 - Ajuste o efeito de iluminação usando FN + F5.
 - Altere os parâmetros de iluminação usando FN + F6.
 - Ajuste o brilho usando FN + F7 (para baixo) ou FN + F8 (para cima).
 - O botão giratório esquerdo controla o brilho geral por padrão.

PÉS AJUSTÁVEIS

- Seu novo G512 X 98 pode ser ajustado para 4° ou 8° de inclinação.
- Por padrão, sem pés, seu G512 X 98 fica em 4°.
- Você pode adicionar manualmente os 2 pés que encontrará na caixa para alterar o ângulo para 8°.
- Para instalar os pés, siga as instruções descritas abaixo na seção "USE EXTRATORES DE KEYCAPS/SWITCHES".

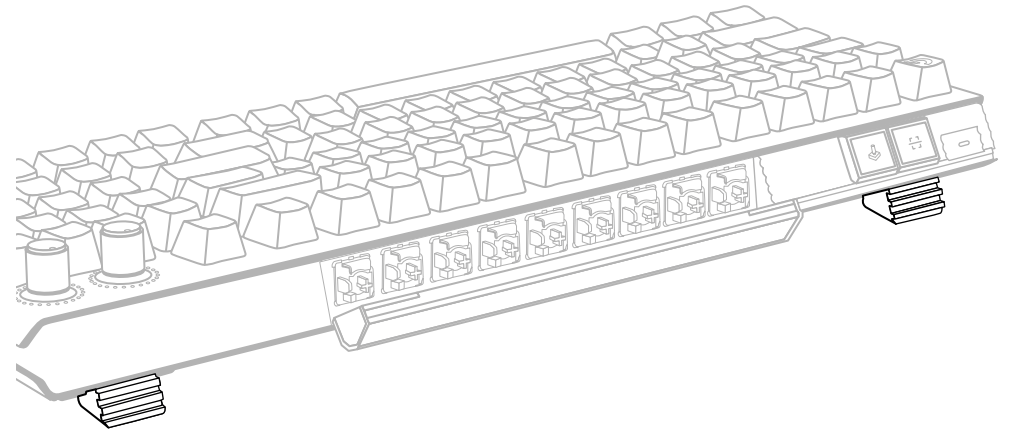

USE EXTRATORES DE KEYCAPS/SWITCHES

- Os pés de 8° do G512 X 98 também servem como extratores de keycaps e switches.
- Consulte os ícones/texto em cada pé para identificar qual deles é para switches de keycaps.
- Use o pé como uma pinça para retirar as keycaps ou switches.
- Para remover um switch, as pernas do extrator devem ser colocadas no eixo superior/inferior do switch (não à direita/esquerda).

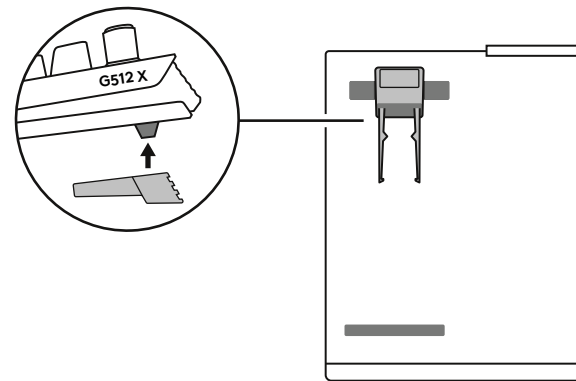

USE SWITCHES ANALÓGICOS

- Seu G512 X 98 funciona com switches analógicos em 39 slots de switch (no lado esquerdo do teclado + teclas de seta), consulte as faixas coloridas da placa de teclas e a página de configuração analógica do G HUB.
- O G512 X 98 contém 9 switches analógicos (Gateron KS20) localizados na parte traseira do teclado, atrás da tampa translúcida.
- Você pode usar esses switches analógicos para substituir os switches galvânicos em qualquer um dos 39 slots duplos (se você substituir um switch galvânico fora desses 39 slots por um switch analógico, o switch não funcionará).

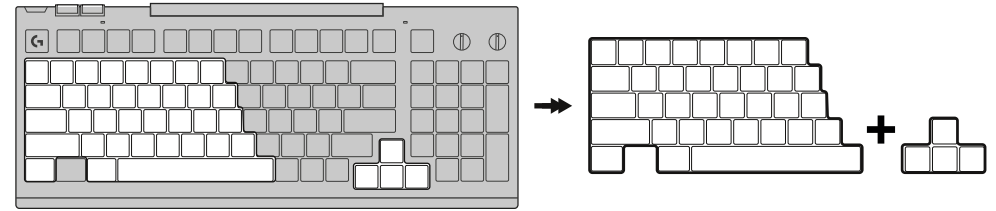

SIGA ESTAS INSTRUÇÕES PARA TROCAR OS SWITCHES ANALÓGICOS DO SEU G512 X 98:

- Primeiro, desligue o G512 X 98 desconectando o cabo de alimentação (para reduzir o risco de descarga eletrostática).

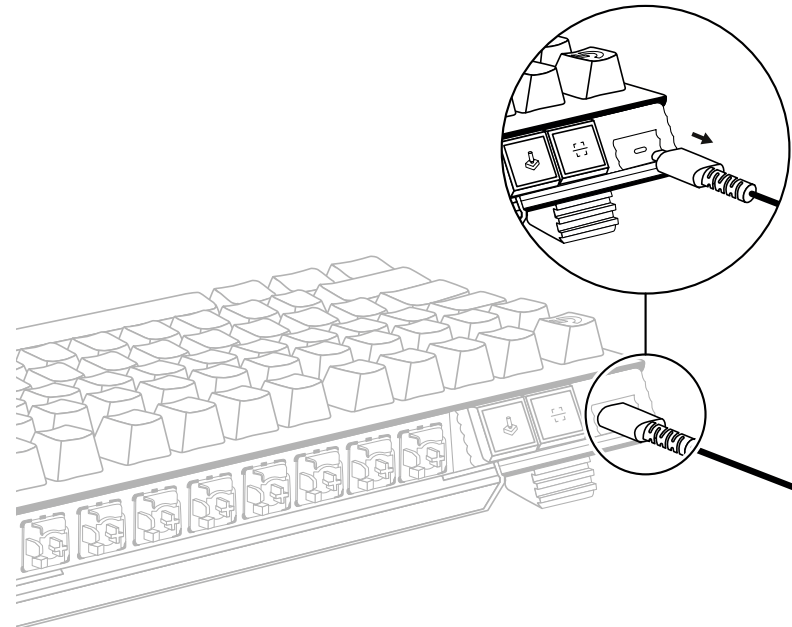

- Remova a tampa traseira e os switches analógicos de seus suportes (você também pode usar seus próprios switches se eles forem compatíveis com o G512 X 98).
- Seu teclado é equipado com 9 switches analógicos GATERON KS20 que têm ímãs posicionados no centro do switch. Você pode usar qualquer outro switch analógico que proponha o mesmo tipo de posicionamento do ímã.)
- Remova os switches galvânicos que você quer substituir de qualquer um dos 39 slots duplos do G512 X 98.
- Substitua-os por switches analógicos.

IMPORTANTE: a guia de luz do switch analógico deve estar apontando para cima (em direção à parte superior do teclado). Se estiver apontando para baixo, você não verá a iluminação através das keycaps.

- Recoloque a keycap, certificando-se de empurrá-la até que ela pare.
- Conecte o cabo de alimentação novamente para ligar o teclado.

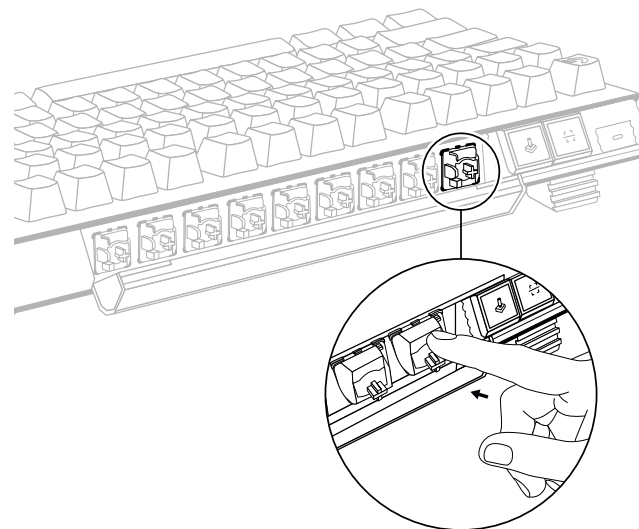
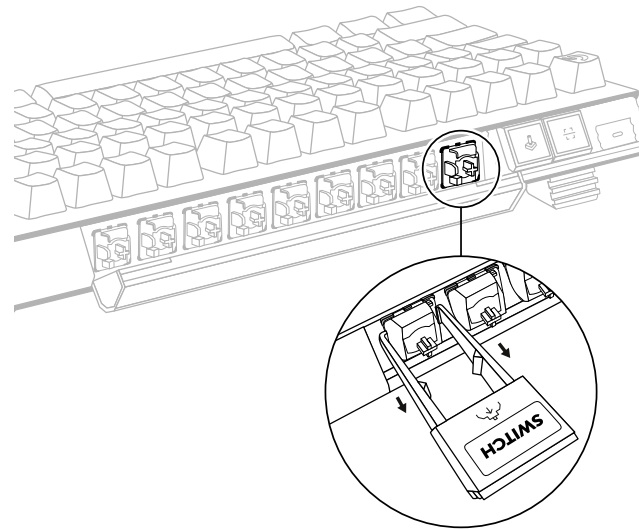

- O G512 X 98 executará automaticamente um efeito de inicialização que inclui uma verificação dos 39 slots duplos, para saber onde você posicionou os switches galvânicos e analógicos.
- Você verá o resultado da verificação logo em seguida (os switches analógicos serão destacados em uma cor diferente).
- Você também pode reiniciar manualmente uma varredura sem desconectar o G512 X 98 pressionando o botão SCAN na parte inferior do G512 X 98.

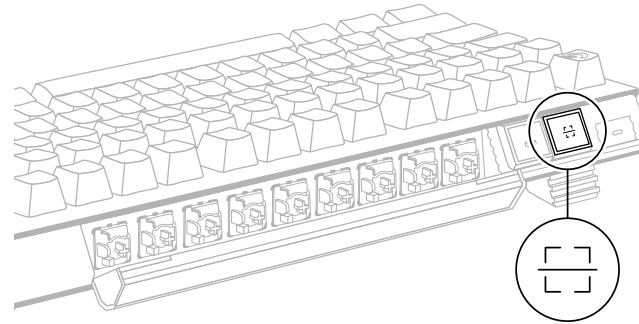

- O G512 X 98 vem com 9 teclas analógicas, mas você pode comprar mais switches analógicos separadamente e instalar até 39 teclas analógicas no G512 X 98.
- Quando os switches analógicos forem inseridos e verificados, você poderá configurá-los usando o G HUB ou os atalhos do teclado.

IMPORTANTE: Se você instalar switches analógicos no G512 X 98 e não realizar uma varredura posteriormente, os switches analógicos não serão reconhecidos.

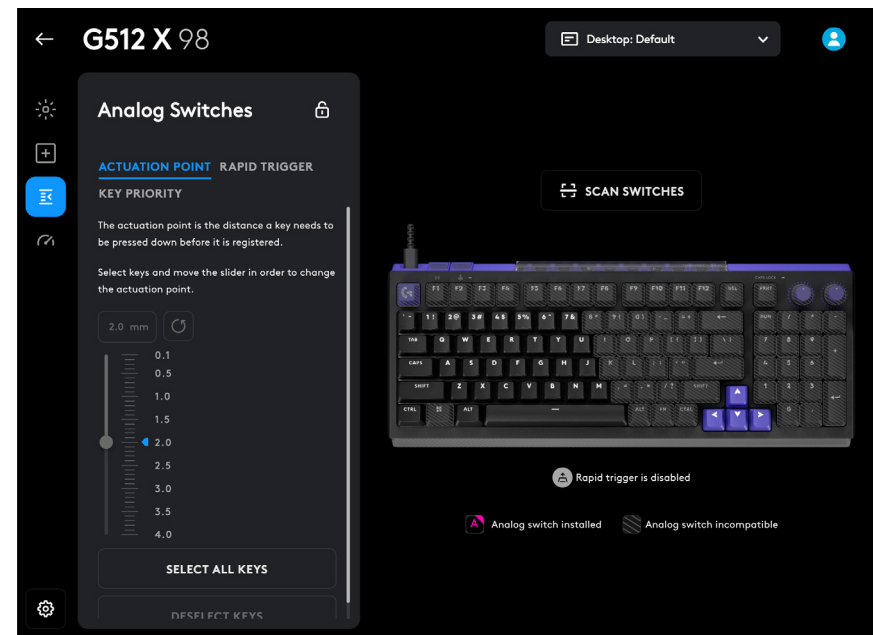

USAR O SAPP

É possível definir um segundo ponto de atuação no pressionamento de tecla (possível somente ao usar switches analógicos) na seção G HUB Assignments (Atribuições do G HUB). Você também pode adicionar um SAPP (Second Actuation Pressure Point) físico à sua keycap preferida. Veja como:

- Encontre seus 5 O-rings SAPP abaixo do teclado.
- Remova 1 O-ring SAPP do suporte inferior.
- Remova a keycap onde deseja instalar um SAPP físico.
- Coloque o O-ring SAPP na haste da keycap (não no switch).
- Recoloque a keycap no switch e pressione-a com firmeza.
- Em G HUB Assignments (Atribuições do G HUB), selecione a tecla com o O-ring SAPP e selecione Remap Multi Action (Remapear ações múltiplas).
- Selecione o O-ring instalado e defina o valor desejado.
- Para remover um SAPP de uma keycap, comece removendo a keycap usando o extrator de keycaps.
- Em seguida, o O-ring SAPP da haste da keycap.
- Coloque o O-ring SAPP de volta no suporte.
- Coloque a keycap de volta no switch.

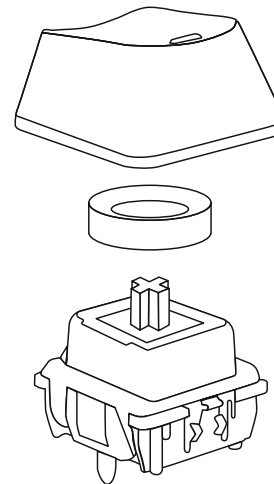
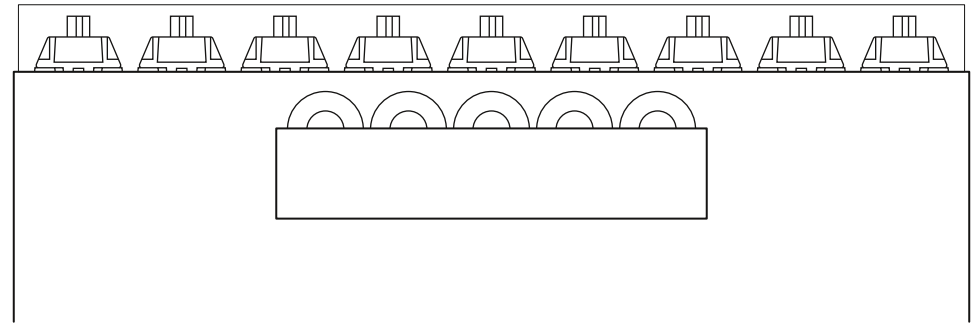



©2026 Logitech. Logitech, Logitech G, Logi and their respective logos are trademarks or registered trademarks of Logitech Europe S.A. and/or its affiliates in the U.S. and other countries. All other trademarks are the property of their respective owners. Logitech assumes no responsibility for any errors that may appear in this manual. Information contained herein is subject to change without notice.

©2026 Logitech. Logitech, Logitech G, Logi et leurs logos respectifs sont des marques commerciales ou déposées de Logitech Europe S.A. et/ou de ses sociétés affiliées aux États-Unis et dans d'autres pays. Toutes les autres marques sont la propriété exclusive de leurs détenteurs respectifs. Logitech décline toute responsabilité en cas d'erreurs susceptibles de s'être glissées dans le présent manuel. Les informations énoncées dans ce document peuvent faire l'objet de modifications sans préavis.

WEB-621-002749 002