

EPSON®

Manual del usuario L8050/L18050

Contenido

Manual del usuario L8050/L18050.....	9
Características generales del producto	10
Ubicación de los componentes del producto	10
Piezas del producto - Frontal	11
Piezas del producto - Interior	13
Piezas del producto - Posterior.....	14
Botones e indicadores del panel de control.....	14
Temporizadores de apagado y de reposo	15
Cómo cambiar los ajustes del temporizador de apagado y de reposo - Windows	15
Cómo cambiar los ajustes del temporizador de apagado y de reposo - Mac.....	16
Cómo utilizar la aplicación móvil Epson Smart Panel.....	17
Cómo usar la función de impresión activada por voz	18
Soluciones de Epson Connect para teléfonos inteligentes, tabletas y más.....	18
Cómo utilizar Epson Email Print	19
Cómo utilizar Epson Remote Print	19
Cómo configurar la función de impresión en un Chromebook.....	20
Cómo imprimir con su dispositivo Android utilizando Epson Print Enabler	20
Cómo configurar el producto en una red Wi-Fi.....	22
Recomendaciones de seguridad en la red	22
Cómo configurar la impresión inalámbrica desde un teléfono inteligente o tableta.....	23
Cómo configurar el modo Wi-Fi Direct.....	24
Cómo activar el modo Wi-Fi Direct	25
Wi-Fi Protected Setup (WPS).....	26
Cómo utilizar WPS para conectar el producto a una red	26
Cómo imprimir una hoja de estado de la red	26
Cómo imprimir un informe de la conexión de red	27
Códigos y mensajes del informe de la conexión de red.....	27
Cómo cambiar o actualizar las conexiones de red	35
Cómo acceder a la utilidad Web Config.....	35
Cómo cambiar de una conexión USB a una conexión Wi-Fi	36

Cómo conectar el producto a un router Wi-Fi nuevo.....	36
Cómo desactivar las funciones de Wi-Fi.....	37
Cómo cargar papel	38
Cómo cargar papel en el alimentador de papel posterior	38
Capacidad de carga del papel.....	44
Capacidad para la impresión a doble cara	47
Tipos de papel compatibles con la impresión sin márgenes.....	49
Papeles Epson compatibles	50
Ajustes de tipo de papel	54
Cómo imprimir desde una computadora.....	55
Cómo imprimir con Windows.....	55
Cómo seleccionar los ajustes básicos de impresión - Windows	56
Opciones de calidad de impresión - Windows.....	58
Opciones de impresión de múltiples páginas - Windows	58
Cómo seleccionar los ajustes de impresión a doble cara - Windows.....	59
Opciones de impresión a doble cara - Windows	61
Cómo seleccionar opciones adicionales de composición e impresión - Windows	62
Opciones personalizadas de corrección de color - Windows	64
Opciones de imagen y Ajustes adicionales - Windows	65
Ajustes de encabezado/pie de página - Windows.....	66
Cómo seleccionar ajustes predefinidos de impresión - Windows	67
Cómo seleccionar los ajustes extendidos - Windows	69
Ajustes extendidos - Windows	70
Cómo imprimir su documento o foto - Windows	72
Cómo revisar el estado de impresión - Windows	73
Cómo seleccionar los ajustes de impresión predeterminados - Windows	74
Cómo cambiar el idioma de las pantallas del software de la impresora	75
Cómo cambiar las opciones de actualización automática	76
Cómo imprimir con el driver Epson integrado - Windows 10 S	77
Cómo seleccionar los ajustes de impresión - Windows 10 S.....	77
Cómo imprimir en un Mac	81
Cómo seleccionar los ajustes básicos de impresión - Mac	82
Opciones de calidad de impresión - Mac	85

Opciones de impresión - Mac	86
Cómo seleccionar los ajustes de configuración de página - Mac	86
Cómo seleccionar las opciones de composición de página - Mac	87
Cómo gestionar el color - Mac	88
Ajuste de color y Opciones de color - Mac	89
Cómo seleccionar las preferencias de impresión - Mac	90
Preferencias de impresión - Mac	91
Cómo imprimir su documento o foto - Mac	92
Cómo revisar el estado de impresión - Mac	93
Cómo imprimir desde un teléfono inteligente o tableta	94
Cómo imprimir con Epson Photo+	95
Cómo cancelar la impresión utilizando un botón del producto	95
Cómo imprimir en discos o tarjetas de ID	96
Precauciones al imprimir en discos o tarjetas de ID	96
Cómo cargar un disco o una tarjeta de ID	97
Cómo rellenar la tinta	104
Precauciones de seguridad relacionadas a la tinta	104
Cómo revisar los niveles de la tinta y de la caja de mantenimiento	106
Cómo revisar los niveles de tinta en el producto	107
Cómo revisar el estado de la tinta y de la caja de mantenimiento - Windows	107
Cómo revisar el estado de la tinta y de la caja de mantenimiento - Mac	109
Cómo desactivar las ofertas especiales con Windows	110
Cómo comprar tinta y cajas de mantenimiento Epson	112
Códigos de las botellas de tinta y la caja de mantenimiento	112
Cómo rellenar los tanques de tinta	113
Cómo reemplazar la caja de mantenimiento	120
Cómo reemplazar la caja de mantenimiento	121
Cómo ajustar la calidad de impresión	126
Mantenimiento del cabezal de impresión	126
Cómo revisar los inyectores del cabezal de impresión	126
Cómo revisar los inyectores con los botones del producto	127
Cómo revisar los inyectores con una utilidad de la computadora	129
Cómo limpiar el cabezal de impresión	132

Cómo limpiar el cabezal de impresión con los botones del producto	132
Cómo limpiar el cabezal de impresión con una utilidad de la computadora	135
Cómo realizar una limpieza a fondo	138
Cómo realizar una limpieza a fondo con una utilidad de computadora	139
Cómo alinear el cabezal de impresión.....	141
Cómo alinear el cabezal de impresión con una utilidad de la computadora.....	141
Cómo limpiar el recorrido del papel	143
Cómo limpiar la película translúcida	145
Cómo revisar el número de hojas que han avanzado por el producto	148
Cómo revisar el contador de hojas - Windows.....	149
Cómo revisar el contador de hojas - Mac	150
Cómo limpiar y transportar el producto	151
Cómo limpiar el producto.....	151
Cómo transportar el producto.....	152
Solución de problemas	160
Cómo obtener actualizaciones del software	160
Estado de los indicadores del producto	161
Cómo ejecutar una prueba del producto	165
Solución de problemas de configuración.....	168
El producto no se enciende o apaga.....	168
El producto hace ruido tras rellenar la tinta.....	168
Problemas con la instalación del software	169
Solución de problemas de red	170
El producto no se puede conectar a un router o punto de acceso inalámbrico	170
El software de red no puede encontrar el producto en una red.....	172
El producto no aparece en la ventana de impresoras de Mac	173
La conexión de red inalámbrica es inestable en un Mac	174
No puede imprimir por medio de una red.....	174
Solución de problemas de papel	176
Problemas con la alimentación del papel	176
Cómo limpiar el rodillo de recogida	177
Cómo reemplazar el rodillo de recogida.....	180
Problemas de obstrucción de papel	183

Problemas con la expulsión del papel	186
Solución de problemas de impresión desde una computadora	187
No se imprime nada.....	187
El icono del producto no aparece en la barra de tareas de Windows	189
La impresión es lenta.....	190
Solución de problemas de composición de página y contenido	192
La imagen está invertida.....	192
Se imprimen demasiadas copias.....	192
Se imprimen hojas en blanco	193
Los márgenes en la impresión son incorrectos.....	193
Aparece un borde en las impresiones sin márgenes	194
Se imprimen caracteres incorrectos	195
El tamaño o la posición de la imagen es incorrecto	196
La impresión está inclinada	196
Solución de problemas con la calidad de impresión	197
Aparecen líneas claras u oscuras en la impresión.....	197
La impresión está borrosa o manchada.....	198
La impresión presenta un aspecto tenue o tiene espacios en blanco.....	201
La impresión presenta un aspecto granuloso	202
Los colores son incorrectos	203
Solución de problemas de discos/tarjetas de ID.....	205
Problemas con la impresión en discos/tarjetas de ID	205
Cómo desinstalar el software del producto.....	206
Cómo desinstalar el software de impresión - Windows	206
Cómo desinstalar el software del producto - Mac	207
Dónde obtener ayuda (América Latina).....	208
Especificaciones técnicas	211
Requisitos de sistema para Windows.....	211
Requisitos de sistema para Mac	212
Especificaciones del área de impresión	212
Especificaciones del papel	215
Especificaciones de la tinta	217
Especificaciones de las dimensiones.....	217

Especificaciones eléctricas	218
Especificaciones ambientales	218
Especificaciones de la interfaz	219
Especificaciones de la interfaz de red	219
Especificaciones de seguridad y homologaciones	220
Avisos.....	222
Residuos de Aparatos Eléctricos y Electrónicos (RAEE) para América Latina	222
Instrucciones importantes de seguridad.....	223
Instrucciones generales de seguridad de la impresora.....	223
Instrucciones de seguridad relacionadas con la conexión inalámbrica	225
Arbitraje vinculante y renuncia a acciones colectivas.....	225
Marcas comerciales	229
Aviso de derechos reservados	229
Una nota sobre el uso responsable de los materiales con derechos de autor	230
Lapso de tiempo predeterminado para la gestión de energía de los productos Epson.....	230
Atribución de derechos reservados	230

Manual del usuario L8050/L18050

Bienvenido al *Manual del usuario* de las impresoras L8050/L18050.

Para una versión PDF imprimible de esta guía, haga clic [aquí](#).

Nota: La disponibilidad de los productos mencionados en este manual varía según el país.

Características generales del producto

Consulte las siguientes secciones para conocer las características generales de su producto.

Nota: Su producto puede tener una apariencia diferente de las imágenes incluidas en este manual, pero las instrucciones son las mismas, a menos que se indique lo contrario.

[Ubicación de los componentes del producto](#)

[Botones e indicadores del panel de control](#)

[Temporizadores de apagado y de reposo](#)

[Cómo utilizar la aplicación móvil Epson Smart Panel](#)

[Cómo usar la función de impresión activada por voz](#)

[Soluciones de Epson Connect para teléfonos inteligentes, tabletas y más](#)

[Cómo configurar la función de impresión en un Chromebook](#)

[Cómo imprimir con su dispositivo Android utilizando Epson Print Enabler](#)

Ubicación de los componentes del producto

Consulte las siguientes secciones para identificar los componentes de su producto.

[Piezas del producto - Frontal](#)

[Piezas del producto - Interior](#)

[Piezas del producto - Posterior](#)

Tema principal: [Características generales del producto](#)

Piezas del producto - Frontal

L8050

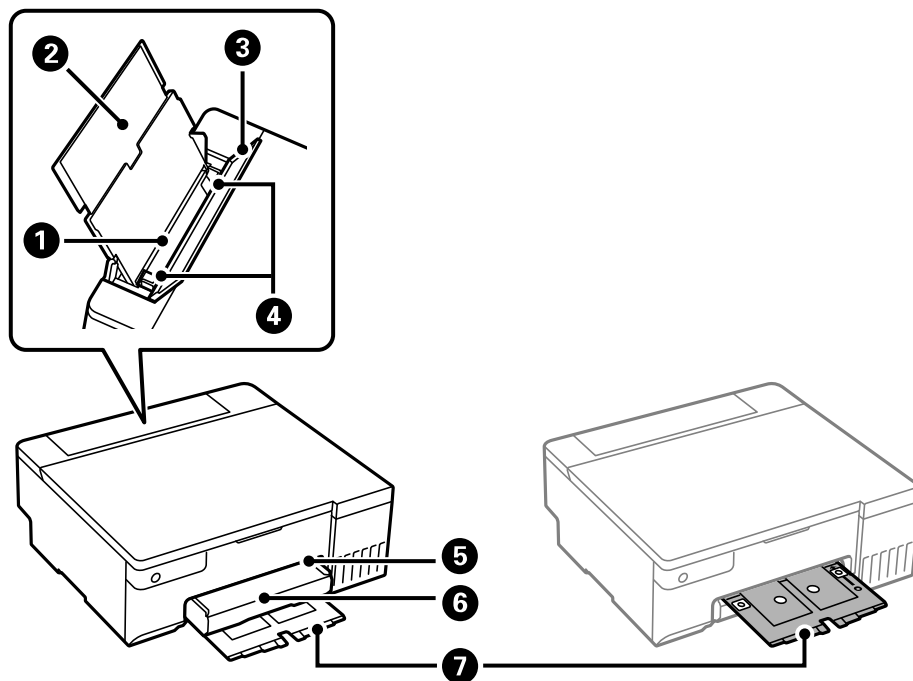

L18050

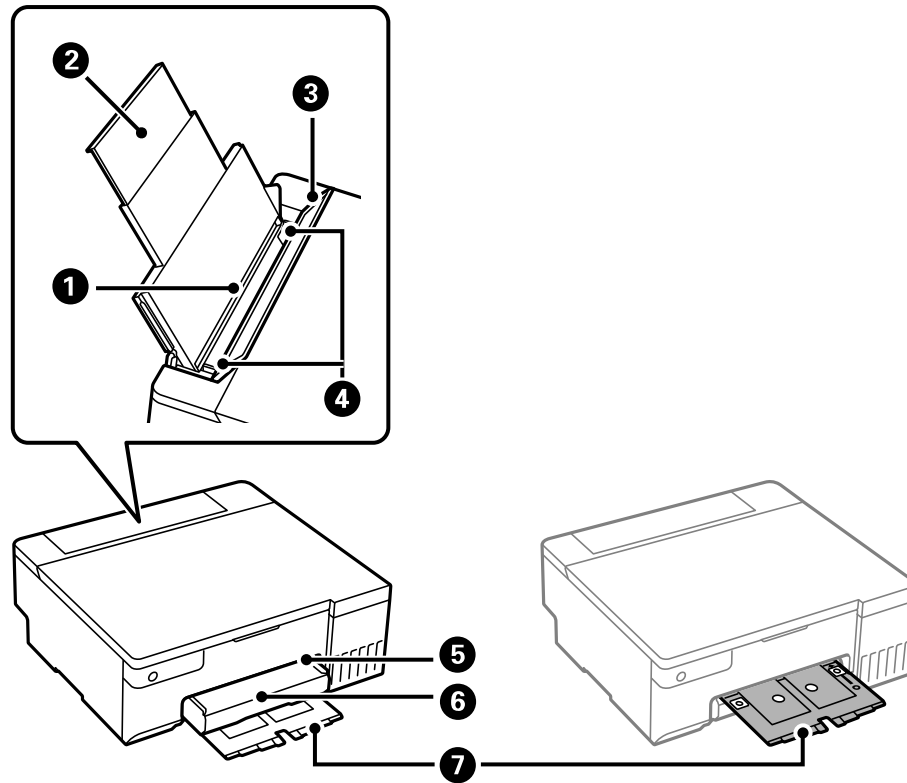

- 1 Alimentador de papel posterior
- 2 Soporte del papel
- 3 Protector del alimentador
- 4 Guías laterales
- 5 Ranura de la bandeja para disco/tarjeta de ID
- 6 Bandeja de salida
- 7 Bandeja para disco/tarjeta de ID

Tema principal: [Ubicación de los componentes del producto](#)

Piezas del producto - Interior

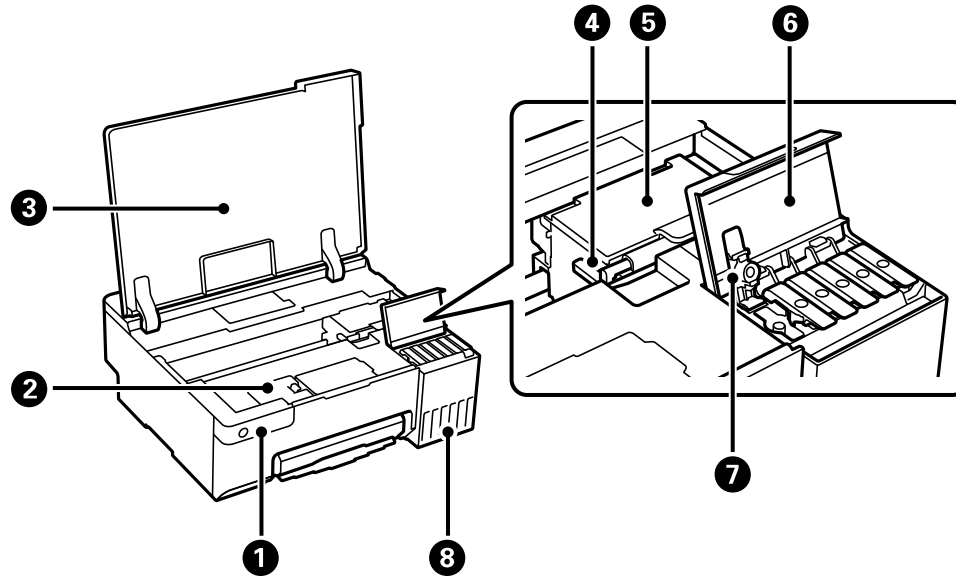

- 1 Panel de control
- 2 Cubierta de la caja de mantenimiento
- 3 Tapa de la impresora
- 4 Bloqueo de transporte
- 5 Cabezal de impresión
- 6 Cubierta de la unidad de tanques de tinta
- 7 Tapa del tanque de tinta
- 8 Tanque de tinta

Tema principal: [Ubicación de los componentes del producto](#)

Piezas del producto - Posterior

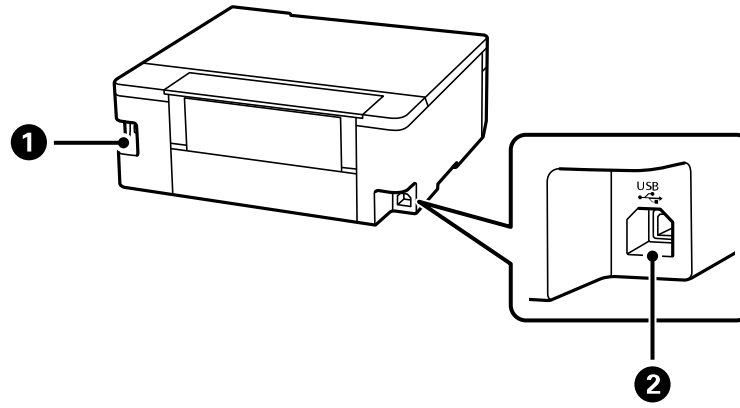







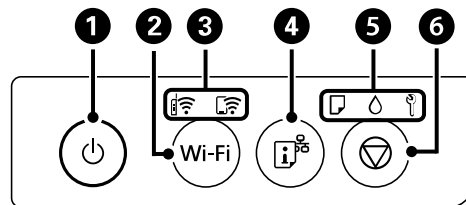

- 1 Entrada de CA
- 2 Puerto **USB**

Tema principal: [Ubicación de los componentes del producto](#)

Botones e indicadores del panel de control



- 1 Botón e indicador  de encendido
- 2 Botón **Wi-Fi**
- 3 Indicadores  de Wi-Fi y  de Wi-Fi Direct
- 4 Botón  de estado de red

- 5 Indicadores  de papel,  de tinta y  de mantenimiento
- 6 Botón  de cancelar

Tema principal: [Características generales del producto](#)

Temporizadores de apagado y de reposo

El producto se apaga automáticamente o entra en modo de reposo si no se utiliza durante un periodo de tiempo. Puede ajustar el periodo de tiempo que transcurre antes de que comience la gestión de energía, pero aumentar el tiempo reduce la eficiencia energética del producto.



[Cómo cambiar los ajustes del temporizador de apagado y de reposo - Windows](#)

[Cómo cambiar los ajustes del temporizador de apagado y de reposo - Mac](#)

Tema principal: [Características generales del producto](#)

Cómo cambiar los ajustes del temporizador de apagado y de reposo - Windows

Puede utilizar el software de la impresora para establecer cuánto tiempo tiene que estar inactiva la impresora antes de que entre en modo de reposo o se apague automáticamente.

1. Acceda al Escritorio de Windows y haga clic con el botón derecho del mouse en el icono  de su producto localizado en el lado derecho de la barra de tareas de Windows, o haga clic en la flecha hacia arriba y haga clic con el botón derecho del mouse en el icono . Seleccione **Ajustes de la impresora** y haga clic en la ficha **Mantenimiento**.
2. Haga clic en el botón **Información de impresora y opciones**.

Verá esta ventana:

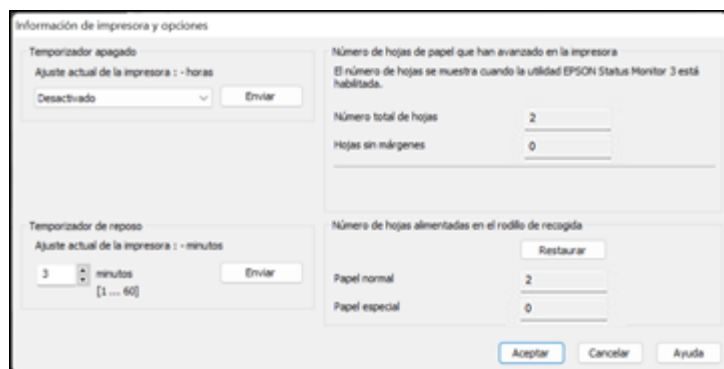

3. Seleccione el periodo de tiempo que desea utilizar como el ajuste **Temporizador de apagado**.

Nota: Su producto puede tener la función **Temporizador de apagado** o las funciones **Apagar si está inactivo** y **Apagar si está desconectado**, dependiendo del lugar de compra.

4. Haga clic en **Enviar**.
5. Seleccione el periodo de tiempo que desea utilizar como el ajuste **Temporizador de reposo**.
6. Haga clic en **Enviar**.
7. Haga clic en **Aceptar** para cerrar las ventanas abiertas del programa.

Tema principal: [Temporizadores de apagado y de reposo](#)

Cómo cambiar los ajustes del temporizador de apagado y de reposo - Mac

Puede utilizar el software de la impresora para establecer cuánto tiempo tiene que estar inactiva la impresora antes de que entre en modo de reposo o se apague automáticamente.

1. En el menú Apple o en el Dock, seleccione **Preferencias del Sistema**. Seleccione **Impresión y Fax**, **Impresión y Escaneado** o **Impresoras y escáneres**, seleccione su producto y seleccione **Opciones y recambios** u **Opciones y consumibles**. Seleccione **Utilidad** y seleccione **Abrir Utilidad Impresoras**.
2. Seleccione **Ajustes de la impresora**.

Verá esta pantalla:

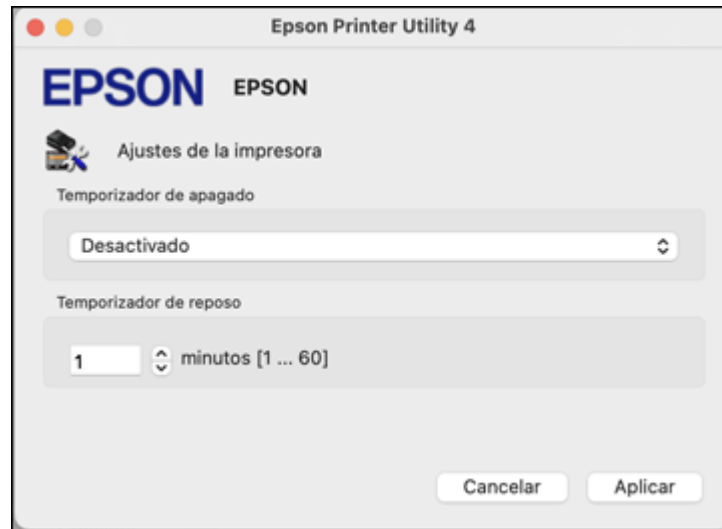

3. Seleccione el periodo de tiempo que desea utilizar como el ajuste **Temporizador de apagado**.

Nota: Su producto puede tener la función **Temporizador de apagado** o las funciones **Apagar si está inactivo** y **Apagar si está desconectado**, dependiendo del lugar de compra.

4. Seleccione el periodo de tiempo que desea utilizar como el ajuste **Temporizador de reposo**.
5. Haga clic en **Aplicar**.
6. Si ve el mensaje de confirmación, haga clic en **Sí** y cierre la ventana Ajustes de la impresora.

Tema principal: [Temporizadores de apagado y de reposo](#)

Cómo utilizar la aplicación móvil Epson Smart Panel

Utilice esta aplicación gratuita para dispositivos Apple y Android para configurar y controlar su producto Epson. Epson Smart Panel también le permite revisar el estado del producto.

Nota: Las funciones de la aplicación pueden variar según el producto Epson.

1. Visite la página latin.epson.com/connect para aprender más sobre Epson Smart Panel y verificar si su dispositivo móvil es compatible con esta aplicación.
2. Descargue la aplicación Epson Smart Panel de la tienda App Store de Apple o de Google Play.
3. Realice una de las siguientes acciones:
 - Si su producto Epson ya está conectado a una red inalámbrica, conecte su dispositivo móvil a la misma red. Luego, abra Epson Smart Panel y seleccione su producto Epson, si es necesario.
 - Si su producto Epson no está conectado a una red inalámbrica, conecte su dispositivo móvil a la red que desea usar, luego abra Epson Smart Panel y siga las instrucciones para configurar su producto Epson.

Ahora está listo para controlar su producto Epson con su dispositivo móvil.

Tema principal: [Características generales del producto](#)

Temas relacionados

[Cómo configurar el producto en una red Wi-Fi](#)

Cómo usar la función de impresión activada por voz

Utilice la función de impresión de manos libres activada por voz de su producto Epson con el asistente de voz Alexa. Puede pedirle a su producto que imprima fotos, calendarios, accesorios para fotos y más. [Haga clic aquí](#) para obtener más información.

1. Conecte su producto a su red. Consulte el enlace que aparece al final de esta sección.
2. Configure la dirección de correo electrónico de su producto para usar con Epson Connect. Si no configuró una cuenta de Epson Connect cuando instaló el software de su producto, visite la página epsonconnect.com para crear su cuenta y registrar su producto al servicio de Epson Connect.
3. [Haga clic aquí](#) para obtener instrucciones sobre cómo configurar su producto y el asistente de voz para usar la función de impresión activada por voz.

Ahora está listo para imprimir con su voz y su producto Epson.

Tema principal: [Características generales del producto](#)

Temas relacionados

[Cómo configurar el producto en una red Wi-Fi](#)

Soluciones de Epson Connect para teléfonos inteligentes, tabletas y más

Utilice su teléfono inteligente (smartphone), tableta o computadora para imprimir documentos, fotos, correos electrónicos y páginas web desde su hogar u oficina, o desde el otro lado del mundo.

Nota: Si está utilizando su producto Epson con el sistema operativo Windows 10 S, no puede utilizar el software descrito en esta sección. Tampoco puede descargar e instalar ningún software del producto Epson de la página de Epson para utilizarlo con Windows 10 S; solamente debe obtener software de la Tienda Windows.

[Cómo utilizar Epson Email Print](#)

[Cómo utilizar Epson Remote Print](#)

Tema principal: [Características generales del producto](#)

Cómo utilizar Epson Email Print

Con Epson Email Print, puede imprimir desde cualquier dispositivo que pueda enviar correos electrónicos, tal como un teléfono inteligente, una tableta o una computadora portátil. Simplemente necesita activar la dirección de correo electrónico única de su producto. Cuando desee imprimir, adjunte un PDF, un documento de Microsoft Office o una foto a su correo electrónico y envíelo a su producto. El correo electrónico y los archivos adjuntos se imprimirán automáticamente.

1. Conecte su producto a su red. Consulte el enlace que aparece al final de esta sección.
2. Si no configuró Email Print cuando instaló el software de su producto, visite la página epsonconnect.com para aprender más sobre Email Print, crear su cuenta de Epson Connect y registrar su producto al servicio de Epson Connect.
3. Ahora está listo para enviar e imprimir correos electrónicos utilizando la dirección de Email Print de su producto.

Nota: Visite la página epsonconnect.com e inicie sesión en su cuenta de Epson Connect para personalizar la dirección de correo electrónico de su producto, modificar los ajustes de impresión y configurar otros servicios de Epson Connect.

Tema principal: [Soluciones de Epson Connect para teléfonos inteligentes, tabletas y más](#)

Temas relacionados

[Cómo configurar el producto en una red Wi-Fi](#)

Cómo utilizar Epson Remote Print

Con el software Epson Remote Print, puede enviar un trabajo de impresión desde su computadora portátil o de escritorio a un producto en cualquier parte del mundo que tenga habilitado Epson Email Print.

1. Conecte su producto Epson a su red inalámbrica. Consulte el enlace que aparece al final de esta sección.

2. Si no configuró una cuenta de Epson Connect cuando instaló el software de su producto, visite la página epsonconnect.com para crear su cuenta y registrar su producto al servicio de Epson Connect.

Nota: Anote la dirección de correo electrónico de su producto.

3. Visite la página epsonconnect.com para aprender más sobre Remote Print y sobre cómo descargar el Remote Print Driver.
4. Descargue e instale el software Remote Print.
5. Introduzca la dirección de correo electrónico y la clave de acceso opcional del producto Epson durante la configuración de Remote Print.
6. Ahora está listo para imprimir de forma remota. Seleccione el comando de impresión en la aplicación de su computadora portátil o de escritorio y elija la opción Remote Print para su producto Epson.

Tema principal: [Soluciones de Epson Connect para teléfonos inteligentes, tabletas y más](#)

Temas relacionados

[Cómo configurar el producto en una red Wi-Fi](#)

Cómo configurar la función de impresión en un Chromebook

Su impresora Epson es compatible con la función de impresión nativa en Chromebook, la cual le permite imprimir desde un Chromebook sin drivers o cables.

Para obtener instrucciones sobre cómo configurar su impresora, visite la página [Configuración de una impresora en su Chromebook](#).

Tema principal: [Características generales del producto](#)

Cómo imprimir con su dispositivo Android utilizando Epson Print Enabler

Puede imprimir documentos, correos electrónicos, fotos y páginas web de forma inalámbrica utilizando su teléfono o tableta Android (Android v4.4 o posterior). Con tan solo unos toques, su dispositivo Android detectará un producto Epson cercano y podrá imprimir.

Nota: Las operaciones pueden ser diferentes dependiendo del dispositivo.

1. Conecte su producto Epson a su red inalámbrica. Consulte el enlace que aparece al final de esta sección.
2. En su dispositivo Android, descargue el plug-in Epson Print Enabler de la tienda Google Play.

3. Vaya a la pantalla **Ajustes** en su dispositivo Android, seleccione **Impresión** y habilite el plug-in de Epson, si es necesario.
4. Conecte su dispositivo Android a la misma red inalámbrica a la que está conectado su producto.
5. Ahora está listo para imprimir. Desde una aplicación compatible con Android, tal como Chrome o Gmail, toque el icono del menú e imprima lo que tenga en la pantalla.

Nota: Si no ve su producto, toque **Todas las impresoras** y seleccione su producto.

Tema principal: [Características generales del producto](#)

Temas relacionados

[Cómo configurar el producto en una red Wi-Fi](#)

Cómo configurar el producto en una red Wi-Fi

Consulte las siguientes secciones para utilizar el producto en una red Wi-Fi.

[Recomendaciones de seguridad en la red](#)

[Cómo configurar la impresión inalámbrica desde un teléfono inteligente o tableta.](#)

[Cómo configurar el modo Wi-Fi Direct](#)

[Wi-Fi Protected Setup \(WPS\)](#)

[Cómo imprimir una hoja de estado de la red](#)

[Cómo imprimir un informe de la conexión de red](#)

[Cómo cambiar o actualizar las conexiones de red](#)

Recomendaciones de seguridad en la red

Para ayudar a impedir el acceso no autorizado a su producto a través de una red, debe proteger su entorno de red utilizando medidas de seguridad adecuadas.

Las medidas de seguridad, tales como las que se indican a continuación, pueden ayudar a impedir amenazas como, por ejemplo, la pérdida de datos del usuario, el uso no autorizado de líneas telefónicas y de fax y otras intrusiones.

- **Habilitar funciones de seguridad en su LAN inalámbrica**

Habilite las funciones de seguridad apropiadas en la red inalámbrica que va a utilizar con su producto. Las funciones de seguridad de red, tal como una contraseña de red, pueden impedir la interceptación de tráfico a través de la red inalámbrica. Es posible que su router ya tenga una contraseña predeterminada habilitada por su proveedor de servicios de Internet (ISP, por sus siglas en inglés). Consulte la documentación de su ISP o su router para obtener instrucciones sobre cómo cambiar la contraseña predeterminada y proteger mejor su red.

- **Conectar su producto solo a una red protegida por un firewall**

Cuando conecta su producto directamente a Internet, su producto queda más vulnerable a amenazas de seguridad. Mejor conéctelo a un router o a otra conexión de red protegida por un firewall. Es posible que su router ya tenga un firewall configurado por su proveedor de servicios de Internet; consulte con su proveedor para confirmar. Para obtener los mejores resultados, configure y utilice una dirección IP privada para su conexión de red.

- **Cambiar la contraseña de administrador predeterminada en su producto**

Si su producto tiene la opción para configurar una contraseña de administrador, cambie la contraseña de administrador predeterminada para impedir el acceso de usuarios no autorizados a los datos

personales guardados en su producto, tales como los nombres de identificación, las contraseñas y las listas de contactos.

Tema principal: [Cómo configurar el producto en una red Wi-Fi](#)

Cómo configurar la impresión inalámbrica desde un teléfono inteligente o tableta.

Puede utilizar la aplicación Epson Smart Panel para conectar su producto Epson a una red inalámbrica o conectar su dispositivo directamente al producto. Epson Smart Panel solo está disponible para dispositivos iOS y Android.

Asegúrese de tener lo siguiente:

- Un dispositivo capacitado para Bluetooth que está conectado a una red inalámbrica
- La aplicación Epson Smart Panel instalada en el dispositivo
- El nombre de la red inalámbrica (SSID) y la contraseña

Nota: Su dispositivo debe estar lo suficientemente cerca del producto para crear y mantener una conexión Bluetooth.

1. Asegure que el producto esté encendido y listo para imprimir.

Nota: Debe realizar la configuración inicial y la instalación de la tinta antes de configurar la impresión inalámbrica.

2. Abra la aplicación Epson Smart Panel en su dispositivo.
3. Realice una de las siguientes acciones:
 - Si la aplicación automáticamente reconoce el producto, siga las instrucciones que aparecen en pantalla para configurar la conexión inalámbrica.
 - Si la aplicación no reconoce el producto automáticamente, seleccione el icono **+** y continúe con el siguiente paso.
4. En la siguiente pantalla, seleccione la opción para configurar un producto nuevo y siga las instrucciones que aparecen en pantalla.

Nota: Si su producto no aparece en la lista, acerque el dispositivo al producto e inténtelo de nuevo. Si el producto aún no aparece, utilice el panel de control para conectarlo a la red inalámbrica. Una vez que esté conectado, vuelva a la aplicación Epson Smart Panel y seleccione la opción para conectarse a un producto que ya está en una red inalámbrica, luego siga las instrucciones que

aparecen en pantalla. Consulte el enlace al final de esta sección para obtener instrucciones de configuración inalámbrica.

Su producto ahora está conectado a una red inalámbrica y configurado para ser utilizado con la aplicación Epson Smart Panel.

Tema principal: [Cómo configurar el producto en una red Wi-Fi](#)

Tareas relacionadas

[Cómo utilizar la aplicación móvil Epson Smart Panel](#)

Cómo configurar el modo Wi-Fi Direct

Puede configurar su producto para que se comuniquen directamente con su computadora u otro dispositivo sin requerir un punto de acceso o router inalámbrico. En modo Wi-Fi Direct, el producto mismo actúa como un punto de acceso de la red para hasta 8 dispositivos.

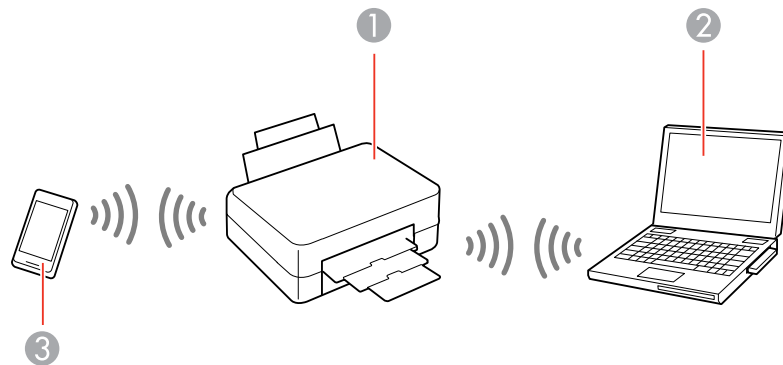

- 1 Producto Epson
- 2 Computadora con interfaz inalámbrica
- 3 Otro dispositivo inalámbrico



[Cómo activar el modo Wi-Fi Direct](#)

Tema principal: [Cómo configurar el producto en una red Wi-Fi](#)

Cómo activar el modo Wi-Fi Direct



Puede activar el modo Wi-Fi Direct para permitir una comunicación directa entre el producto y su computadora u otro dispositivo sin un router o punto de acceso inalámbrico. Asegure que haya papel cargado en la impresora antes de comenzar.

Nota: Si va a imprimir desde una computadora, asegúrese de que haya instalado el software de red, tal como se describe en la *Guía de instalación*.

1. Mantenga presionado el botón **Wi-Fi** y pulse el botón  de estado de red hasta que los indicadores  de Wi-Fi y  de Wi-Fi Direct empiecen a parpadear en alternancia. Luego, suelte los dos botones.

Cuando ambos indicadores dejen de parpadear, el indicador  de Wi-Fi Direct permanece iluminado.

2. Mantenga presionado el botón  de estado de red durante por lo menos cinco segundos para imprimir una hoja de estado de la red.
3. Utilice su computadora o dispositivo inalámbrico para seleccionar el nombre y la contraseña de su red Wi-Fi (SSID) que aparecen en la sección Wi-Fi Direct de la hoja de estado de la red.

Nota: Cuando está utilizando un dispositivo Android y lo conecta a la impresora con Wi-Fi Direct, los indicadores  de Wi-Fi y  de Wi-Fi Direct parpadean simultáneamente en el producto. Pulse el botón **Wi-Fi** para permitir la solicitud de conexión o pulse el botón  de detener para rechazar la solicitud.

Ahora podrá imprimir directamente con el producto desde su computadora o dispositivo. Si no puede imprimir, repita el proceso descrito anteriormente y asegúrese de introducir la contraseña exactamente como aparece en la hoja de estado de la red.

Tema principal: [Cómo configurar el modo Wi-Fi Direct](#)

Referencias relacionadas

[Botones e indicadores del panel de control](#)

Tareas relacionadas

[Cómo utilizar la aplicación móvil Epson Smart Panel](#)

Wi-Fi Protected Setup (WPS)

Si su red utiliza un router o punto de acceso inalámbrico compatible con WPS, puede conectar el producto rápidamente a la red utilizando el estándar Wi-Fi Protected Setup (WPS).

Nota: Para comprobar si su router es compatible con WPS, busque un botón denominado **WPS** en el router o punto de acceso. Si no tiene un botón físico, es posible que tenga un botón WPS virtual en el software del dispositivo. Consulte la documentación de su producto de red para obtener detalles.



[Cómo utilizar WPS para conectar el producto a una red](#)

Tema principal: [Cómo configurar el producto en una red Wi-Fi](#)

Cómo utilizar WPS para conectar el producto a una red

Si tiene un router o punto de acceso compatible con WPS, puede utilizar la función Wi-Fi Protected Setup (WPS) para conectar su dispositivo a la red.

Nota: Para comprobar si su router es compatible con WPS, busque un botón denominado **WPS** en el router o punto de acceso. Si no tiene un botón físico, es posible que tenga un botón WPS virtual en el software del dispositivo. Consulte la documentación de su producto de red para obtener detalles.

1. Pulse el botón **WPS** del router o punto de acceso.
2. Mantenga presionado el botón **Wi-Fi** del producto por aproximadamente 5 segundos hasta que los indicadores  de Wi-Fi y  de Wi-Fi Direct empiecen a parpadear en alternancia.

El indicador  de Wi-Fi se ilumina de color verde para indicar que la conexión se estableció correctamente.

Nota: Debe pulsar y mantener presionado el botón **Wi-Fi** del producto dentro de 2 minutos de haber pulsado el botón **WPS** del router o punto de acceso.

Tema principal: [Wi-Fi Protected Setup \(WPS\)](#)

Cómo imprimir una hoja de estado de la red

Puede imprimir una hoja de estado de la red para ayudarle a determinar las causas de cualquier problema que pueda tener con el producto en una red.

Para imprimir la hoja de estado, cargue una hoja de papel normal y mantenga presionado el botón  de estado de red del producto durante por lo menos cinco segundos.

Nota: Si suelta el botón antes de que pasen cinco segundos, se imprime un informe de la conexión de red en vez de la hoja de estado de la red.

Examine los ajustes que se muestran en la hoja de estado de la red para diagnosticar cualquier problema que pueda tener.

Tema principal: [Cómo configurar el producto en una red Wi-Fi](#)

Cómo imprimir un informe de la conexión de red

Puede imprimir un informe de la conexión de red que proporciona detalles sobre la conexión entre el producto y el router inalámbrico.

1. Cargue varias hojas de papel normal en el producto.
2. Para imprimir el informe de la conexión de red, pulse el botón  de estado de red del producto.
3. Revise la información contenida en el informe y resuelva todos los errores.

[Códigos y mensajes del informe de la conexión de red](#)

Tema principal: [Cómo configurar el producto en una red Wi-Fi](#)

Tareas relacionadas

[Cómo cargar papel en el alimentador de papel posterior](#)

Códigos y mensajes del informe de la conexión de red

Revise los códigos de error y los mensajes que aparecen en el informe de la conexión de red para resolver problemas que pueda tener con las conexiones de red. Estas tablas muestran las soluciones a problemas según los códigos de error y los mensajes que pueden aparecer en la parte superior del informe.

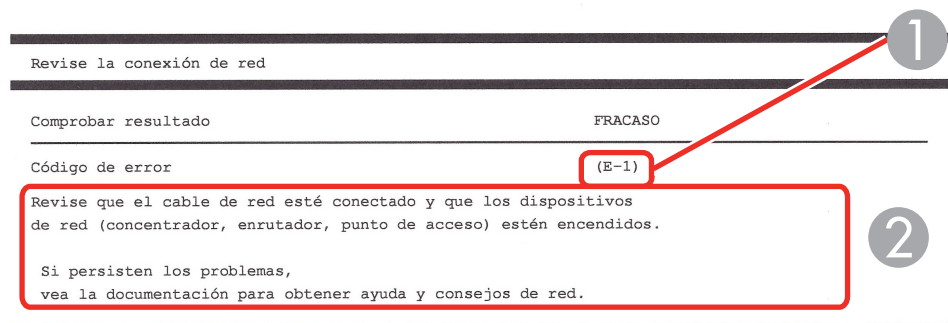

El diagrama muestra un informe de conexión de red con las siguientes secciones:

- Revise la conexión de red
- Comprobar resultado: FRACASO
- Código de error: (E-1)
- Revise que el cable de red esté conectado y que los dispositivos de red (concentrador, enrutador, punto de acceso) estén encendidos.
- Si persisten los problemas, vea la documentación para obtener ayuda y consejos de red.

Una línea roja con un círculo '1' apunta a la línea de estado 'FRACASO'. Una línea roja con un círculo '2' apunta a la descripción del error '(E-1)'.

- 1 Código de error
- 2 Mensaje

Nota: Es posible que los códigos de error y los mensajes que aparecen a continuación no apliquen a su producto.

Códigos de error y mensajes

Código de error y mensaje	Solución
E-1 Revise que el cable de red esté conectado y que los dispositivos de red, como un concentrador, enrutador o punto de acceso, estén encendidos.	Compruebe que su router, punto de acceso o concentrador esté encendido y que el cable de red esté firmemente conectado a su dispositivo y a su producto. Si está tratando de configurar una conexión Wi-Fi, retire el cable USB y configure la conexión Wi-Fi nuevamente. No puede tener una conexión Ethernet y Wi-Fi al mismo tiempo.

Código de error y mensaje	Solución
<p>E-2, E-3 o E-7</p> <p>No se han encontrado nombres de red inalámbrica (SSID). Confirme que el enrutador/punto de acceso esté activado y que la red inalámbrica (SSID) esté correctamente configurada. Si necesita asistencia, póngase en contacto con su administrador de red.</p> <p>No se han encontrado nombres de red inalámbrica (SSID). Confirme que el nombre de red inalámbrica (SSID) del PC que desea conectar esté correctamente configurado. Si necesita asistencia, póngase en contacto con su administrador de red.</p> <p>La clave/contraseña de seguridad introducida no se corresponde con la configurada para su enrutador/punto de acceso. Confirme la clave/contraseña de seguridad. Si necesita asistencia, póngase en contacto con su administrador de red.</p>	<p>Revise lo siguiente:</p> <ul style="list-style-type: none"> • Compruebe que el router o punto de acceso esté encendido y que esté conectado correctamente a su computadora o dispositivo de red. • Apague el router o punto de acceso, espere aproximadamente 10 segundos y luego vuelva a encenderlo. • Acerque el producto a su router o punto de acceso y retire cualquier obstáculo que se encuentre entre ellos. También aleje su producto de dispositivos, tales como teléfonos inalámbricos o microondas. • Confirme que el SSID que se muestra en el informe de la conexión de red coincida con la etiqueta localizada en su router o punto de acceso. También compruebe que el SSID solo utiliza símbolos o caracteres ASCII o el producto no podrá mostrar el SSID correctamente. • Si está tratando de establecer una conexión mediante el método de pulsar un botón (WPS), asegúrese de que su router o punto de acceso sea compatible con esta función. • Si está utilizando una contraseña de red, revise la etiqueta localizada en su router o punto de acceso para confirmar que está utilizando la contraseña correcta, o bien consulte con su administrador de red o la documentación del router o punto de acceso. • Si está utilizando un dispositivo inteligente que genera un SSID, consulte la documentación del dispositivo para obtener el SSID y la contraseña que debe utilizar. • Si su conexión inalámbrica se desconecta de repente y otro dispositivo inteligente se agregó a la red utilizando el método de pulsar un botón (WPS) o su red se configuró a través de otro método, intente descargar e instalar el software del producto otra vez.

Código de error y mensaje	Solución
<p>E-5</p> <p>El modo de seguridad (ej. WEP, WPA) no se corresponde con la configuración actual de la impresora. Confirme el modo de seguridad y póngase en contacto con el administrador de red para obtener asistencia.</p>	<p>Si el tipo de seguridad de su router o punto de acceso no es uno de los siguientes, cambie el tipo de seguridad en su router o punto de acceso y reinicie los ajustes de red de su producto.</p> <ul style="list-style-type: none"> • WEP de 64 bits (40 bits) • WEP de 128 bits (104 bits) • WPA PSK (TKIP/AES); también se conoce como WPA Personal • WPA2 PSK (TKIP/AES); también se conoce como WPA2 Personal • WPA (TKIP/AES) • WPA2 (TKIP/AES) • WPA3-SAE (AES) <p>También asegure que esté conectando su producto a la banda de 2,4 GHz de su red y que esté utilizando la contraseña correcta para esa banda.</p>
<p>E-6</p> <p>Es posible que la dirección MAC de su impresora esté filtrada. Compruebe si su enrutador/punto de acceso presenta restricciones como filtro de dirección MAC. Consulte la documentación del enrutador/punto de acceso o, si necesita asistencia, póngase en contacto con su administrador de red.</p>	<p>Si su router o punto de acceso tiene un filtrado de dirección habilitado, registre la dirección MAC de su producto para que no sea filtrada. Localice la dirección MAC en el informe de la conexión de red y consulte la documentación de su router o punto de acceso para obtener instrucciones.</p> <p>Si su router o punto de acceso está utilizando una autenticación compartida con seguridad WEP, confirme que está utilizando la clave de autenticación y el índice correctos.</p> <p>Si su router o punto de acceso limita el número de dispositivos conectados, aumente el límite de conexiones. Consulte la documentación de su router o punto de acceso para obtener instrucciones.</p>

Código de error y mensaje	Solución
<p>E-8</p> <p>Se ha asignado a la impresora una dirección IP incorrecta. Confirme la configuración de la dirección IP del dispositivo de red (nodo, enrutador o punto de acceso). Si necesita asistencia, póngase en contacto con su administrador de red.</p>	<p>Si el ajuste Obtener dirección IP está configurado en Automática, habilite el protocolo DHCP en su router o punto de acceso. Si está configurado en Manual, es posible que la dirección IP esté fuera del intervalo o en un segmento de red diferente; configure una dirección IP válida utilizando el panel de control del producto o la utilidad Web Config.</p> <p>También puede tratar de apagar su producto y el router o punto de acceso, esperar aproximadamente 10 segundos y luego encenderlos de nuevo.</p>
<p>E-9</p> <p>Confirme la configuración de la conexión y de la red del PC u otro dispositivo. Está disponible la conexión mediante la configuración EpsonNet Setup. Si necesita asistencia, póngase en contacto con su administrador de red.</p>	<p>Asegure que su computadora y dispositivo de red estén encendidos. También compruebe que puede acceder a Internet y a otros dispositivos en la misma red desde los dispositivos que desea conectar a su producto.</p> <p>Si aún no puede establecer una conexión con el producto, apague el router o punto de acceso, espere aproximadamente 10 segundos y luego vuelva a encenderlo. Descargue e instale el software de su producto nuevamente para restablecer los ajustes de red.</p>

Código de error y mensaje	Solución
<p>E-10</p> <p>Confirme la configuración de la dirección IP, la máscara de subred y la puerta de enlace predeterminada. Está disponible la conexión mediante la configuración EpsonNet Setup. Si necesita asistencia, póngase en contacto con su administrador de red.</p>	<p>Compruebe que los otros dispositivos en la red estén encendidos y haga lo siguiente:</p> <ul style="list-style-type: none"> • Si el ajuste Obtener dirección IP del producto está configurado en Manual, confirme la dirección IP, la máscara de subred y las direcciones de puerta de enlace predeterminadas en el informe de la conexión de red. Si no están correctas, corrígelas. • Si el protocolo DHCP está habilitado, configure el ajuste Obtener dirección IP del producto en Automática. Si desea utilizar la dirección asignada por el protocolo DHCP como una dirección estática, configure el ajuste Obtener dirección IP en Manual, introduzca la dirección IP del producto exactamente como aparece en el informe de la conexión de red y configure la máscara de subred en 255.255.255.0. <p>Si aún no puede establecer una conexión con el producto, apague el router o punto de acceso, espere aproximadamente 10 segundos y luego vuelva a encenderlo.</p>
<p>E-11</p> <p>La configuración no se ha completado satisfactoriamente. Confirme la configuración de la puerta de enlace predeterminada. Está disponible la conexión mediante la configuración EpsonNet Setup. Si necesita asistencia, póngase en contacto con su administrador de red.</p>	<p>Si configuró el ajuste Configuración TCP/IP en Manual, revise que la dirección de la puerta de enlace predeterminada que aparece en el informe de la conexión de red sea correcta. También compruebe que el dispositivo que está establecido como la puerta de enlace predeterminada esté encendido.</p>

Código de error y mensaje	Solución
<p>E-12</p> <p>Confirme lo siguiente:</p> <ul style="list-style-type: none"> - Clave de seguridad/contraseña sea correcta - Índice de clave de seguridad/contraseña sea el primer número - Configuración de dirección IP, máscara de subred o puerta de enlace predeterminada sea correcta <p>Si necesita asistencia, póngase en contacto con su administrador de red.</p>	<p>Compruebe que los otros dispositivos en la red estén encendidos y haga lo siguiente:</p> <ul style="list-style-type: none"> • Si las ingresó manualmente, compruebe que la dirección IP, la máscara de subred y las direcciones de puerta de enlace predeterminadas estén correctas. • Confirme que la máscara de subred y las direcciones de puerta de enlace predeterminadas para los otros dispositivos sean las mismas. • Compruebe que la dirección IP no entra en conflicto con otros dispositivos. <p>Si aún no puede establecer una conexión con su producto, haga lo siguiente:</p> <ul style="list-style-type: none"> • Apague el router o punto de acceso, espere aproximadamente 10 segundos y luego vuelva a encenderlo. • Descargue e instale el software de su producto nuevamente para restablecer los ajustes de red. • Si su router o punto de acceso utiliza el tipo de seguridad WEP con varias contraseñas registradas, asegure que la primera contraseña registrada esté configurada en el producto.

Código de error y mensaje	Solución
<p>E-13</p> <p>Confirme lo siguiente:</p> <ul style="list-style-type: none"> - Clave de seguridad/contraseña sea correcta - Índice de clave de seguridad/contraseña sea el primer número - Configuración de red y conexión del PC u otro dispositivo sea correcta <p>Si necesita asistencia, póngase en contacto con su administrador de red.</p>	<p>Compruebe que su router, punto de acceso o concentrador esté encendido. También confirme que la configuración TCP/IP en su router, punto de acceso o concentrador no ha sido definido manualmente; esto puede causar que los ajustes de red de su producto sean diferentes que los dispositivos configurados manualmente.</p> <p>Si aún no puede establecer una conexión con su producto, haga lo siguiente:</p> <ul style="list-style-type: none"> • Apague el router o punto de acceso, espere aproximadamente 10 segundos y luego vuelva a encenderlo. • Descargue e instale el software de su producto nuevamente para restablecer los ajustes de red. • Si su router o punto de acceso utiliza el tipo de seguridad WEP con varias contraseñas registradas, asegure que la primera contraseña registrada esté configurada en el producto.

Mensajes del entorno de red

Mensaje	Solución
<p>El entorno Wi-Fi necesita mejoras. Apague el enrutador inalámbrico y, a continuación, enciéndalo. Si la conexión no mejora, consulte la documentación para el enrutador inalámbrico.</p>	<p>Acerque el producto a su router o punto de acceso y retire cualquier obstáculo que se encuentre entre ellos. Luego, apague el router o punto de acceso, espere aproximadamente 10 segundos y vuelva a encenderlo. Si aún no puede conectarse al producto, consulte la documentación incluida con el router o punto de acceso para obtener soluciones.</p>
<p>*No se puede conectar más dispositivos. Desconecte un dispositivo conectado para agregar otro.</p>	<p>Puede conectar hasta 8 computadoras u otros dispositivos al producto mediante una conexión Wi-Fi Direct (AP simple). Si desea agregar otro dispositivo, primero desconecte uno de los dispositivos conectados.</p>

Tema principal: [Cómo imprimir un informe de la conexión de red](#)

Cómo cambiar o actualizar las conexiones de red

Consulte las siguientes secciones para cambiar o actualizar cómo su producto se conecta a una red.

[Cómo acceder a la utilidad Web Config](#)

[Cómo cambiar de una conexión USB a una conexión Wi-Fi](#)

[Cómo conectar el producto a un router Wi-Fi nuevo](#)

[Cómo desactivar las funciones de Wi-Fi](#)

Tema principal: [Cómo configurar el producto en una red Wi-Fi](#)

Cómo acceder a la utilidad Web Config

Puede seleccionar los ajustes de red de su producto y confirmar su estado de operación utilizando un navegador web. Para hacer esto, debe acceder a la utilidad Web Config incorporada del producto desde una computadora u otro dispositivo que esté conectado a la misma red que el producto.

Nota: También puede acceder a la utilidad Web Config desde el área de la información del producto en la aplicación Epson Smart Panel.

1. Imprima una hoja de estado de la red.
2. Localice la dirección IP del producto que se encuentra en la hoja de estado de la red.
3. En una computadora u otro dispositivo conectado a la misma red que el producto, abra un navegador web.
4. Introduzca la dirección IP del producto en la barra de direcciones.

Nota: La impresora utiliza un certificado autofirmado cuando accede HTTPS. Esto puede causar que aparezca un mensaje de advertencia cuando accede la utilidad Web Config. Esto no indica un problema y lo puede ignorar.

Verá las opciones disponibles de la utilidad Web Config.

Nota: La contraseña de administrador se requiere para acceder a todas las funciones de la utilidad Web Config. La contraseña predeterminada es el número de serie del producto. Revise la etiqueta en el producto para localizar el número de serie.

Tema principal: [Cómo cambiar o actualizar las conexiones de red](#)

Tareas relacionadas

[Cómo imprimir una hoja de estado de la red](#)

Cómo cambiar de una conexión USB a una conexión Wi-Fi

Si conectó el producto a su computadora utilizando una conexión USB, puede cambiar a una conexión Wi-Fi.

1. Desconecte el cable USB del producto.
2. Desinstale el software del producto.
3. Descargue el software del producto de la página web de Epson e instálelo utilizando las instrucciones en la *Guía de instalación*.

Tema principal: [Cómo cambiar o actualizar las conexiones de red](#)

Conceptos relacionados

[Cómo desinstalar el software del producto](#)

Cómo conectar el producto a un router Wi-Fi nuevo

Si cambia el router inalámbrico que ha estado utilizando en su red, necesita actualizar la conexión Wi-Fi del producto para utilizar el router nuevo.

Nota: Si cambia a un router inalámbrico de 5 GHz, configure el router para operar en modo de banda dual (2,4 GHz y 5 GHz). Si su router utiliza el mismo nombre de red (SSID) para las bandas de 2,4 GHz y de 5 GHz, cambie el nombre de las bandas para que cada una tenga un nombre de red (SSID) diferente, como, por ejemplo, Red de hogar 2,4 GHz y Red de hogar 5 GHz. Consulte la documentación del router para obtener instrucciones.

1. Realice una de las siguientes acciones:
 - **Windows:** Desinstale el software del producto.
 - **Mac:** Continúe con el siguiente paso.
2. Descargue el software del producto de la página web de Epson e instálelo utilizando las instrucciones en la *Guía de instalación*.

Tema principal: [Cómo cambiar o actualizar las conexiones de red](#)





Conceptos relacionados

[Cómo desinstalar el software del producto](#)

Cómo desactivar las funciones de Wi-Fi

Es posible que tenga que desactivar las funciones de Wi-Fi del producto si cambia el tipo de conexión de red o si necesita resolver un problema con su conexión de red. Para desactivar las funciones de Wi-Fi, restaure los ajustes de red a sus valores predeterminados.

Nota: Antes de desactivar las funciones de Wi-Fi, asegúrese de anotar la contraseña y el SSID (nombre de red) de su producto, además de cualquier otro ajuste de red seleccionado para los servicios de Epson Connect que pueda necesitar. Estos ajustes se restaurarán a sus valores predeterminados.

1. Apague el producto.
2. Mantenga presionado el botón  de estado de red y pulse el botón  de encendido hasta que los indicadores  de Wi-Fi y  de Wi-Fi Direct empiecen a parpadear en alternancia. Luego, suelte los dos botones.

Cuando se apaguen los indicadores  de Wi-Fi y  de Wi-Fi Direct, las funciones de Wi-Fi están desactivadas.

Tema principal: [Cómo cambiar o actualizar las conexiones de red](#)

Cómo cargar papel

Antes de imprimir, cargue el papel para el tipo de impresión que va a realizar.

Nota: Su producto puede tener una apariencia diferente de las imágenes incluidas en este manual, pero las instrucciones son las mismas, a menos que se indique lo contrario.

[Cómo cargar papel en el alimentador de papel posterior](#)

[Capacidad de carga del papel](#)

[Capacidad para la impresión a doble cara](#)

[Tipos de papel compatibles con la impresión sin márgenes](#)

[Papeles Epson compatibles](#)

[Ajustes de tipo de papel](#)

Cómo cargar papel en el alimentador de papel posterior

Puede imprimir documentos o fotos en una variedad de tipos y tamaños de papel.

1. Abra el protector del alimentador y extienda el soporte del papel.
L8050:

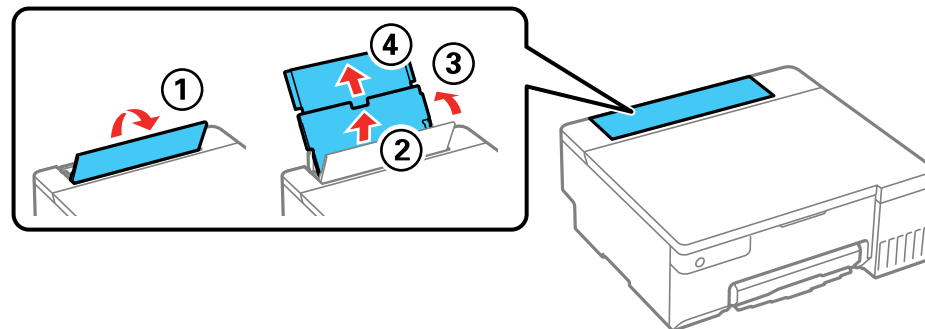

L18050:

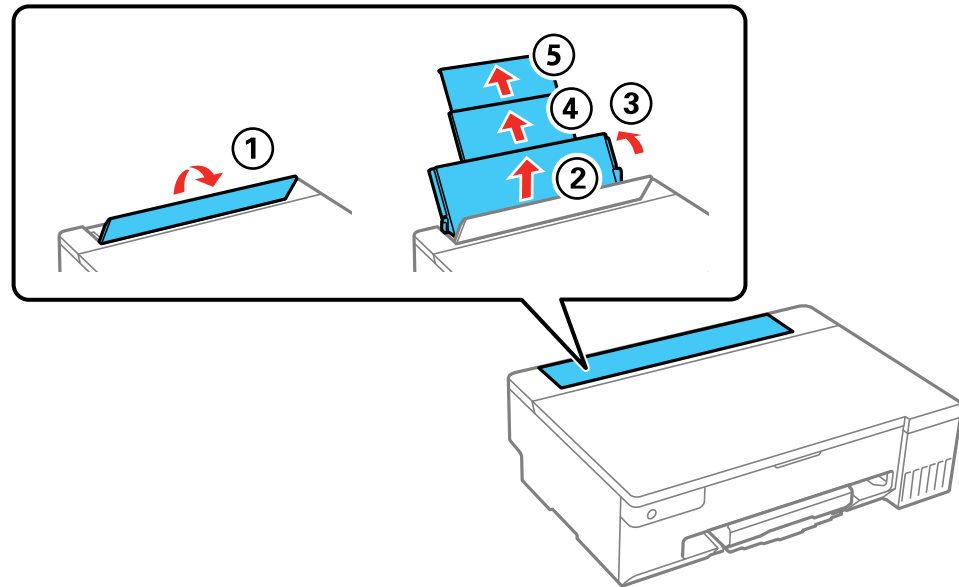

2. Deslice las guías laterales completamente hacia las orillas.

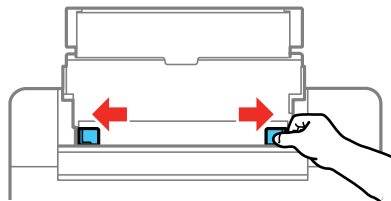

3. Si va a cargar una pila de papel, primero airee las hojas y empareje los bordes sobre una superficie plana.

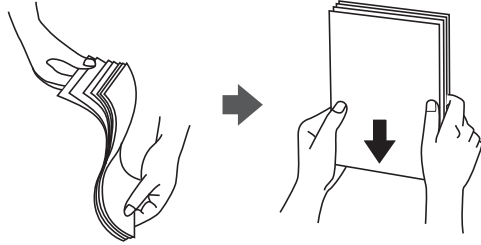

Nota: No airee o doble el papel fotográfico.

4. Realice una de las siguientes acciones:
- Coloque el papel en el centro del soporte del papel en posición vertical, con la cara satinada o imprimible hacia arriba.

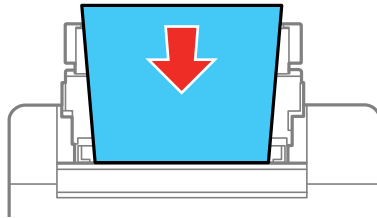

- Cargue hasta 10 sobres en el centro del soporte del papel. Cárguelos con el lado imprimible hacia arriba y la solapa hacia la izquierda.

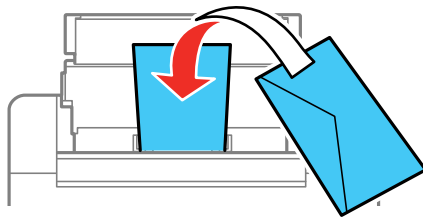

- Cargue una hoja de papel suelto u otro papel con orificios, tal como se muestra a continuación.

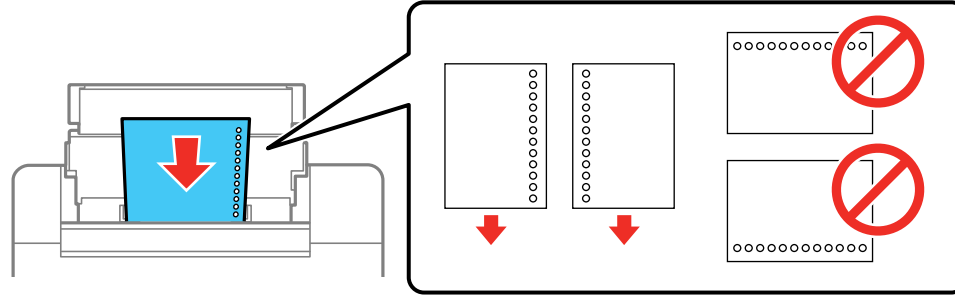

- Para cargar una hoja de papel más grande que tamaño Legal, cierre el soporte del papel y aplane el borde delantero del papel, tal como se muestra a continuación.

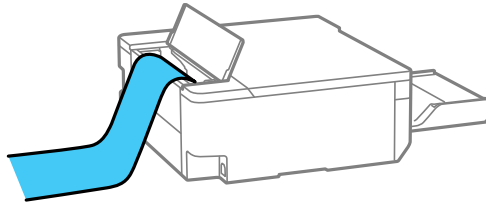

5. Deslice las guías laterales contra el papel, sin apretarlo demasiado.

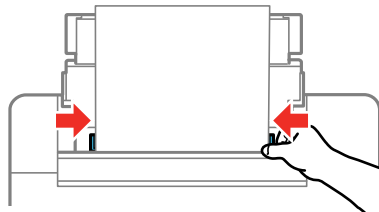

6. Cierre el protector del alimentador.

Nota: No coloque objetos encima del protector del alimentador. De lo contrario, puede prevenir que avance el papel.

7. Extienda la bandeja de salida.

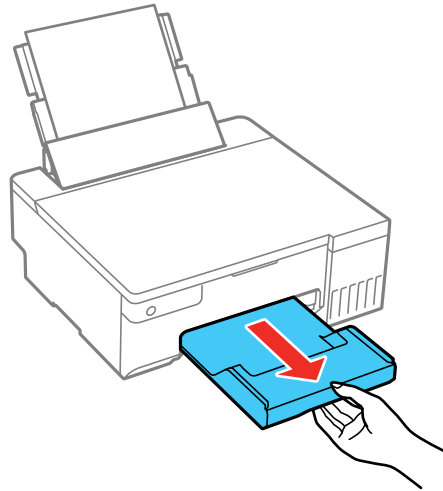

Nota: Si va a imprimir en papel con membrete, seleccione **Membrete** como el tipo de papel. Asegúrese de seleccionar el ajuste de tamaño de papel correcto. Para papel con membrete, si imprime en papel que es más pequeño que el ajuste del driver de la impresora, es posible que la impresora imprima más allá de los bordes del papel, lo que puede causar manchas de tinta en las impresiones y una acumulación excesiva de tinta dentro de la impresora. La impresión sin márgenes y la impresión a doble cara no están disponibles para papel con membrete. La impresión en papel con membrete puede ser más lenta.

Siempre siga las siguientes pautas al cargar papel:

- Cargue solo el número de hojas recomendado.
- Cargue el papel por el borde corto. Sin embargo, si establece el borde largo como el ancho del tamaño definido por el usuario, cargue el papel por el borde largo primero.
- Airee y alinee los bordes del papel antes de cargarlo. No airee o doble el papel fotográfico. De lo contrario, podría dañar el lado imprimible.
- Si el papel está curvado, alíselo o dóblelo ligeramente en la dirección opuesta antes de cargarlo. Imprimir en papel curvado podría causar obstrucciones de papel y manchas en las impresiones.
- Airee y alinee los bordes de los sobres antes de cargarlos. Si los sobres están inflados con aire, presiónelos hacia abajo para aplanarlos antes de cargarlos.

- No cargue sobres que estén ondulados, doblados o demasiado delgados, o que tengan ventanillas de plástico o solapas de adhesivo expuestas.
- Consulte el paquete del papel para obtener instrucciones de carga adicionales.
- Los problemas de alimentación de papel pueden ocurrir frecuentemente durante la impresión a doble cara manual cuando imprime en un lado de papel preimpreso. Reduzca el número de hojas a la mitad o menos, o cargue una hoja de papel a la vez si continúan las obstrucciones de papel.
- Si utiliza papel con perforaciones para carpeta, cargue solamente una hoja a la vez y solamente de este tamaño: A5 (5,8 × 8,2 pulg. [148 × 210 mm]).
- No cargue papel que esté ondulado, roto o cortado, doblado, húmedo, demasiado grueso o demasiado delgado o que tenga etiquetas adhesivas.
- Para papel más largo que tamaño oficio, asegure que el borde de papel esté cortado de forma perpendicular. Un corte diagonal podría causar problemas de alimentación de papel. La bandeja de salida no puede sostener el papel largo. Prepare una caja o una bandeja para asegurar que el papel no se caiga al suelo. No toque el papel mientras esté avanzando por el producto o saliendo. Se podría lastimar la mano o causar que la calidad de impresión disminuya.
- Guarde el papel restante en su embalaje original. Si deja el papel en la impresora, se podría combar o la calidad de impresión podría disminuir.

Tema principal: [Cómo cargar papel](#)

Referencias relacionadas

[Capacidad para la impresión a doble cara](#)

[Capacidad de carga del papel](#)

Capacidad de carga del papel

Capacidad de papel normal

Tipo de papel	Tamaño de papel	Capacidad de carga	
		L8050	L18050
Papel normal Papel membretado	A3+ (13 × 19 pulg. [329 × 483 mm]), A3 (11,7 × 16,5 pulg. [297 × 420 mm]), 11 × 17 pulg. (279 × 432 mm)	—	50 hojas
	Legal (8,5 × 14 pulg. [216 × 356 mm])	50 hojas	
	Carta (8,5 × 11 pulg. [216 × 279 mm]), A4 (8,3 × 11,7 pulg. [210 × 297 mm]), 8,5 × 13 pulg. (216 × 330 mm), México-Oficio (8,5 × 13,4 pulg. [216 × 340 mm]), Oficio 9 (8,46 × 12,4 pulg. [215 × 315 mm]), Ejecutivo (7,25 × 10,5 pulg. [184 × 267 mm]), Media Carta (5,5 × 8,5 pulg. [140 × 216 mm]), A6 (4,1 × 5,8 pulg. [105 × 148 mm])	100 hojas	
	Papel definido por el usuario desde 3,5 × 5 pulg. (89 × 127 mm) a 8,5 × 78,7 pulg. (215,9 × 2000 mm)	1 hoja	—
	Papel definido por el usuario desde 3,5 × 5 pulg. (89 × 127 mm) a 13 × 78,7 pulg. (329 × 2000 mm)	—	1 hoja
Sobres	N° 10	10	

Capacidad de papel Epson

Tipo de papel	Tamaño de papel	Capacidad de carga	
		L8050	L18050
Epson Bright White Premium Paper Epson Bright White Pro Paper	Carta (8,5 × 11 pulg. [216 × 279 mm])	80 hojas	
Epson High Quality Ink Jet Paper	A4 (8,3 × 11,7 pulg. [210 × 297 mm]) o Carta (8,5 × 11 pulg. [216 × 279 mm])	80 hojas	
Epson Presentation Paper Matte	A3+ (13 × 19 pulg. [329 × 483 mm]), 11 × 17 pulg. (279 × 432 mm), Legal (8,5 × 14 pulg. [216 × 356 mm])	—	50 hojas
	Carta (8,5 × 11 pulg. [216 × 279 mm])	80 hojas	
Epson Premium Presentation Paper Matte	A3+ (13 × 19 pulg. [329 × 483 mm]), A3 (11,7 × 16,5 pulg. [297 × 420 mm]), 11 × 14 pulg. (279 × 356 mm)	—	10 hojas
	Carta (8,5 × 11 pulg. [216 × 279 mm]) o 8 × 10 pulg. (203 × 254 mm)	20 hojas	30 hojas
Epson Premium Presentation Paper Matte Double-sided	Carta (8,5 × 11 pulg. [216 × 279 mm])	1 hoja	

Tipo de papel	Tamaño de papel	Capacidad de carga	
		L8050	L18050
Epson Premium Photo Paper Glossy	A3 (11,7 × 16,5 pulg. [297 × 420 mm]), 11 × 17 pulg. (279 × 432 mm), 11 × 14 pulg. (279 × 356 mm)	—	10 hojas
	Carta (8,5 × 11 pulg. [216 × 279 mm]), 8 × 10 pulg. (203 × 254 mm), 5 × 7 pulg. (127 × 178 mm), 4 × 6 pulg. (102 × 152 mm), 16:9 ancho (4 × 7,1 pulg. [102 × 181 mm])	20 hojas	30 hojas
Epson Premium Photo Paper Semi-gloss	Carta (8,5 × 11 pulg. [216 × 279 mm]) o 4 × 6 pulg. (102 × 152 mm)	20 hojas	30 hojas
Epson Photo Paper Glossy	A3+ (13 × 19 pulg. [329 × 483 mm]) o 11 × 17 pulg. (279 × 432 mm)	—	10 hojas
	Carta (8,5 × 11 pulg. [216 × 279 mm]), A4 (8,3 × 11,7 pulg. [210 × 297 mm]), 4 × 6 pulg. (102 × 152 mm)	20 hojas	
Epson Ultra Premium Photo Paper Glossy	Carta (8,5 × 11 pulg. [216 × 279 mm]), 8 × 10 pulg. (203 × 254 mm), 5 × 7 pulg. (127 × 178 mm), 4 × 6 pulg. (102 × 152 mm)	20 hojas	
Epson Ultra Premium Photo Paper Luster	A3+ (13 × 19 pulg. [329 × 483 mm]) o A3 (11,7 × 16,5 pulg. [297 × 420 mm])	—	10 hojas
	Carta (8,5 × 11 pulg. [216 × 279 mm]) o A4 (8,3 × 11,7 pulg. [210 × 297 mm])	20 hojas	30 hojas

Tipo de papel	Tamaño de papel	Capacidad de carga	
		L8050	L18050
Epson Value Photo Paper Glossy	Carta (8,5 × 11 pulg. [216 × 279 mm]) o 4 × 6 pulg. (102 × 152 mm)	20 hojas	
Epson Iron-on Cool Peel Transfer	Carta (8,5 × 11 pulg. [216 × 279 mm])	1 hoja	

Tema principal: [Cómo cargar papel](#)

Referencias relacionadas

[Especificaciones del papel](#)

[Capacidad para la impresión a doble cara](#)

Capacidad para la impresión a doble cara

Puede imprimir a doble cara manualmente con los siguientes tipos y tamaños de papel.

Nota: La función de impresión a doble cara manual solo está disponible si la utilidad Epson Status Monitor 3 está activada.

Tipo de papel	Tamaño	Capacidad de impresión a doble cara manual	
		L8050	L18050
Papel normal Papel membretado	A3+ (13 × 19 pulg. [329 × 483 mm]), A3 (11,7 × 16,5 pulg. [297 × 420 mm]), 11 × 17 pulg. (279 × 432 mm)	—	30 hojas
	Legal (8,5 × 14 pulg. [216 × 356 mm]), Carta (8,5 × 11 pulg. [216 × 279 mm]), A4 (8,3 × 11,7 pulg. [210 × 297 mm]), A6 (4,1 × 5,8 pulg. [105 × 148 mm]), Media Carta (5,5 × 8,5 pulg. [140 × 216 mm]), Ejecutivo (7,25 × 10,5 pulg. [184 × 267 mm]), 8,5 × 13 pulg. (216 × 330 mm), México-Oficio (8,5 × 13,4 pulg. [216 × 340 mm]), Oficio 9 (8,46 × 12,4 pulg. [215 × 315 mm])	30 hojas	
	Papel definido por el usuario desde 3,5 × 5 pulg. (89 × 127 mm) a 8,5 × 78,7 pulg. (215.9 × 2000 mm)	1 hoja	—
	Papel definido por el usuario desde 3,5 × 5 pulg. (89 × 127 mm) a 13 × 78,7 pulg. (329 × 2000 mm)	—	1 hoja

No puede imprimir a doble cara con los siguientes tipos de papel:

- Epson High Quality Ink Jet Paper
- Epson Presentation Paper Matte
- Epson Photo Paper Glossy
- Epson Value Photo Paper Glossy

- Epson Premium Photo Paper Glossy
- Epson Premium Photo Paper Semi-gloss
- Epson Ultra Premium Photo Paper Glossy
- Epson Ultra Premium Photo Paper Luster
- Epson Premium Presentation Paper Matte
- Epson Premium Presentation Paper Matte Double-sided
- Epson Iron-on Cool Peel Transfer
- Sobres

Tema principal: [Cómo cargar papel](#)

Referencias relacionadas

[Capacidad de carga del papel](#)

Tipos de papel compatibles con la impresión sin márgenes

Puede imprimir fotos sin márgenes en tipos y tamaños de papel compatibles:

Tipos de papel para la impresión sin márgenes

- Papel normal
- Papel membretado
- Epson Ultra Premium Photo Paper Glossy
- Epson Premium Photo Paper Glossy
- Epson Premium Photo Paper Semi-gloss
- Epson Photo Paper Glossy
- Epson Value Photo Paper Glossy
- Epson Ultra Premium Photo Paper Luster
- Epson Premium Presentation Paper Matte
- Epson Presentation Paper Matte
- Epson High Quality Ink Jet Paper

Tamaños de papel para la impresión sin márgenes

- 3,5 × 5 pulg. (89 × 127 mm)

- 4 × 6 pulg. (102 × 152 mm)
- Carta (8,5 × 11 pulg. [216 × 279 mm])
- A4 (8,3 × 11,7 pulg. [210 × 297 mm])
- Legal (8,5 × 14 pulg. [216 × 356 mm])
- 8 × 10 pulg. (203 × 254 mm)
- 5 × 7 pulg. (127 × 178 mm)
- 16:9 ancho (4 × 7,1 pulg. [102 × 181 mm])
- Definido por el usuario: de 3,5 × 5 pulg. (89 × 127 mm) a 8,5 × 78,7 pulg. (215,9 × 2000 mm) para la impresora L8050; de 3,5 × 5 pulg. (89 × 127 mm) a 13 × 78,7 pulg. (329 × 2000 mm) para la impresora L18050

La impresora L18050 también es compatible con los siguientes tamaños de papel:

- A3+ (13 × 19 pulg. [329 × 483 mm])
- A3 (11,7 × 16,5 pulg. [297 × 420 mm])
- 11 × 17 pulg. (279 × 432 mm)
- 11 × 14 pulg. (279 × 356 mm)

Tema principal: [Cómo cargar papel](#)

Referencias relacionadas

[Especificaciones del área de impresión](#)

Papeles Epson compatibles

Puede adquirir papel y tinta Epson originales de un distribuidor de productos Epson autorizado. Para encontrar el más cercano, visite la página latin.epson.com o llame a la oficina de ventas de Epson más cercana.

Nota: La disponibilidad del papel/soporte varía según el país.

Tipo de papel	Tamaño	Código	Número de hojas
Epson Bright White Pro Paper	Carta (8,5 × 11 pulg. [216 × 279 mm])	S041586	500

Tipo de papel	Tamaño	Código	Número de hojas
Epson High Quality Ink Jet Paper	Carta (8,5 × 11 pulg. [216 × 279 mm])	S041111	100
	A4 (8,3 × 11,7 pulg. [210 × 297 mm])	S041117	100
Epson Ultra Premium Photo Paper Luster	Carta (8,5 × 11 pulg. [216 × 279 mm])	S041405	50
	A3 (11,7 × 16,5 pulg. [297 × 420 mm])*	S041406	50
	A3+ (13 × 19 pulg. [329 × 483 mm])*	S041407	50
Epson Photo Paper Glossy	4 × 6 pulg. (102 × 152 mm)	S041809	50
		S042038	100
	A4 (8,3 × 11,7 pulg. [210 × 297 mm])	S041140	20
	Carta (8,5 × 11 pulg. [216 × 279 mm])	S041141	20
		S041271	100
	11 × 17 pulg. (279 × 432 mm)*	S041143	20
	A3+ (13 × 19 pulg. [329 × 483 mm])*	S041156	20

Tipo de papel	Tamaño	Código	Número de hojas
Epson Premium Photo Paper Glossy	4 × 6 pulg. (102 × 152 mm)	S041808 S041727	40 100
	5 × 7 pulg. (127 × 178 mm)	S041464	20
	8 × 10 pulg. (203 × 254 mm)	S041465	20
	Carta (8,5 × 11 pulg. [216 × 279 mm])	S041286-ML S042183 S041667	20 25 50
	11 × 14 pulg. (279 × 356 mm)*	S041466	20
	11 × 17 pulg. (279 × 432 mm)*	S041290	20
	A3 (11,7 × 16,5 pulg. [297 × 420 mm])*	S041288	20
Epson Ultra Premium Photo Paper Glossy	4 × 6 pulg. (102 × 152 mm)	S042181 S042174	60 100
	5 × 7 pulg. (127 × 178 mm)	S041945	20
	8 × 10 pulg. (203 × 254 mm)	S041946	20
	Carta (8,5 × 11 pulg. [216 × 279 mm])	S042182 S042175	25 50
Epson Premium Photo Paper Semi-gloss	4 × 6 pulg. (102 × 152 mm)	S041982	40
	Carta (8,5 × 11 pulg. [216 × 279 mm])	S041331-ML	20
Epson Presentation Paper Matte	Carta (8,5 × 11 pulg. [216 × 279 mm])	S041062-ML	100
	Legal (8,5 × 14 pulg. [216 × 356 mm])	S041067	100
	11 × 17 pulg. (279 × 432 mm)*	S041070	100

Tipo de papel	Tamaño	Código	Número de hojas
Epson Premium Presentation Paper Matte	8 × 10 pulg. (203 × 254 mm)	S041467	50
	Carta (8,5 × 11 pulg. [216 × 279 mm])	S041257-ML	50
	A3 (11,7 × 16,5 pulg. [297 × 420 mm])*	S041260	50
	A3+ (13 × 19 pulg. [329 × 483 mm])*	S041263	50
Epson Premium Presentation Paper Matte Double-sided	Carta (8,5 × 11 pulg. [216 × 279 mm])	S041568	50
Epson Value Photo Paper Glossy	Carta (8,5 × 11 pulg. [216 × 279 mm])	S400031	50
	4 × 6 pulg. (102 × 152 mm)	S400032	20
		S400033	50
		S400034	100
Epson Iron-on Cool Peel Transfer	Carta (8,5 × 11 pulg. [216 × 279 mm])	S041153	10

* L18050 solamente

Tema principal: [Cómo cargar papel](#)

Ajustes de tipo de papel

Para este papel	Seleccione este ajuste Tipo de papel
Papel normal Papel para fotocopidora Epson Presentation Paper Matte Epson High Quality Ink Jet Paper Epson Bright White Pro Paper Epson Bright White Premium Paper Epson Iron-on Cool Peel Transfer	Papel normal / Bright White Paper
Papel membretado	Membrete
Epson Ultra Premium Photo Paper Glossy	Ultra Premium Photo Paper Glossy
Epson Premium Photo Paper Glossy	Premium Photo Paper Glossy
Epson Photo Paper Glossy Epson Value Photo Paper Glossy	Photo Paper Glossy
Epson Premium Photo Paper Semi-gloss	Premium Photo Paper Semi-Gloss
Epson Ultra Premium Photo Paper Luster	Ultra Premium Photo Paper Luster
Epson Presentation Paper Matte	Presentation Paper Matte
Epson Premium Presentation Paper Matte Epson Premium Presentation Paper Matte Double-sided	Premium Presentation Paper Matte
Sobres	Sobre

Tema principal: [Cómo cargar papel](#)

Cómo imprimir desde una computadora

Antes de imprimir desde su computadora, asegúrese de que haya configurado el producto e instalado su software, tal como se describe en la *Guía de instalación*.

Nota: Si tiene una conexión a Internet, se aconseja buscar actualizaciones del software del producto en la página de soporte técnico de Epson. Si aparece la pantalla Actualización del software, seleccione **Activar búsqueda automática** y haga clic en **Aceptar**. La actualización escanea su sistema para ver si tiene el software del producto más reciente. Siga las instrucciones que aparecen en pantalla.

[Cómo imprimir con Windows](#)

[Cómo imprimir con el driver Epson integrado - Windows 10 S](#)

[Cómo imprimir en un Mac](#)

[Cómo imprimir desde un teléfono inteligente o tableta](#)

[Cómo imprimir con Epson Photo+](#)

[Cómo cancelar la impresión utilizando un botón del producto](#)

Cómo imprimir con Windows

Puede imprimir con su producto usando cualquier aplicación compatible con Windows, tal como se describe en las siguientes secciones.

Nota: Si está utilizando su producto Epson con el sistema operativo Windows 10 S, no puede utilizar el software descrito en esta sección. Tampoco puede descargar e instalar ningún software del producto Epson de la página de Epson para utilizarlo con Windows 10 S; solamente debe obtener software de la Tienda Windows.

[Cómo seleccionar los ajustes básicos de impresión - Windows](#)

[Cómo seleccionar los ajustes de impresión a doble cara - Windows](#)

[Cómo seleccionar opciones adicionales de composición e impresión - Windows](#)

[Cómo seleccionar ajustes predefinidos de impresión - Windows](#)

[Cómo seleccionar los ajustes extendidos - Windows](#)

[Cómo imprimir su documento o foto - Windows](#)

[Cómo revisar el estado de impresión - Windows](#)

[Cómo seleccionar los ajustes de impresión predeterminados - Windows](#)

[Cómo cambiar las opciones de actualización automática](#)

Tema principal: [Cómo imprimir desde una computadora](#)

Cómo seleccionar los ajustes básicos de impresión - Windows

Seleccione los ajustes básicos para el documento o la foto que desea imprimir.

1. Abra la foto o el documento que desea imprimir.
2. Seleccione el comando de impresión en su aplicación.

Nota: Es posible que tenga que seleccionar un icono de impresión en la pantalla, la opción **Imprimir** en el menú **Archivo** u otro comando. Consulte la utilidad de ayuda de su aplicación para obtener detalles.

3. Si es necesario, seleccione el nombre del producto como la impresora que desea utilizar.

Nota: También es posible que tenga que seleccionar **Propiedades** o **Preferencias** para ver los ajustes de impresión.

Verá la ficha Principal de la ventana de los ajustes de la impresora:

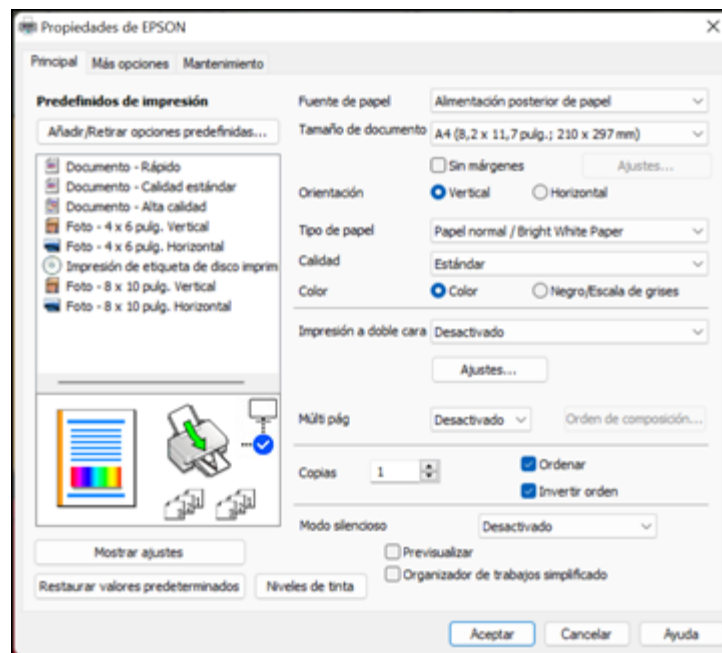

4. Seleccione el tamaño del papel que tiene cargado como el ajuste **Tamaño de documento**.
Nota: También puede seleccionar el ajuste **Definido por el usuario** para crear un tamaño de papel personalizado.
5. Si va a imprimir una foto sin márgenes, seleccione **Sin márgenes**. Para acceder a opciones adicionales para imprimir sin márgenes, haga clic en **Ajustes**.
Nota: Para imprimir sin márgenes, debe seleccionar un tipo y tamaño de papel compatible con la impresión sin márgenes. Revise la lista de papeles compatibles con la impresión sin márgenes para obtener más información.
6. Seleccione la orientación de su documento.
Nota: Si va a imprimir un sobre, seleccione **Horizontal**.
7. Seleccione el tipo de papel que tiene cargado como el ajuste **Tipo de papel**.
Nota: Es posible que el nombre del ajuste no coincida exactamente con el nombre del papel. Consulte la lista de ajustes de tipo de papel para obtener detalles.
8. Seleccione el ajuste **Calidad** apropiado para la calidad de impresión que desea utilizar.
9. Seleccione una opción de Color:
 - Para imprimir un documento o una foto a color, seleccione el ajuste **Color**.
 - Para imprimir texto y gráficos en negro o en tonos de gris, seleccione el ajuste **Negro/Escala de grises**.
10. Para imprimir en ambos lados del papel, seleccione una opción de **Impresión a doble cara**.
11. Para imprimir múltiples páginas en una hoja de papel, o para ampliar una imagen para que se imprima en varias hojas, seleccione uno de los ajustes del menú **Múlti pág** y seleccione las opciones de impresión que desea utilizar.
12. Para imprimir varias copias y determinar el orden de impresión, seleccione las opciones de **Copias**.
13. Para reducir el ruido durante la impresión cuando selecciona **Papel normal/Bright White Paper**, active el ajuste **Modo silencioso** (la impresión será más lenta).
14. Para ver una vista previa de su trabajo antes de imprimir, seleccione **Previsualizar**.

15. Para guardar el trabajo de impresión como un proyecto que se puede modificar y combinar con otros trabajos de impresión, seleccione **Organizador de trabajos simplificado**.

[Opciones de calidad de impresión - Windows](#)

[Opciones de impresión de múltiples páginas - Windows](#)

Tema principal: [Cómo imprimir con Windows](#)

Referencias relacionadas

[Ajustes de tipo de papel](#)

[Tipos de papel compatibles con la impresión sin márgenes](#)

[Tipos de papel compatibles con la impresión sin márgenes](#)

[Capacidad para la impresión a doble cara](#)

[Ajustes de tipo de papel](#)

Tareas relacionadas

[Cómo seleccionar los ajustes de impresión a doble cara - Windows](#)

[Cómo seleccionar opciones adicionales de composición e impresión - Windows](#)

[Cómo imprimir su documento o foto - Windows](#)

Opciones de calidad de impresión - Windows

Puede seleccionar cualquiera de las opciones de Calidad disponibles para ajustar la calidad de su impresión. Algunos ajustes pueden no estar disponibles, dependiendo del tipo de papel y del ajuste de márgenes que ha elegido.

Borrador

Para la impresión de borradores en papel normal.

Estándar

Para la impresión de texto e imágenes con calidad normal.

Alto

Para la impresión de fotos y gráficos con alta calidad.

Tema principal: [Cómo seleccionar los ajustes básicos de impresión - Windows](#)

Opciones de impresión de múltiples páginas - Windows

Puede seleccionar cualquiera de las opciones disponibles en el menú Múltiples páginas para configurar su trabajo de impresión de múltiples páginas.

2 por pág., 4 por pág., 6 por pág., 8 por pág., 9 por pág. y 16 por pág.

Imprime varias páginas en una hoja de papel. Haga clic en el botón **Orden de composición** para seleccionar las opciones de composición de página y bordes.

2x1 Póster, 2x2 Póster, 3x3 Póster, 4x4 Póster

Imprime una imagen en varias hojas de papel para crear un póster grande. Haga clic en el botón **Ajustes** para seleccionar las opciones de composición de página y líneas de recorte.

Tema principal: [Cómo seleccionar los ajustes básicos de impresión - Windows](#)

Cómo seleccionar los ajustes de impresión a doble cara - Windows

Para imprimir en ambos lados del papel, seleccione una de las opciones de **Impresión a doble cara** en la ficha Principal.

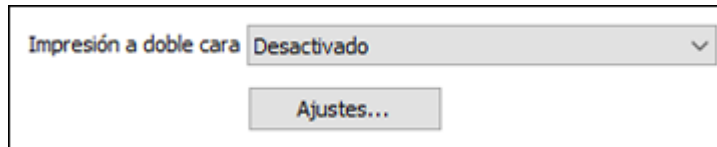

Nota: Tendrá que imprimir en un lado y luego voltear el papel manualmente para imprimir en el otro lado.

Nota: Algunas opciones pueden estar preseleccionadas o no estar disponibles, dependiendo de los otros ajustes que ha elegido o si está accediendo al producto a través de una red.

1. Seleccione una de las opciones de **Impresión a doble cara**:
 - **Manual (Encuadernación borde largo)** para imprimir su trabajo de impresión a doble cara; el producto primero imprime un lado y luego le indica que voltee el papel por el borde largo para imprimir el otro lado.
 - **Manual (Encuadernación borde corto)** para imprimir su trabajo de impresión a doble cara; el producto primero imprime un lado y luego le indica que voltee el papel por el borde corto para imprimir el otro lado.
2. Haga clic en el botón **Ajustes**.

Verá una ventana como esta:

Ajustes de encuadernación

Borde de encuadernación

Izq. Borde largo Sup. Borde corto Der. Borde largo

Margen de encuadernación

Portada 0,0 [0,0 ... 30,0]

Contraportada 0,0 [0,0 ... 30,0]

Unidad mm pulg.

Crear folleto plegado

Folleto

Encuadernación por centro Encuadernación lateral

Aceptar Cancelar Ayuda

3. Seleccione las opciones de impresión a doble cara que desea utilizar.
4. Haga clic en **Aceptar** para volver a la ficha Principal.
5. Imprima una copia de prueba del documento a doble cara para comprobar los ajustes seleccionados.
6. Siga las instrucciones que aparecen en la pantalla durante la impresión.

Nota: La superficie del papel se puede manchar durante la impresión a doble cara. Asegure que la tinta esté seca antes de cargar el papel otra vez.

[Opciones de impresión a doble cara - Windows](#)

Tema principal: [Cómo imprimir con Windows](#)

Referencias relacionadas

[Capacidad para la impresión a doble cara](#)

Tareas relacionadas

[Cómo seleccionar los ajustes básicos de impresión - Windows](#)

Opciones de impresión a doble cara - Windows

Puede seleccionar cualquiera de las opciones disponibles en la ventana Ajustes de encuadernación para configurar el trabajo de impresión a doble cara.

Opciones de Borde de encuadernación

Seleccione un ajuste para orientar la encuadernación de impresiones a doble cara en la dirección deseada.

Opciones de Margen de encuadernación

Seleccione las opciones que definen un margen más ancho para permitir la encuadernación.

Folleto

Seleccione la casilla de verificación **Folleto** para imprimir páginas a doble cara en formato de folleto.

Opciones de Crear folleto plegado

Seleccione la casilla de verificación **Folleto** y una opción de encuadernación para imprimir páginas a doble cara en forma de folleto.

Tema principal: [Cómo seleccionar los ajustes de impresión a doble cara - Windows](#)

Cómo seleccionar opciones adicionales de composición e impresión - Windows

Puede seleccionar una variedad de opciones adicionales de composición e impresión para su documento o foto en la ficha **Más opciones**.

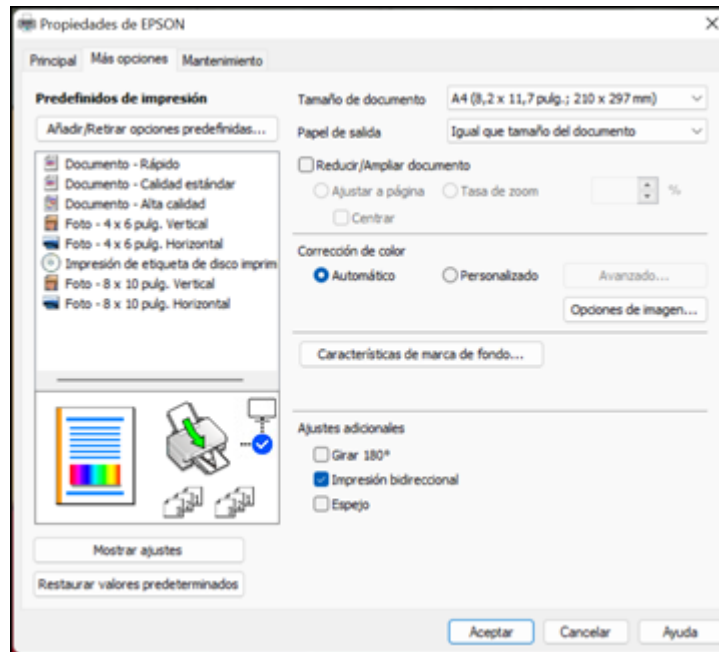

1. Para cambiar el tamaño de la impresión de su documento o foto, seleccione la casilla de verificación **Reducir/Ampliar documento** y seleccione una de estas opciones de tamaño.
 - Seleccione la opción **Ajustar a página** para cambiar el tamaño de su imagen para que se ajuste al tamaño del papel que tiene cargado en la impresora. Seleccione el tamaño de su documento o foto como el ajuste Tamaño de documento y seleccione el tamaño del papel como el ajuste Papel de salida. Si desea centrar la imagen en el papel, seleccione la opción **Centrar**.
 - Seleccione la opción **Tasa de zoom** para reducir o ampliar su documento o foto por un porcentaje específico. Seleccione el porcentaje en el menú %.
2. Seleccione una de las opciones de Corrección de color:
 - Seleccione **Automático** para ajustar automáticamente la nitidez, el brillo, el contraste y la saturación del color de su imagen.

- Seleccione **Personalizado** y haga clic en el botón **Avanzado** para ajustar manualmente los ajustes de corrección de color o para desactivar la función de gestión de color en el software de la impresora.
- Seleccione **Opciones de imagen** para acceder a ajustes adicionales para mejorar las imágenes impresas.

Nota: También puede seleccionar ajustes de **Impresión universal de colores**.

3. Para añadir las siguientes características, haga clic en el botón **Características de marca de fondo**:

- **Patrón anti-copia:** añade una marca de fondo que solo aparece cuando se hace una copia del documento impreso.

Nota: Este ajuste no está disponible para todos los tipos de impresión. Haga clic en el botón **Añadir/Borrar** para crear su propio patrón y haga clic en el botón **Ajustes** para personalizarlo.

- **Marca de fondo:** añade una marca de fondo visible al documento impreso.

Nota: Haga clic en el botón **Añadir/Borrar** para crear su propia marca de agua y haga clic en el botón **Ajustes** para personalizarla.

- **Encabezado/Pie de página:** añade información como la fecha y la hora a la parte superior e inferior del documento impreso.

Nota: Haga clic en el botón **Ajustes** para personalizar el texto y la ubicación del encabezado o pie de página.

4. Seleccione cualquiera de las opciones de Ajustes adicionales para personalizar su impresión.

[Opciones personalizadas de corrección de color - Windows](#)

[Opciones de imagen y Ajustes adicionales - Windows](#)

[Ajustes de encabezado/pie de página - Windows](#)

Tema principal: [Cómo imprimir con Windows](#)

Tareas relacionadas

[Cómo seleccionar los ajustes básicos de impresión - Windows](#)

[Cómo imprimir su documento o foto - Windows](#)

Opciones personalizadas de corrección de color - Windows

Puede seleccionar cualquiera de las opciones disponibles en la ventana Corrección de color para personalizar los colores de imágenes en su trabajo de impresión.

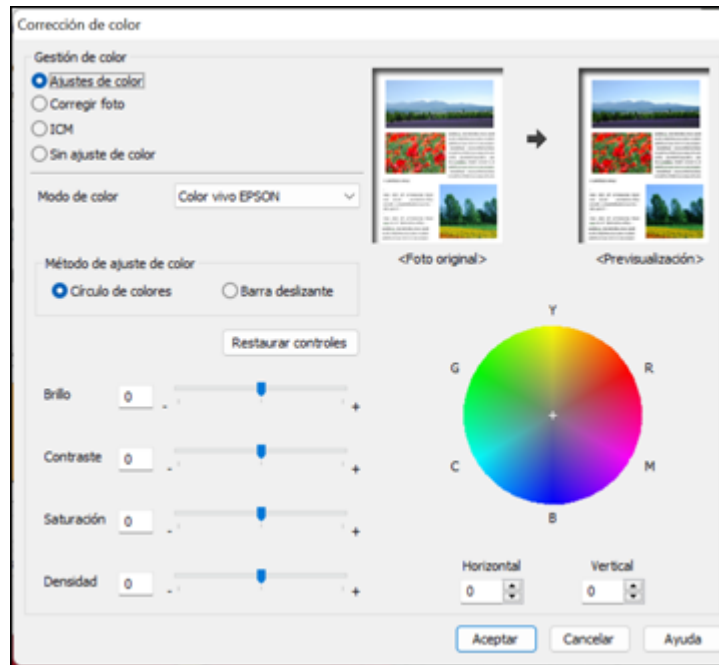

Ajustes de color

Le permite seleccionar un ajuste **Modo de color**, ajustes individuales para el **Brillo**, el **Contraste**, la **Saturación** y la **Densidad**, y tonos de color individuales. Dependiendo del modo de color seleccionado, también puede ajustar la densidad de semitonos con el ajuste **Gama**.

Corregir foto

Mejora el color, el contraste y la nitidez de fotos imperfectas.

Nota: La función Corregir foto utiliza una tecnología compleja de reconocimiento de rostros para optimizar las fotos que contienen rostros. Para que esto funcione, deben ser visibles los dos ojos y la nariz en la cara del sujeto. Si su foto contiene un rostro con un reflejo de color intencional, tal como una estatua, desactive la función **Corregir foto** si desea mantener los efectos de color especiales.

ICM

Le permite gestionar el color utilizando los perfiles de impresión a color instalados.

Sin ajuste de color

Desactiva la gestión de color del software de la impresora para que pueda gestionar el color utilizando solo el software de la aplicación.

Tema principal: [Cómo seleccionar opciones adicionales de composición e impresión - Windows](#)

Opciones de imagen y Ajustes adicionales - Windows

Puede seleccionar cualquiera de las Opciones de imagen y los Ajustes adicionales para personalizar su impresión. Algunas opciones pueden estar preseleccionadas o no estar disponibles, dependiendo de los otros ajustes que ha elegido.

Opciones de imagen

Resaltar texto

Ajusta el peso del texto impreso para aumentar su legibilidad.

Resaltar líneas finas

Ajusta el peso de las líneas impresas para aumentar su visibilidad.

Suavizado

Suaviza los bordes irregulares en imágenes de baja resolución, tales como capturas de pantalla o imágenes de la web.

Corregir ojos rojos

Reduce o elimina el efecto de ojos rojos en fotos.

Imprimir texto en negro

Imprime el texto a color en negro.

Para texto en color

Imprime el texto a color en un patrón de fondo o subrayado.

Para gráficos e imágenes en color

Imprime gráficos e imágenes a color con patrones sobrepuestos.

Para texto, gráficos e imágenes en color

Imprime texto, gráficos e imágenes a color con patrones sobrepuestos.

Opciones de mejora

Define los ajustes de mejora de Impresión universal de colores para texto, gráficos e imágenes.

Ajustes adicionales

Girar 180°

Imprime la imagen girada 180° de su orientación original.

Impresión bidireccional

Imprime en ambas direcciones (de derecha a izquierda y de izquierda a derecha); esto aumenta la velocidad de impresión, pero puede reducir la calidad de impresión.

Espejo

Voltea la imagen impresa de izquierda a derecha.

Tema principal: [Cómo seleccionar opciones adicionales de composición e impresión - Windows](#)

Ajustes de encabezado/pie de página - Windows

Puede seleccionar cualquier opción en la ventana Ajustes de encabezado/pie de página para agregar un encabezado o pie de página al imprimir. La información se puede imprimir en la parte superior o inferior de sus páginas, ya sea a la izquierda, a la derecha o en el centro de la página.

Nota: Estos ajustes no se guardan con su documento.

Ajustes de encabezado/pie de página

Izquierda superior	Centro superior	Derecha superior
Nombre del usuario	Ninguno	Fecha/hora
Izquierda inferior	Centro inferior	Derecha inferior
Ninguno	Ninguno	Ninguno

Número de inicio: 1

Iniciar impresión en la página: 1

Texto:

Color:

Fuente:

Tamaño: 11 pt [6 ... 72]

Estilo: Negrita Itálica

Restaurar ajustes Aceptar Cancelar Ayuda

Puede elegir si desea imprimir la siguiente información:

- Nombre del usuario
- Nombre de computadora
- Fecha
- Fecha/hora
- Nombre del documento
- Número de orden
- Número de página
- Texto

También puede configurar los ajustes de texto para la información impresa.

Nota: El nombre del usuario, el nombre de la computadora, la fecha y la hora son generados por el Panel de control de Windows de su computadora.

Tema principal: [Cómo seleccionar opciones adicionales de composición e impresión - Windows](#)

Cómo seleccionar ajustes predefinidos de impresión - Windows

Para acceder rápidamente a los grupos de ajustes de impresión comunes, puede seleccionar un ajuste predefinido de impresión en la ficha **Principal** o **Más opciones**.

Nota: Puede crear su propio ajuste predefinido haciendo clic en el botón **Añadir/Retirar opciones predefinidas**.

1. Haga clic en la ficha **Principal** o **Más opciones**.

Verá los ajustes **Predefinidos de impresión** disponibles a la izquierda:

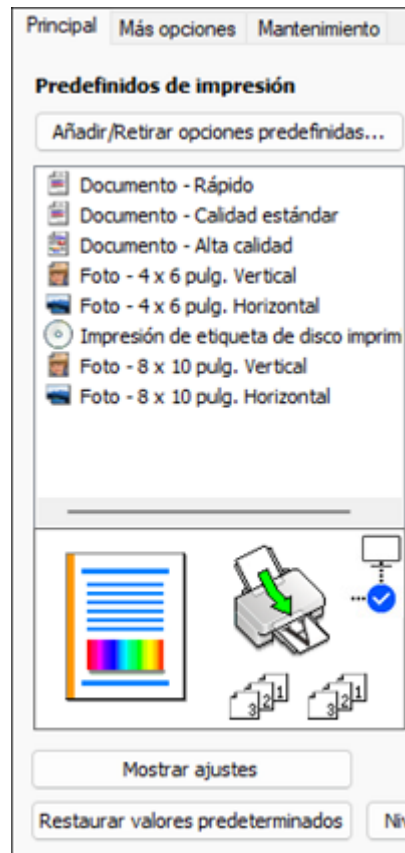



2. Coloque el cursor sobre uno de los ajustes **Predefinidos de impresión** para ver su lista de ajustes.
3. Haga clic en cualquiera de los ajustes predefinidos para cambiarlos o borrarlos, o utilice cualquiera de las opciones disponibles en la pantalla para controlar los ajustes predefinidos de impresión.
4. Para elegir un ajuste predefinido de impresión, selecciónelo.
5. Haga clic en **Aceptar**.

Tema principal: [Cómo imprimir con Windows](#)

Cómo seleccionar los ajustes extendidos - Windows

Puede seleccionar ajustes adicionales que se aplican a todos los trabajos de impresión que envía al producto.

1. Acceda al Escritorio de Windows y haga clic con el botón derecho del mouse en el icono  de su producto localizado en el lado derecho de la barra de tareas de Windows, o haga clic en la flecha hacia arriba y haga clic con el botón derecho del mouse en el icono .
2. Seleccione **Ajustes de la impresora**.
3. Haga clic en la ficha **Mantenimiento**.

Verá las opciones de mantenimiento:

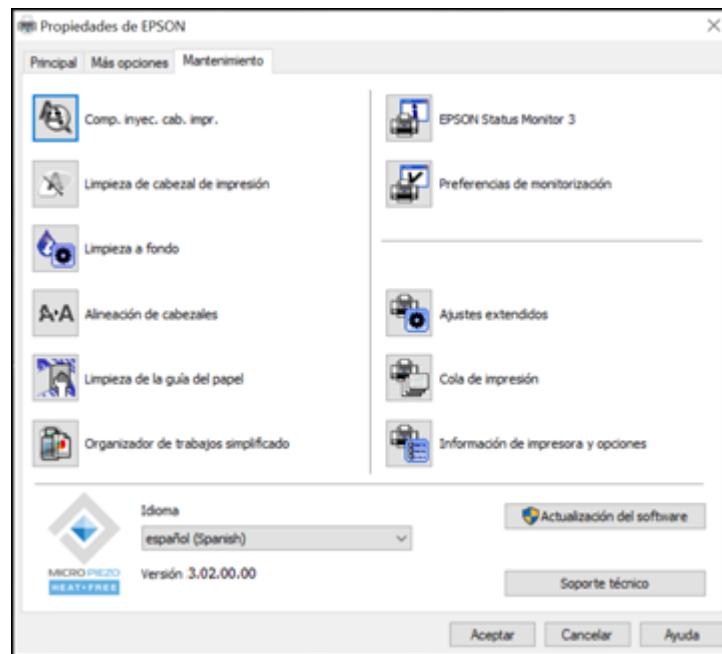

4. Haga clic en el botón **Ajustes extendidos**.

Verá esta ventana:

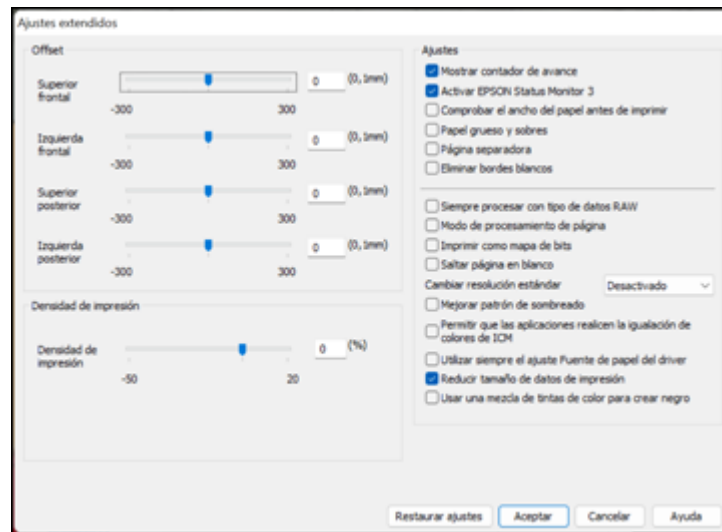

5. Seleccione cualquiera de los ajustes extendidos para personalizar su impresión.
6. Haga clic en **Aceptar** para cerrar la ventana Ajustes extendidos.
7. Haga clic en **Aceptar** para cerrar la ventana del software de la impresora.

[Ajustes extendidos - Windows](#)

Tema principal: [Cómo imprimir con Windows](#)

Ajustes extendidos - Windows

Puede seleccionar los siguientes ajustes en la ventana Ajustes extendidos.

Mostrar contador de avance

Muestra el progreso de los trabajos de impresión mientras que se imprimen.

Activar EPSON Status Monitor 3

Activa la función de monitoreo del producto para tinta y papel y otros problemas.

Comprobar el ancho del papel antes de imprimir

Evita la impresión más allá de los bordes del papel si el ajuste de papel es incorrecto, pero puede reducir la velocidad de impresión.

Papel grueso y sobres

Evita que la tinta manche las impresiones cuando imprime en sobres u otro papel de alto gramaje.

Página separadora

Imprime una página de separación que incluye el título, el nombre del usuario, la fecha y la hora antes de cada documento.

Eliminar bordes blancos

Elimina los bordes blancos que pueden aparecer cuando imprime fotos sin márgenes.

Siempre procesar con tipo de datos RAW

Aumenta la velocidad de impresión y puede resolver otros problemas de impresión.

Modo de procesamiento de página

Aumenta la velocidad de impresión cuando es extremadamente lenta o el cabezal de impresión se detiene durante la impresión.

Imprimir como mapa de bits

Aumenta la velocidad de impresión cuando es extremadamente lenta o el cabezal de impresión se detiene durante la impresión y otros ajustes no ayudan.

Saltar página en blanco

Configura el producto para que no imprima las páginas que no contienen texto o imágenes.

Cambiar resolución estándar

Reduce la resolución de los datos de impresión para corregir problemas de impresión.

Mejorar patrón de sombreado

Imprime gráficos con un patrón de sombreado más fino.

Permitir que las aplicaciones realicen la igualación de colores de ICM

Permite que las aplicaciones realicen la igualación de colores de ICM.

Utilizar siempre el ajuste Fuente de papel del driver

Imprime utilizando el ajuste de fuente de papel en el driver de la impresora, en vez del ajuste seleccionado en su aplicación.

Reducir tamaño de datos de impresión

Aumenta la compresión de los datos de impresión para mejorar la velocidad de impresión. No se recomienda utilizar este ajuste cuando imprima patrones finos.

Usar una mezcla de tintas de color para crear negro

Mezclas las tintas de color para crear un negro compuesto cuando imprime con una calidad estándar en papel normal o sobres.

Tema principal: [Cómo seleccionar los ajustes extendidos - Windows](#)

Cómo imprimir su documento o foto - Windows

Una vez que haya seleccionado los ajustes de impresión, está listo para guardar los ajustes e imprimir.

1. Haga clic en **Aceptar** para guardar los ajustes.

Verá la ventana Imprimir de su aplicación, tal como esta:

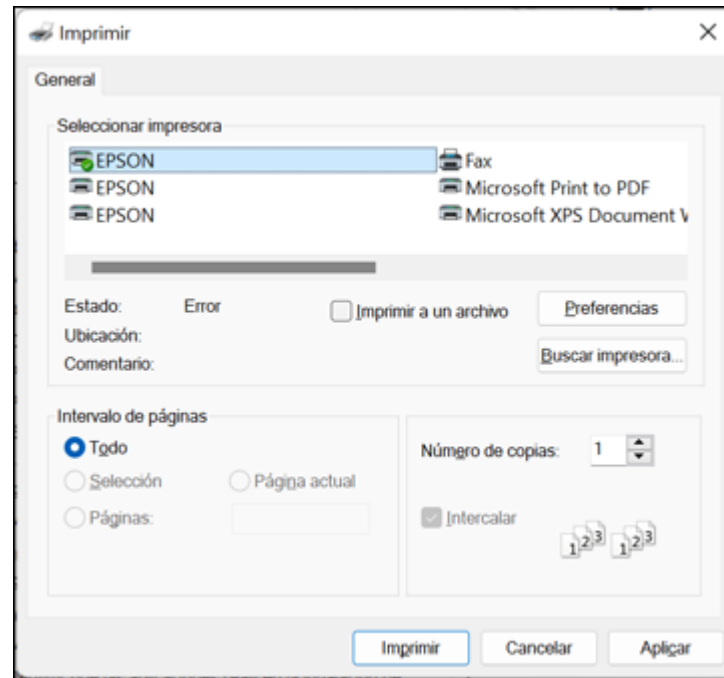

2. Haga clic en **Aplicar** o en **Imprimir** para iniciar la impresión.

Tema principal: [Cómo imprimir con Windows](#)

Tareas relacionadas

[Cómo seleccionar los ajustes básicos de impresión - Windows](#)

Cómo revisar el estado de impresión - Windows

Durante la impresión, verá esta ventana que muestra el progreso del trabajo de impresión. Le permite controlar la impresión y verificar el estado de los niveles de tinta.





- Para cancelar la impresión, haga clic en **Cancelar**.
- Para ver los trabajos de impresión programados para imprimir, haga clic en **Cola de impresión**.
- Para cerrar la ventana de estado, haga clic en **Aceptar**.

Tema principal: [Cómo imprimir con Windows](#)

Cómo seleccionar los ajustes de impresión predeterminados - Windows

Cuando cambia los ajustes de impresión en un programa, los cambios se aplican solo mientras esté imprimiendo en esa sesión del programa. Si desea cambiar los ajustes de impresión que utiliza en todos los programas de Windows, puede seleccionar nuevos ajustes de impresión predeterminados.

1. Acceda al Escritorio de Windows y haga clic con el botón derecho del mouse en el icono  de su producto localizado en el lado derecho de la barra de tareas de Windows, o haga clic en la flecha hacia arriba y haga clic con el botón derecho del mouse en el icono .
2. Seleccione **Ajustes de la impresora**.

Verá la ventana de los ajustes de la impresora:

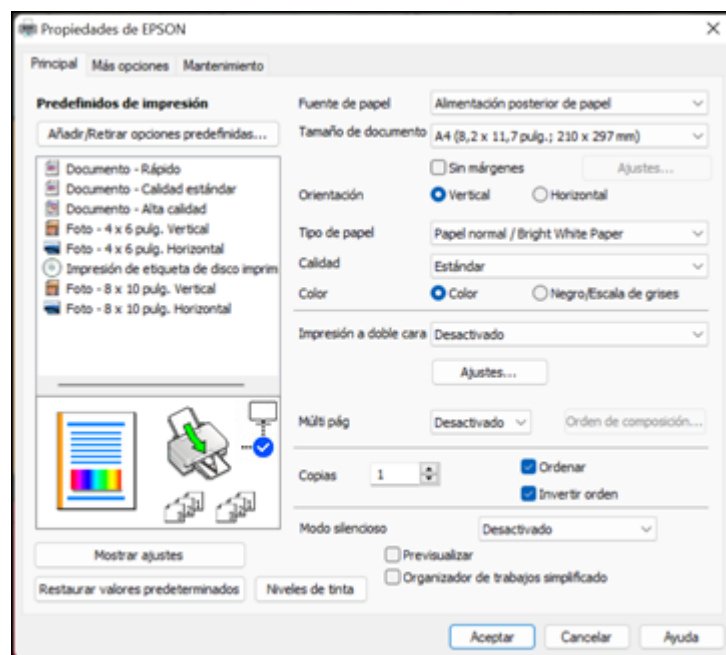

3. Seleccione los ajustes de impresión que desea utilizar como los ajustes predeterminados en todos los programas de Windows.
4. Haga clic en **Aceptar**.

Ahora estos ajustes son los ajustes predeterminados para imprimir. Aún podrá cambiarlos, según sea necesario, para imprimir desde cualquier programa.

Cómo cambiar el idioma de las pantallas del software de la impresora



Tema principal: [Cómo imprimir con Windows](#)

Tareas relacionadas

[Cómo seleccionar los ajustes básicos de impresión - Windows](#)

Cómo cambiar el idioma de las pantallas del software de la impresora

Puede cambiar el idioma utilizado en las pantallas del software de la impresora en Windows.

1. Acceda al Escritorio de Windows y haga clic con el botón derecho del mouse en el icono  de su producto localizado en el lado derecho de la barra de tareas de Windows, o haga clic en la flecha hacia arriba y haga clic con el botón derecho del mouse en el icono .
2. Seleccione **Ajustes de la impresora**.
Verá la ventana de los ajustes de la impresora.
3. Haga clic en la ficha **Mantenimiento**.
Verá las opciones de mantenimiento:

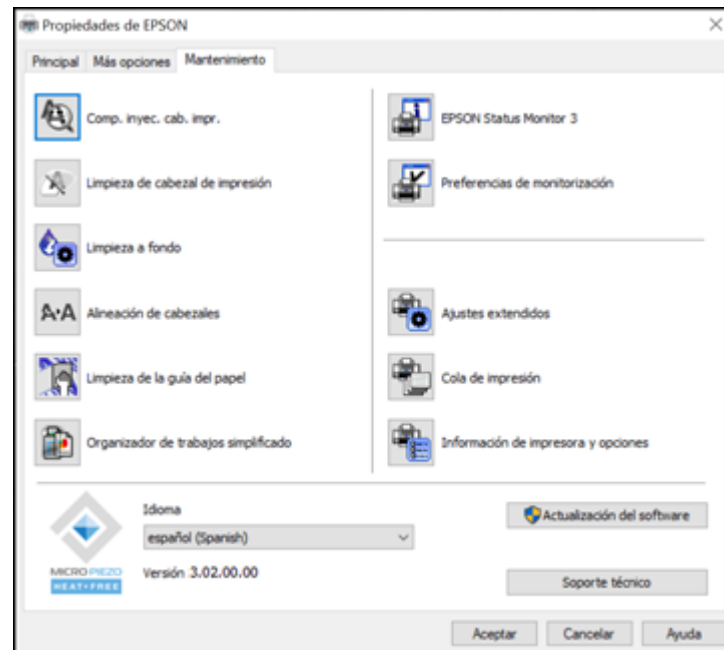



4. Seleccione el idioma que desea utilizar como el ajuste **Idioma**.
5. Haga clic en **Aceptar** para cerrar la ventana del software de la impresora.

Las pantallas del software de la impresora aparecerán en el idioma que seleccionó la próxima vez que acceda al software de la impresora.

Tema principal: [Cómo seleccionar los ajustes de impresión predeterminados - Windows](#)

Cómo cambiar las opciones de actualización automática

El software de la impresora para Windows automáticamente busca actualizaciones del software para el producto. Puede cambiar la frecuencia con la que el software busca actualizaciones o desactivar esta función.

1. Acceda al Escritorio de Windows y haga clic con el botón derecho del mouse en el icono  de su producto localizado en el lado derecho de la barra de tareas de Windows, o haga clic en la flecha hacia arriba y haga clic con el botón derecho del mouse en el icono .
2. Seleccione **Ajustes de actualización del software**.

Verá una ventana como esta:

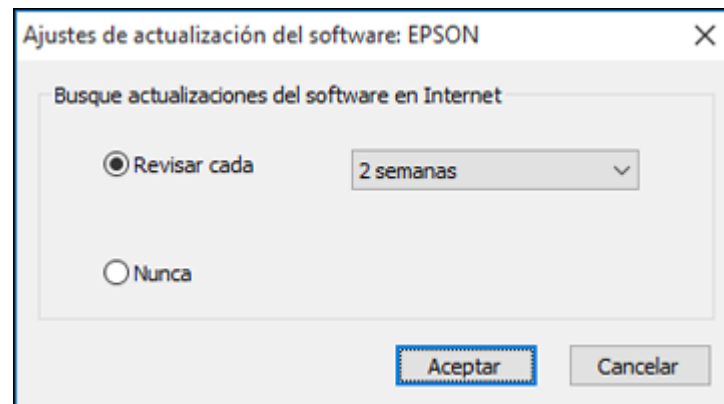

3. Realice una de las siguientes acciones:
 - Para cambiar la frecuencia con la que el software busca actualizaciones, seleccione un ajuste en el menú **Revisar cada**.
 - Para desactivar la función de actualización automática, seleccione la opción **Nunca**.
4. Haga clic en **Aceptar** para salir.

Nota: Si decide desactivar la función de actualización automática, puede buscar actualizaciones manualmente.

Tema principal: [Cómo imprimir con Windows](#)

Tareas relacionadas

[Cómo obtener actualizaciones del software](#)

Cómo imprimir con el driver Epson integrado - Windows 10 S

Puede imprimir con el driver de impresora Epson integrado usando cualquier programa de impresión compatible con Windows 10 S, tal como se describe en las siguientes secciones.

Nota: El driver Epson integrado en Windows 10 S no incluye todos los ajustes de impresión disponibles para su producto.

[Cómo seleccionar los ajustes de impresión - Windows 10 S](#)

Tema principal: [Cómo imprimir desde una computadora](#)

Cómo seleccionar los ajustes de impresión - Windows 10 S

Seleccione los ajustes para su trabajo de impresión en su aplicación de Windows 10 S.

1. Abra la foto o el documento que desea imprimir.
2. Seleccione el comando de impresión en su aplicación.

Nota: Es posible que tenga que seleccionar un icono de impresión en la pantalla, la opción **Imprimir** en el menú **Archivo** u otro comando. Consulte la utilidad de ayuda de su aplicación para obtener detalles.

3. Si es necesario, seleccione el nombre del producto como la impresora que desea utilizar.

Nota: También es posible que tenga que seleccionar **Propiedades** o **Preferencias** para ver los ajustes de impresión.

Verá una ventana como esta:

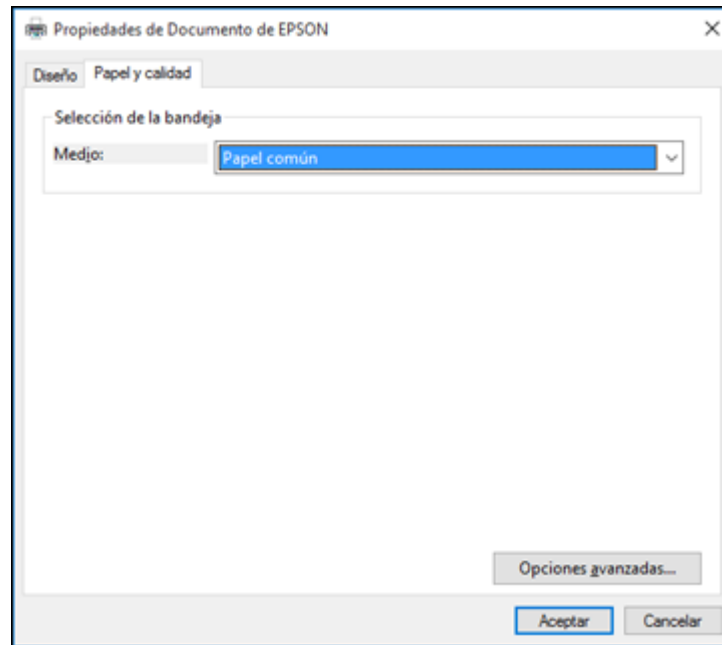

4. Seleccione el tipo de papel que tiene cargado como el ajuste **Medio**.

Nota: Es posible que el nombre del ajuste no coincida exactamente con el nombre del papel. Consulte la lista de ajustes de tipo de papel para obtener detalles.

5. Haga clic en el botón **Opciones avanzadas**.

Verá una ventana como esta:

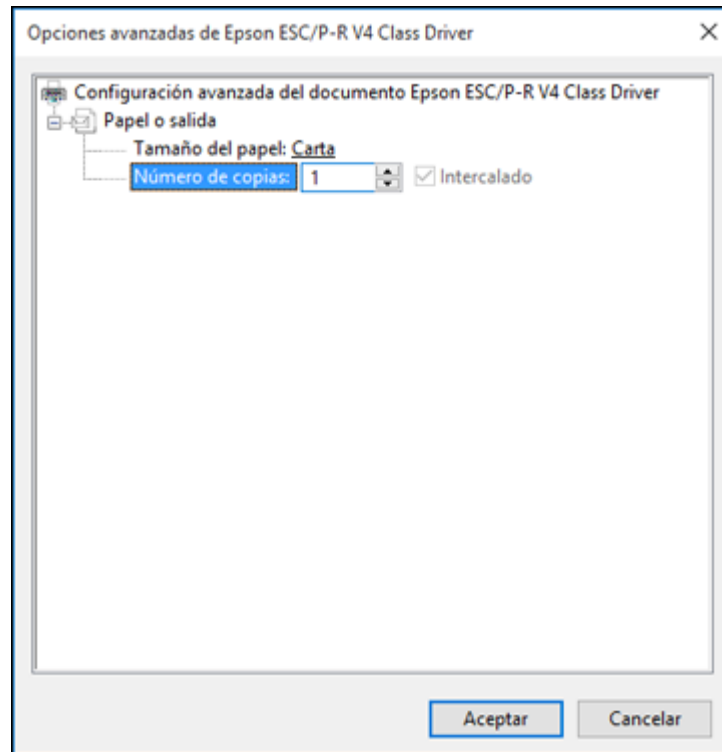

6. Seleccione el tamaño del papel que tiene cargado como el ajuste **Tamaño del papel**.
7. Para imprimir múltiples copias, seleccione o introduzca el número como el ajuste **Número de copias**.
8. Para imprimir varias copias de documentos de múltiples páginas en grupos, seleccione la casilla de verificación **Intercalado**.
9. Haga clic en **Aceptar**.
Volverá a la ventana de preferencias de impresión.

10. Seleccione la ficha **Diseño**.

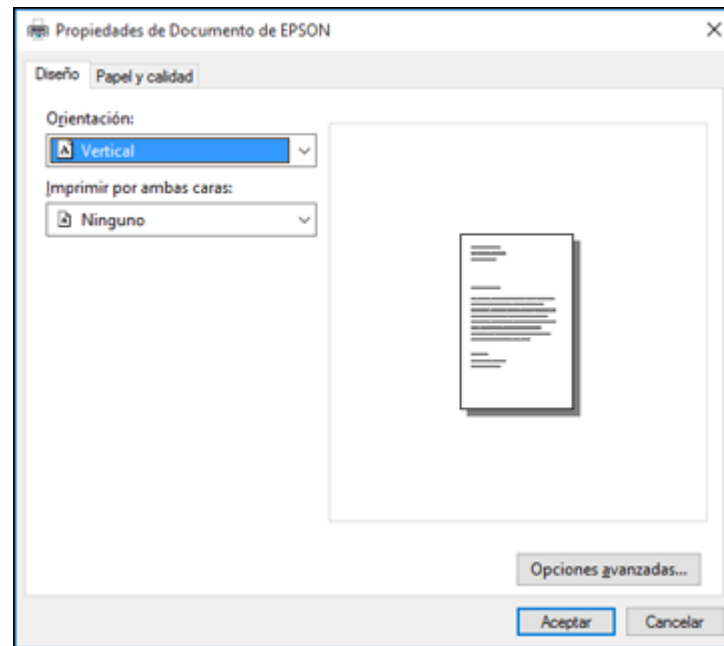

11. Seleccione la orientación de su documento como el ajuste **Orientación**.

12. Para imprimir a doble cara, seleccione una de las opciones de **Imprimir por ambas caras**, dependiendo de cómo desea orientar la composición de la página. El icono junto a cada opción muestra la composición.

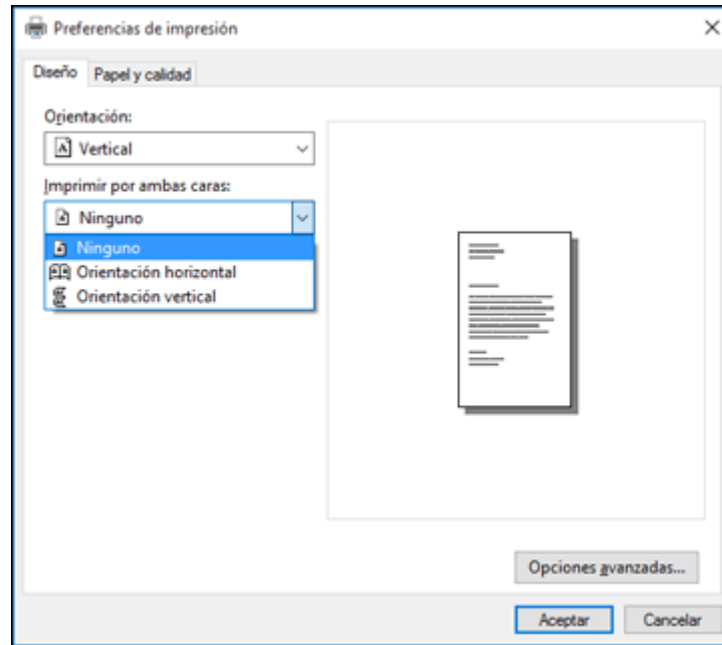

13. Haga clic en **Aceptar** para guardar los ajustes.
Verá la ventana **Imprimir** de su aplicación.
14. Haga clic en **Aplicar** o en **Imprimir** para iniciar la impresión.

Tema principal: [Cómo imprimir con el driver Epson integrado - Windows 10 S](#)

Referencias relacionadas

[Ajustes de tipo de papel](#)

Cómo imprimir en un Mac

Puede imprimir con su producto usando cualquier programa de impresión compatible con Mac, tal como se describe en las siguientes secciones.

Nota: Si tiene una conexión a Internet, se aconseja buscar actualizaciones del software del producto en la página de soporte técnico de Epson o mediante la utilidad Epson Software Updater.

[Cómo seleccionar los ajustes básicos de impresión - Mac](#)

[Cómo seleccionar los ajustes de configuración de página - Mac](#)

[Cómo seleccionar las opciones de composición de página - Mac](#)

[Cómo gestionar el color - Mac](#)

[Cómo seleccionar las preferencias de impresión - Mac](#)

[Cómo imprimir su documento o foto - Mac](#)

Tema principal: [Cómo imprimir desde una computadora](#)

Cómo seleccionar los ajustes básicos de impresión - Mac

Seleccione los ajustes básicos para el documento o la foto que desea imprimir.

1. Abra la foto o el documento que desea imprimir.
2. Seleccione el comando de impresión en su aplicación.

Nota: Es posible que tenga que seleccionar un icono de impresión en la pantalla, la opción **Imprimir** en el menú Archivo u otro comando. Consulte la utilidad de ayuda de su aplicación para obtener detalles.

3. Seleccione su producto como el ajuste **Impresora**.



Verá la ventana ampliada de los ajustes de la impresora para su producto:

The image shows a screenshot of the Epson printer settings window in macOS. The window is titled 'Impresora' and shows the following settings:

- Impresora:** EPSON
- Preconfiguraciones:** Ninguna
- Copias:** 1
- Páginas:**
 - Todas las páginas
 - Intervalo de 1 a 1
 - Selección (Selecciona páginas en la barra lateral)
- Tamaño del papel:** Carta (EE.UU.) 8.50 x 11.00 pulgadas
- Orientación:** Vertical Horizontal

Below these settings is a 'Vista Previa' section with the following options:

- Giro automático
- Escala: 100%
- Ajustar dimensiones:
 - Imprimir toda la imagen
 - Llenar todo el papel
- Copias por página:** 1

At the bottom of the window, there are sections for 'Disposición' (1 página por hoja) and 'Administración del papel'. At the very bottom, there is a help icon, a 'PDF' dropdown menu, and 'Cancelar' and 'Imprimir' buttons.

Nota: La ventana de impresión puede ser diferente, dependiendo de la versión de Mac OS y la aplicación que está utilizando.

4. Seleccione los ajustes **Copias y Páginas**, según sea necesario.

Nota: Si no ve estos ajustes en la ventana de impresión, búsquelos en su aplicación antes de imprimir.

5. Seleccione las opciones de configuración de página: **Tamaño del papel y Orientación**.

Nota: Si no ve estos ajustes en la ventana de impresión, búsquelos en su aplicación antes de imprimir. Es posible que pueda accederlos si selecciona **Ajustar página** en el menú Archivo.

Nota: Los tamaños de papel pueden incluir opciones adicionales como **Sin márgenes**.

6. Seleccione cualquier ajuste de la aplicación que aparece en la pantalla, como los que se muestran en la imagen anterior para la aplicación Vista Previa.

7. Realice una de las siguientes acciones:

- **macOS 13:** Seleccione el menú **Opciones de impresora** y luego seleccione **Ajustes de impresión**.
- **macOS 12 y versiones anteriores:** Seleccione **Ajustes de impresión** o **Características** en el menú desplegable.

Verá un menú como este:



Nota: Los ajustes de impresión disponibles y la apariencia de la ventana de impresión pueden ser diferentes, dependiendo de la versión de Mac OS y la aplicación que está utilizando.

8. Seleccione el tipo de papel que tiene cargado como el ajuste **Tipo de papel**.

Nota: Es posible que el nombre del ajuste no coincida exactamente con el nombre del papel. Consulte la lista de ajustes de tipo de papel para obtener detalles.

9. Seleccione el ajuste **Calidad** que desea utilizar.
10. Seleccione la casilla de verificación **Sin márgenes** si desea imprimir una foto sin márgenes. Si la opción está en gris, cambie el ajuste **Tipo de papel** a un tipo de papel que sea compatible con la impresión sin márgenes.
11. Seleccione cualquiera de las opciones de impresión disponibles.

[Opciones de calidad de impresión - Mac](#)

[Opciones de impresión - Mac](#)

Tema principal: [Cómo imprimir en un Mac](#)

Referencias relacionadas

[Ajustes de tipo de papel](#)

Tareas relacionadas

[Cómo seleccionar los ajustes de configuración de página - Mac](#)

Opciones de calidad de impresión - Mac

Puede seleccionar cualquiera de las opciones de Calidad disponibles para ajustar la calidad de su impresión. Algunos ajustes pueden no estar disponibles, dependiendo del ajuste de tipo de papel que ha elegido.

Borrador

Para la impresión de borradores en papel normal.

Normal

Para la impresión de texto e imágenes con calidad normal.

Fino

Para la impresión de texto y gráficos con buena calidad y velocidad de impresión.

Calidad

Para la impresión de texto y gráficos con mejor calidad y velocidad de impresión.

Alta calidad

Para la impresión de fotos y gráficos con alta calidad.

Económico

Para una impresión rápida con calidad reducida.

Tema principal: [Cómo seleccionar los ajustes básicos de impresión - Mac](#)

Opciones de impresión - Mac

Puede seleccionar cualquiera de las opciones de impresión para personalizar su impresión. Algunas opciones pueden no estar disponibles, dependiendo de los otros ajustes que ha elegido.

Ampliación

Si selecciona un ajuste de tamaño de papel sin márgenes, esta opción configura los ajustes de ampliación de la imagen para controlar la impresión en los bordes de las impresiones sin márgenes.

Escala de grises

Imprime texto y gráficos en negro o en tonos de gris.

Espejo

Le permite voltear la imagen impresa horizontalmente.

Nota: Si selecciona la opción **Mín.** para el ajuste Ampliación, la foto se puede imprimir con un borde blanco.

Tema principal: [Cómo seleccionar los ajustes básicos de impresión - Mac](#)

Cómo seleccionar los ajustes de configuración de página - Mac

Dependiendo de su aplicación, es posible que pueda seleccionar los ajustes de tamaño de papel y orientación en la ventana de impresión.



Nota: Si no ve estos ajustes en la ventana de impresión, búselos en su aplicación antes de imprimir. Es posible que pueda accederlos si selecciona **Ajustar página** en el menú Archivo.

1. Seleccione el tamaño del papel que tiene cargado como el ajuste **Tamaño del papel**. Si va a imprimir una foto sin márgenes, seleccione la casilla de verificación **Sin márgenes** o un tamaño de papel con la opción **Sin márgenes**.

Nota: Para imprimir sin márgenes, debe seleccionar un tipo y tamaño de papel compatible con la impresión sin márgenes. Revise la lista de papeles compatibles con la impresión sin márgenes para obtener más información.

2. Seleccione la orientación de su documento o foto, tal como se muestra en la ventana de impresión.

Nota: Si va a imprimir un sobre, seleccione el ajuste **Horizontal**.

Nota: Para reducir o ampliar el tamaño de la imagen impresa, seleccione el ajuste **Gestión del papel** o **Administración del papel** del menú desplegable o amplíelo en la ventana de impresión y seleccione una opción de escala.

Tema principal: [Cómo imprimir en un Mac](#)

Referencias relacionadas

[Ajustes de tipo de papel](#)

Cómo seleccionar las opciones de composición de página - Mac

Puede seleccionar una variedad de opciones de composición para su documento o foto seleccionando **Disposición** del menú desplegable o ampliándolo en la ventana de impresión.



- Para imprimir múltiples páginas en una hoja de papel, seleccione el número de páginas en el menú desplegable **Páginas por hoja**. Para determinar el orden de impresión de las páginas, seleccione un ajuste **Orientación**.
- Para imprimir bordes alrededor de cada página en la hoja, seleccione un ajuste de líneas en el menú desplegable **Borde**.
- Para invertir o voltear la imagen impresa, seleccione los ajustes **Invertir orientación de la página** o **Voltear horizontalmente**.

Tema principal: [Cómo imprimir en un Mac](#)

Cómo gestionar el color - Mac

Puede configurar las opciones de Ajuste de color y Opciones de color para ajustar los colores de la impresión o para desactivar la gestión de color en el software de la impresora.

Nota: Los menús pueden ser diferentes, dependiendo de la versión de Mac OS y la aplicación que está utilizando.

1. Realice una de las siguientes acciones:

- **macOS 13:** Seleccione el menú **Opciones de impresora** y luego seleccione **Ajustes de color**.
- **macOS 12 o versiones anteriores:** Seleccione **Ajuste de color** en el menú desplegable de la ventana de impresión.

Verá un menú como este:

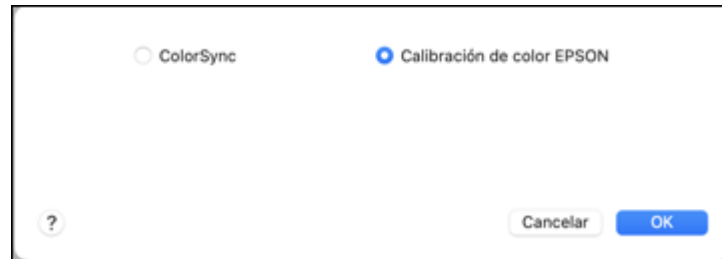

2. Seleccione una de las opciones disponibles.

3. Realice una de las siguientes acciones:

- **macOS 13:** Seleccione **Opciones de color**.
- **macOS 12 o versiones anteriores:** Seleccione **Opciones de color** en el menú desplegable de la ventana de impresión.

Verá un menú como este:

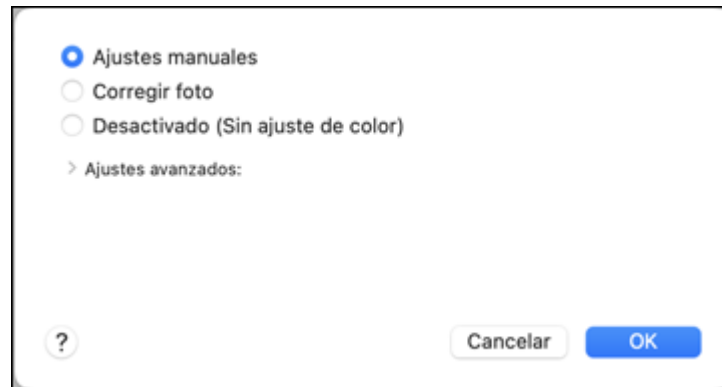

Nota: Los ajustes disponibles en el menú Opciones de color dependen de la opción seleccionada en el menú Ajuste de color.

4. Seleccione una de las opciones disponibles.

[Ajuste de color y Opciones de color - Mac](#)

Tema principal: [Cómo imprimir en un Mac](#)

Ajuste de color y Opciones de color - Mac

Puede seleccionar estos ajustes en los menús **Ajuste de color** y **Opciones de color**.

Ajustes del menú Ajuste de color

Calibración de color EPSON

Le permite gestionar el color utilizando los controles en el driver de la impresora o desactivar la gestión de color.

ColorSync

Imprime utilizando los perfiles de color estándar del producto y del papel para ayudar a igualar los colores de la imagen. Puede personalizar el método de conversión y los ajustes de filtro en el menú desplegable ColorSync de la ventana de impresión.

Ajustes del menú Opciones de color

Nota: Estas opciones también pueden estar debajo de Opciones de color en el menú Opciones de impresora.

Color vivo EPSON

Procesa los colores para crear tonos estándares. Haga clic en la ficha **Ajustes de color avanzados** para utilizar los ajustes de color avanzados.

Estándar EPSON (sRGB)

Aumenta el contraste en las imágenes. Haga clic en la ficha **Ajustes de color avanzados** para utilizar los ajustes de color avanzados.

Adobe RGB

Hace coincidir los colores con el estándar de color Adobe RGB. Utilice este ajuste si su archivo de origen fue capturado en Adobe RGB. Haga clic en la ficha **Ajustes de color avanzados** para utilizar los ajustes de color avanzados.

Ajustes manuales

Le permite seleccionar los ajustes manuales del color. Haga clic en la flecha situada junto a **Ajustes avanzados** y seleccione los ajustes para el **Brillo**, el **Contraste**, la **Saturación** y tonos de color individuales. También puede seleccionar un ajuste **Modo** de color para imprimir fotos y gráficos y el ajuste **Corregir ojos rojos** para reducir o eliminar el efecto de ojos rojos en fotos. Dependiendo del modo de color seleccionado, también puede ajustar la densidad de semitonos con el ajuste **Gama**.

Corregir foto

Mejora el color, el contraste y la nitidez de fotos imperfectas. Haga clic en la flecha situada junto a **Ajustes avanzados** y seleccione el ajuste **Corregir ojos rojos** para reducir o eliminar el efecto de ojos rojos en fotos.

Nota: La función Corregir foto utiliza una tecnología compleja de reconocimiento de rostros para optimizar las fotos que contienen rostros. Para que esto funcione, deben ser visibles los dos ojos y la nariz en la cara del sujeto. Si su foto contiene un rostro con un reflejo de color intencional, tal como una estatua, desactive la función **Corregir foto** si desea mantener los efectos de color especiales.

Desactivado (Sin ajuste de color)

Desactiva la gestión de color del software de la impresora para que pueda gestionar el color utilizando solo el software de la aplicación.

Nota: Se requiere un perfil ICC si la gestión de color está desactivada.

Tema principal: [Cómo gestionar el color - Mac](#)

Cómo seleccionar las preferencias de impresión - Mac

Puede seleccionar las preferencias de impresión que se aplican a todos los trabajos de impresión que envía al producto.

1. En el menú Apple o en el Dock, seleccione **Preferencias del Sistema** o **Configuración del sistema**.
2. Seleccione **Impresión y Fax**, **Impresión y Escaneado** o **Impresoras y escáneres**, seleccione su producto y seleccione **Opciones y recambios** u **Opciones y consumibles**.
3. Seleccione **Driver** u **Opciones**.

Verá una pantalla como esta:

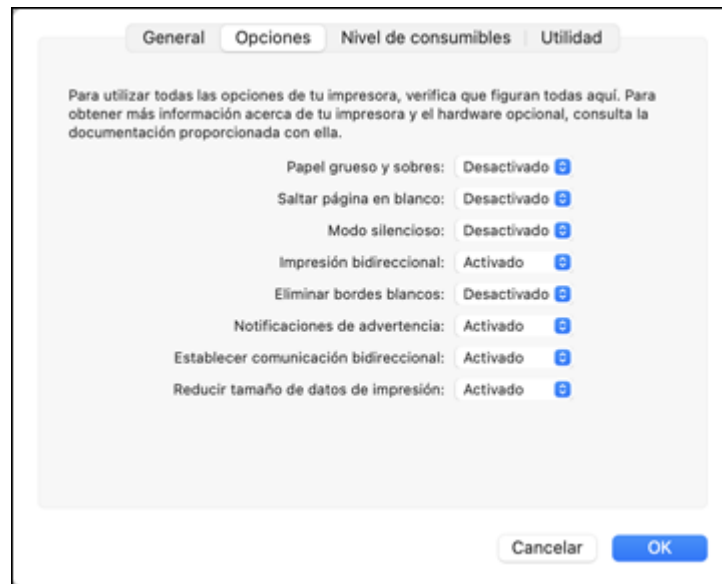

Nota: Los ajustes disponibles y la apariencia de la ventana de opciones pueden ser diferentes, dependiendo de la versión de Mac OS y la aplicación que está utilizando.

4. Seleccione cualquiera de las preferencias de impresión disponibles.
5. Haga clic en **OK** o en **Aceptar**.

[Preferencias de impresión - Mac](#)

Tema principal: [Cómo imprimir en un Mac](#)

Preferencias de impresión - Mac

Puede seleccionar los siguientes ajustes en la ficha **Driver** u **Opciones**.

Papel grueso y sobres

Evita que la tinta manche las impresiones cuando imprime en sobres u otro papel de alto gramaje.

Saltar página en blanco

Configura el producto para que no imprima las páginas que no contienen texto o imágenes.

Modo silencioso

Disminuye el ruido durante la impresión, pero puede reducir la velocidad de impresión.

Impresión bidireccional

Imprime en ambas direcciones (de derecha a izquierda y de izquierda a derecha); esto aumenta la velocidad de impresión, pero puede reducir la calidad de impresión.

Eliminar bordes blancos

Elimina los bordes blancos que pueden aparecer cuando imprime fotos sin márgenes.

Notificaciones de advertencia

Le permite elegir si desea o no recibir notificaciones de advertencia del software de la impresora para varias condiciones de impresión.

Establecer comunicación bidireccional

Permite la comunicación entre el producto y la computadora. No cambie el ajuste predeterminado a menos que esté experimentando problemas al usar un grupo de impresoras compartidas.

Reducir tamaño de datos de impresión

Aumenta la compresión de los datos de impresión para mejorar la velocidad de impresión. No se recomienda utilizar este ajuste cuando imprima patrones finos.

Tema principal: [Cómo seleccionar las preferencias de impresión - Mac](#)

Cómo imprimir su documento o foto - Mac

Una vez que haya seleccionado los ajustes de impresión, está listo para imprimir.

Haga clic en **Imprimir** en la parte inferior de la ventana de impresión.

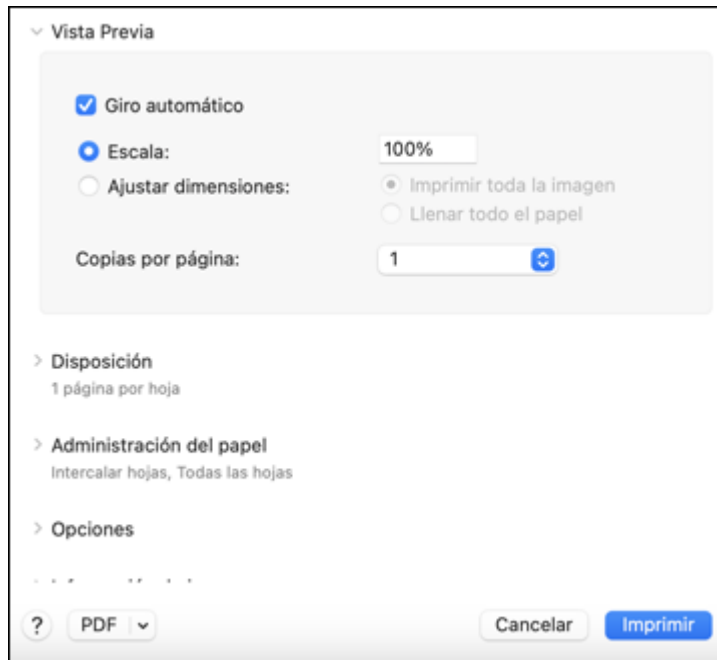

[Cómo revisar el estado de impresión - Mac](#)

Tema principal: [Cómo imprimir en un Mac](#)

Tareas relacionadas

[Cómo seleccionar los ajustes básicos de impresión - Mac](#)

Cómo revisar el estado de impresión - Mac



Durante la impresión, puede ver el progreso del trabajo de impresión, controlar la impresión y verificar el estado de la tinta.

1. Haga clic en el icono de la impresora cuando aparezca en el Dock.

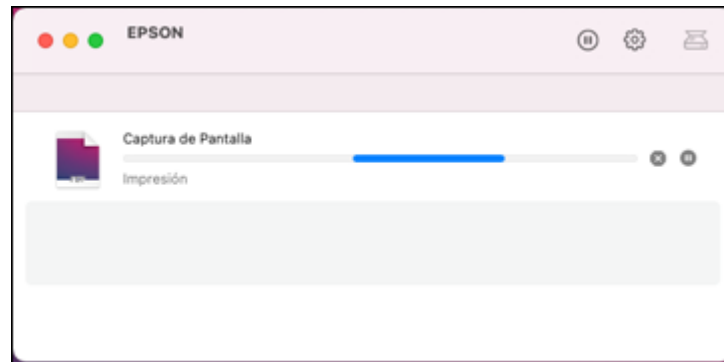
Verá la ventana del estado de impresión:



2. Seleccione las siguientes opciones según sea necesario para su versión de Mac OS:

- Para cancelar la impresión, haga clic en el trabajo de impresión y haga clic en  o en **Borrar**.
- Para detener un trabajo de impresión, haga clic en el trabajo de impresión y haga clic en  o en **Detener**. Para reanudar un trabajo de impresión, haga clic en el trabajo de impresión en pausa y haga clic en  o en **Reanudar**.
- Para detener la impresión de todos los trabajos de impresión en la cola, haga clic en **Pausa** o en **Pausar impresora**.
- Para mostrar otra información de la impresora, haga clic en **Configuración** o en **Niveles de recambios**.

Tema principal: [Cómo imprimir su documento o foto - Mac](#)

Cómo imprimir desde un teléfono inteligente o tableta

Puede utilizar la aplicación Epson Smart Panel para imprimir desde un teléfono inteligente o tableta ejecutando iOS o Android.

Nota: Su dispositivo debe estar conectado a la misma red inalámbrica a la que está conectado su producto Epson y Epson Smart Panel debe estar configurado para usar con su producto.

1. Descargue la aplicación Epson Smart Panel de la tienda de aplicaciones de su dispositivo o de la página web de Epson.

2. Abra la aplicación Epson Smart Panel y seleccione un menú de impresión en la pantalla de inicio.
3. Siga las instrucciones que aparecen en pantalla para comenzar a imprimir.

Tema principal: [Cómo imprimir desde una computadora](#)

Tareas relacionadas

[Cómo utilizar la aplicación móvil Epson Smart Panel](#)

Cómo imprimir con Epson Photo+

Puede imprimir fotos, etiquetas de CD/DVD y más utilizando una variedad de diseños y plantillas con Epson Photo+. Las funciones incluyen correcciones y ajustes de imagen y adición de texto y sellos a las fotos. Para obtener los mejores resultados, se recomienda imprimir en papel fotográfico Epson original. Asegúrese de haber configurado su producto, tal como se describe en la *Guía de instalación*, y de haber instalado el software Epson Photo+. Consulte la utilidad de ayuda de Epson Photo+ para obtener más información.

Nota: Si está utilizando su producto Epson con el sistema operativo Windows 10 S, no puede utilizar el software Epson Photo+. Tampoco puede descargar e instalar ningún software del producto Epson de la página de Epson para utilizarlo con Windows 10 S; solamente debe obtener software de la Tienda Windows.

Tema principal: [Cómo imprimir desde una computadora](#)

Temas relacionados

[Cómo imprimir en discos o tarjetas de ID](#)

Cómo cancelar la impresión utilizando un botón del producto

Si necesita cancelar la impresión, pulse el botón  de cancelar.

Tema principal: [Cómo imprimir desde una computadora](#)

Cómo imprimir en discos o tarjetas de ID

Siga las instrucciones de esta sección para imprimir un diseño personalizado en discos compatibles con impresoras de inyección de tinta o tarjetas de ID de PVC.

[Precauciones al imprimir en discos o tarjetas de ID](#)

[Cómo cargar un disco o una tarjeta de ID](#)

Precauciones al imprimir en discos o tarjetas de ID

Puede utilizar el software Epson Photo para imprimir etiquetas personalizadas para discos CD/DVD/Blu-ray o tarjetas de ID de PVC.

Siga las siguientes precauciones al imprimir en discos o tarjetas de ID:

- Los discos pueden medir hasta 4,72 pulg. (12 cm) y las etiquetas deben ser adecuadas para la impresión.
- Las tarjetas de ID de PVC deben ser tarjetas blancas de plástico, compatibles con impresoras de inyección de tinta, de tamaño 2,13 pulg. × 3,39 pulg. (54 mm × 86 mm) y con un grosor de 0,03 pulg. (0,76 mm).
- Consulte los manuales proporcionados con los discos o tarjetas de ID para obtener información sobre cómo manipular el disco o la tarjeta, y como grabar los datos.
- Si va a imprimir en un disco, debe grabar los datos en el disco primero. De lo contrario, huellas digitales, suciedad o rayas en la superficie pueden causar errores al grabar los datos.
- Si va a imprimir en una tarjeta de ID, debe imprimir en la tarjeta de ID de PVC primero y luego grabar los datos.
- Dependiendo del tipo de disco o tarjeta de ID o de los datos de impresión, pueden ocurrir manchas. Realice una impresión de prueba con un disco o una tarjeta de repuesto. Revise la superficie impresa después de esperar 24 horas.
- Comparado a imprimir en papel Epson original, la densidad de impresión se puede reducir para prevenir que la tinta manche el disco o la tarjeta de ID. Ajuste la densidad de la impresión, según sea necesario.
- Deje que los discos o las tarjetas se sequen durante por lo menos 24 horas, pero evite la luz solar directa. No apile o introduzca los discos o las tarjetas en su dispositivo hasta que estén completamente secos.
- Si la superficie impresa está pegajosa, aun después de que se seque, reduzca la densidad de impresión.

- Si vuelve a imprimir en el mismo disco o tarjeta de ID, es posible que no mejor la calidad de impresión.
- Si está imprimiendo en discos y por accidente imprime en la bandeja para discos/tarjetas de ID o en el compartimiento transparente interno, limpie la tinta de inmediato.
- Si está imprimiendo en tarjetas de ID y por accidente imprime en la bandeja para discos/tarjetas de ID, limpie la tinta de inmediato con un paño húmedo, bien escurrido.
- Dependiendo del ajuste del área de impresión, se podría ensuciar la bandeja para discos/tarjetas de ID. Realice los ajustes necesarios para imprimir en el área imprimible.
- Cuando imprime tarjetas de ID con la opción de impresión sin márgenes, se podría ensuciar la bandeja para discos/tarjetas de ID. Limpie la bandeja para discos/tarjetas de ID con un paño húmedo, bien escurrido.
- Puede configurar el rango de impresión para el disco a un mínimo de 0,71 pulg. (18 mm) para el diámetro interno y un máximo de 4,72 pulg. (120 mm) para el diámetro externo. Dependiendo de los ajustes, se podría manchar la bandeja para discos/tarjetas de ID. Asegure que el diseño esté dentro del rango de impresión para el disco que desea imprimir.

Tema principal: [Cómo imprimir en discos o tarjetas de ID](#)

Cómo cargar un disco o una tarjeta de ID

Puede imprimir en tarjetas de ID de PVC y CDs o DVDs compatibles con impresoras de inyección de tinta, incluyendo discos Blu-ray.

Precaución: No inserte la bandeja para disco/tarjeta de ID mientras el producto esté imprimiendo o realizando otras operaciones. De lo contrario, su producto podría dañarse o el disco o la tarjeta de ID se podría ensuciar o rayar.

Nota: Antes de imprimir en un disco o en una tarjeta de ID, consulte el enlace que aparece al final de esta sección para leer las precauciones relacionadas a discos y tarjetas de ID. No inserte la bandeja para disco/tarjeta de ID hasta que envíe los datos de impresión y se ilumine el indicador  de papel. De lo contrario, se produce un error y la bandeja se expulsa.

Nota: Si va a utilizar discos en los que el área imprimible se extiende hasta dentro de 0,16 pulg. (4 mm) del agujero central, es posible que necesite modificar el ajuste de diámetro interior utilizando el panel de control o el software Epson Photo+.

1. Si va a imprimir en un disco, grabe sus archivos, música o videos en el disco antes de imprimir en él.

2. Cierre la bandeja de salida, si es necesario.

Nota: Asegure que no haya papel en la bandeja de salida.

3. Envíe los datos de impresión para el disco o la tarjeta de ID desde una computadora al producto.
4. Cuando se ilumine el indicador  de papel, retire bandeja para disco/tarjeta de ID localizada debajo de la bandeja de salida.

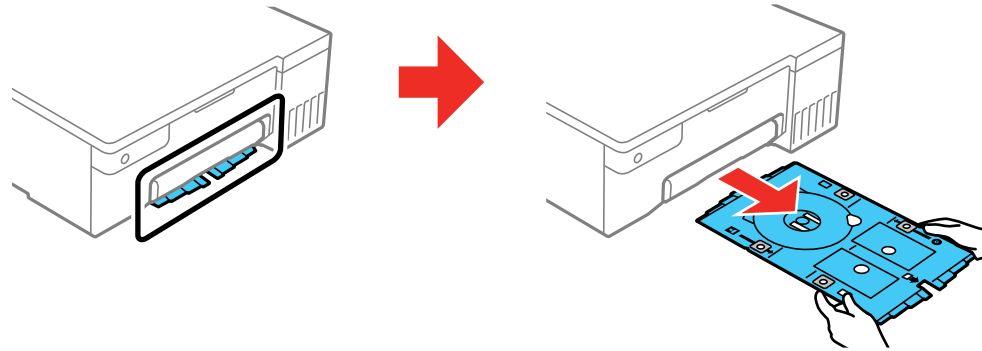

5. Revise que la bandeja para disco/tarjeta de ID esté limpia. Si es necesario, limpie la bandeja con un paño suave y limpio, humedecido con un poco de agua.

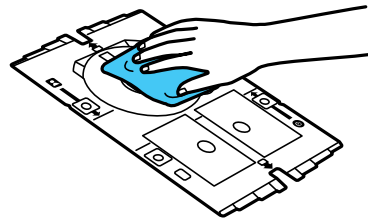

Nota: Asegure que la bandeja para disco/tarjeta de ID esté limpia para prevenir que se ensucien la tarjetas y sus manos a la hora de colocar la tarjeta de ID en la bandeja. De lo contrario, los resultados de impresión pueden variar.

6. Realice una de las siguientes acciones:

- Coloque un disco en la bandeja para disco/tarjeta de ID con la cara imprimible hacia arriba.

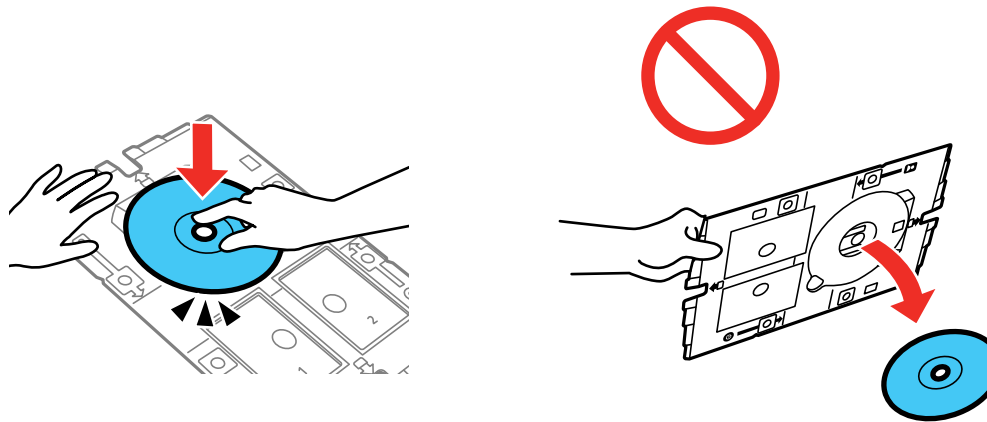

Nota: Presiones el centro del disco para asentarlo en la bandeja para disco/tarjeta de ID. Voltee la bandeja para comprobar que el disco esté firmemente colocado y que no se caiga.

- Coloque la tarjeta de ID de PVC en la bandeja para disco/tarjeta de ID con la cara imprimible hacia arriba. Puede utilizar la ranura 1 o 2, o ambos, dependiendo del diseño.

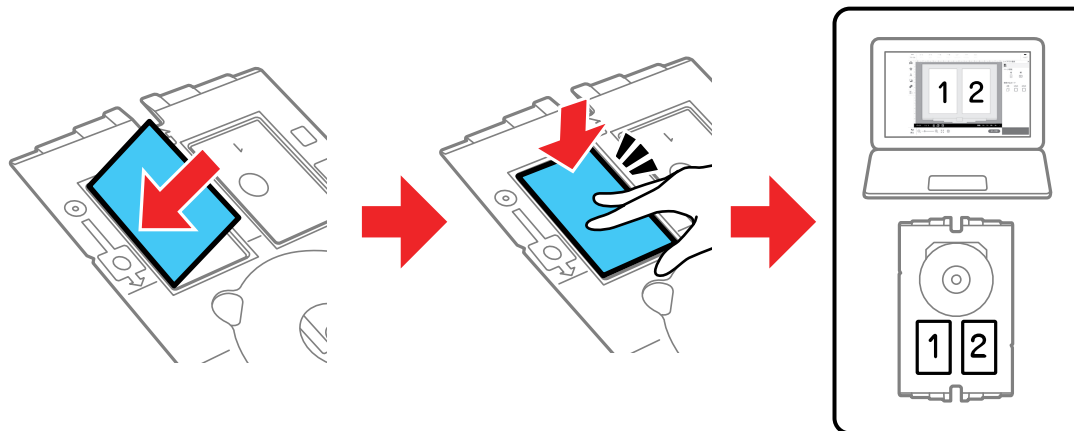

7. Realice una de las siguientes acciones:

- Si va a imprimir en un disco, introduzca la bandeja para disco/tarjeta de ID con el lado para discos primero.

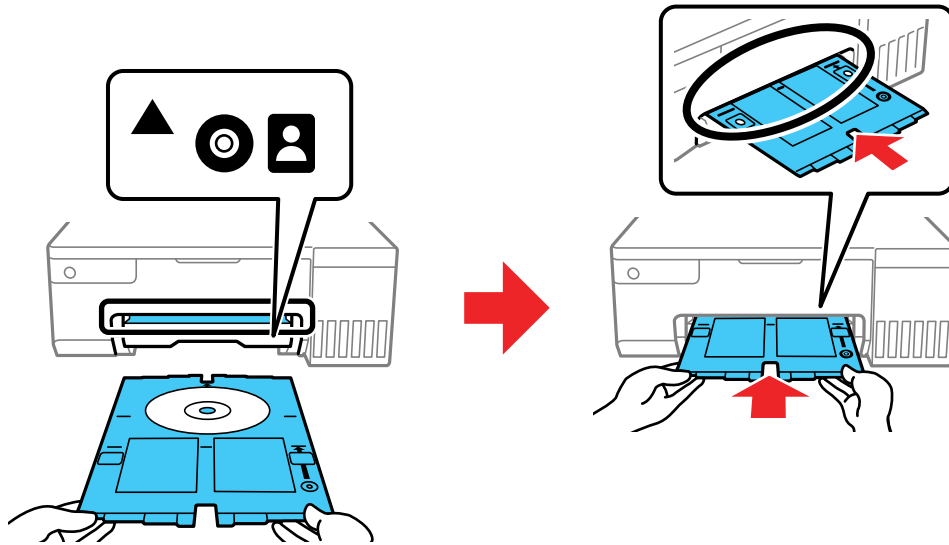

- Si va a imprimir en una tarjeta de ID, introduzca la bandeja para disco/tarjeta de ID con el lado para tarjetas de ID primero.

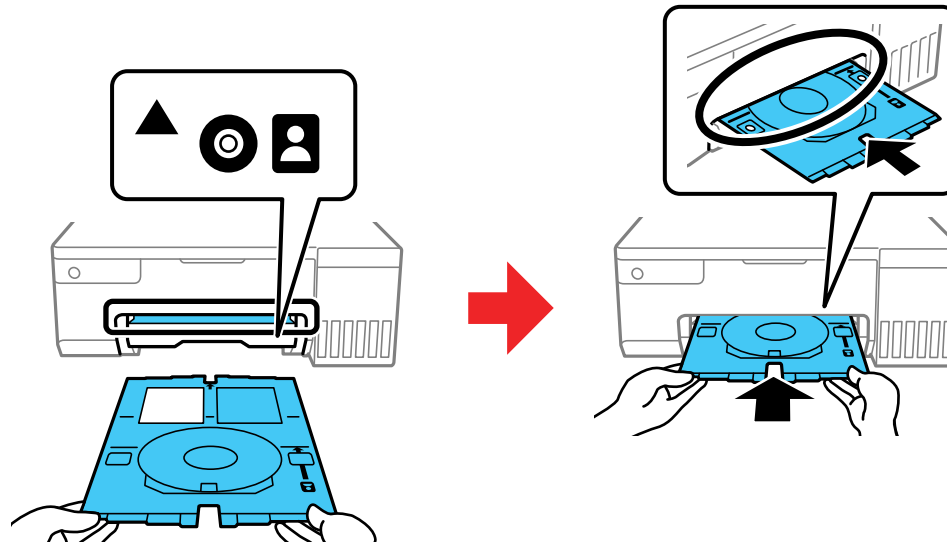

Introduzca la bandeja hasta que las marcas de triángulo en la bandeja queden alineadas con la parte frontal del producto. Puede sentir resistencia al insertar la bandeja. Esto es normal.

8. Pulse el botón  de detener para empezar a imprimir.

Precaución: No apague el producto cuando la bandeja para disco/tarjeta de ID está cargada para imprimir. Siempre retire la bandeja primero.

Quando termine de imprimir, la bandeja se expulsará automáticamente del producto.

9. Retire la bandeja para disco/tarjeta de ID del producto y luego retire con cuidado el disco o la tarjeta de la bandeja.

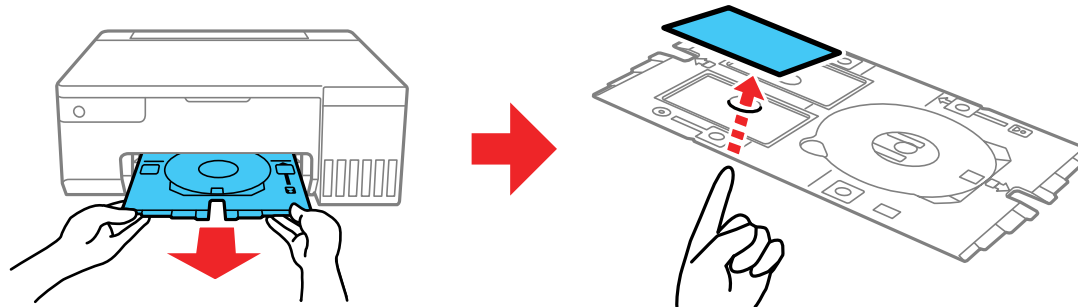

10. Realice una de las siguientes acciones:

- Si imprimió en un disco, continúe con el siguiente paso.
- Si imprimió en una tarjeta de ID y ya terminó, limpie la bandeja para disco/tarjeta de ID con un paño humedecido y bien escurrido, luego continúe con el siguiente paso.

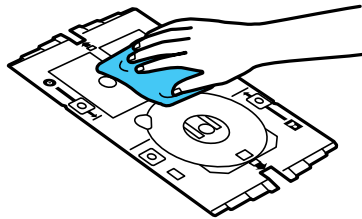

- Si imprimió en una tarjeta de ID y necesita imprimir en el otro lado, compruebe que la bandeja de salida esté cerrada y luego consulte las instrucciones que aparecen en pantalla para volver a cargar correctamente la tarjeta de ID y reanude la impresión.

Precaución: Espere hasta que el indicador  de papel se encienda antes de cargar la bandeja para disco/tarjeta de ID en el producto.

11. Guarde la bandeja para disco/tarjeta de ID debajo de la bandeja de salida.

Precaución: Siempre retire la bandeja para disco/tarjeta de ID después de imprimir. Si apaga el producto y lo vuelve a encender o si realiza una limpieza de cabezales sin retirar la bandeja, el cabezal de impresión puede entrar en contacto con la bandeja para disco/tarjeta de ID y provocar que el producto deje de funcionar. Después de imprimir, manipule con cuidado el disco o la tarjeta de ID. Es posible que tenga que esperar hasta 24 horas para que la tinta se seque completamente antes de utilizar el disco o la tarjeta de ID, dependiendo del tipo de disco o tarjeta utilizado. Proteja los discos impresos y las tarjetas de ID impresas de la humedad y la luz solar directa.

Tema principal: [Cómo imprimir en discos o tarjetas de ID](#)

Cómo rellenar la tinta

Cuando el nivel de tinta de un tanque de tinta está por debajo de la línea inferior, debe rellenarlo.

Revise los tanques de tinta periódicamente para ver si necesita rellenarlos.

Antes de revisar los niveles de tinta o de rellenar un tanque de tinta, tal como se describe en las siguientes secciones, lea las precauciones de seguridad relacionadas a la tinta.

Precaución: Si el nivel de tinta está por debajo de la línea inferior del tanque, llénelo hasta la línea superior del tanque de tinta. El uso continuo del producto cuando el nivel de tinta está por debajo de la línea inferior de un tanque podría dañar el producto.

[Precauciones de seguridad relacionadas a la tinta](#)

[Cómo revisar los niveles de la tinta y de la caja de mantenimiento](#)

[Cómo comprar tinta y cajas de mantenimiento Epson](#)

[Cómo rellenar los tanques de tinta](#)

[Cómo reemplazar la caja de mantenimiento](#)

Precauciones de seguridad relacionadas a la tinta

Nota: Epson recomienda el uso de tinta original para garantizar una calidad de impresión y un rendimiento óptimos.

Precauciones al manipular la tinta

- Mantenga las botellas de tinta y los tanques de tinta fuera del alcance de los niños. No deje que los niños ingieran la tinta y tampoco deje que manipulen las botellas de tinta y sus tapas.
- No incline o agite una botella de tinta después de retirar el sello; de lo contrario, la tinta se podría derramar.
- Tenga cuidado de no tocar la tinta cuando manipule los tanques de tinta, las tapas de los tanques, las botellas de tinta abiertas o sus tapas.
- Si se mancha la piel con tinta, lávesela bien con agua y jabón. Si le entra tinta en los ojos, enjuáguelos inmediatamente con agua. Si persisten las molestias o los problemas con la vista, acuda a doctor de inmediato. Si le entra tinta en la boca, escúpala y acuda a un médico de inmediato.
- No desensamble la caja de mantenimiento, ya que la tinta le podría entrar en los ojos o entrar en contacto con la piel.

- No agite o apriete las botellas de tinta.
- Si la tinta se derrama, límpiela de inmediato. Para prevenir que las manchas se extiendan, seque la tinta con un paño seco, luego límpiela con un paño húmedo. Si la tinta se seca, será más difícil quitar las manchas.

Precauciones al rellenar la tinta

- Utilice las botellas de tinta con el código correcto para este producto.
- No la mezcle con otros tipos de tinta Epson.
- El uso de tinta que no sea de Epson podría causar daños que no están cubiertos por la garantía de Epson y, bajo ciertas circunstancias, podría causar un funcionamiento irregular del producto.
- No saque las botellas de tinta de su envoltorio hasta que esté listo para llenar uno de los tanques de tinta. Las botellas de tinta están embaladas herméticamente para garantizar su fiabilidad. Si deja una botella de tinta desembalada por un largo periodo de tiempo antes de utilizarla, podría afectar la calidad de impresión.
- Si el nivel de tinta está por debajo de la línea inferior de un tanque de tinta, rellene la tinta. El uso continuo del producto cuando el nivel de tinta está por debajo de la línea inferior de un tanque de tinta podría dañar el producto.
- Revise visualmente los niveles de tinta de los tanques del producto para confirmar la cantidad de tinta restante. El uso continuo del producto cuando la tinta está por debajo de la línea inferior de un tanque de tinta podría dañar el producto.
- No deje que los niveles de tinta permanezcan bajos por mucho tiempo.
- Epson recomienda llenar los tanques de tinta hasta la línea superior cuando el producto no esté en uso.
- Si una botella de tinta estaba almacenada en un sitio frío, espere por lo menos tres horas para que se ajuste a la temperatura ambiente antes de usarla.
- Utilice la botella de tinta antes de la fecha impresa en el envoltorio.
- Una vez que abra una botella de tinta, Epson recomienda usar la tinta lo antes posible.
- Guarde las botellas de tinta en un lugar fresco y oscuro. Manténgalas fuera de la luz solar directa.
- No guarde las botellas de tinta en ambientes con temperaturas extremas.
- Guarde las botellas de tinta en las mismas condiciones ambientales que el producto. Cuando guarde o transporte una botella de tinta abierta, no incline la botella y no la someta a impactos o a cambios de temperatura. De lo contrario, la tinta se podría derramar aun si la tapa de la botella está bien cerrada. Mantenga la botella de tinta en posición vertical cuando esté apretando la tapa y tome medidas para que no se derrame la tinta al transportar la botella.

- Asegure que el cabezal de impresión esté tapado correctamente para evitar que la tinta se seque.
- Tenga cuidado al manipular la tinta. La tinta puede salpicar cuando llene o rellene los tanques de tinta. Si mancha su ropa o sus pertenencias con tinta, es posible que la mancha sea permanente. Si la tinta se adhiere al área alrededor del tanque, límpiela con un paño limpio, que no deje pelusas, o con un bastoncillo de algodón.

Información de las botellas de tinta y de los tanques de tinta

- Para mantener el rendimiento óptimo del cabezal de impresión, se consume una cierta cantidad de tinta de todos los tanques de tinta durante la impresión y cuando esté realizando operaciones de mantenimiento, tal como limpiar el cabezal de impresión. También es posible que se consuma tinta al encender el producto.
- Parte de la tinta de las botellas incluidas con su producto se utiliza para la configuración inicial; el rendimiento de estas botellas es inferior en comparación al de las botellas de tinta de reemplazo.
- El rendimiento de la tinta puede variar según las imágenes que imprime, el tipo de papel que utiliza, la frecuencia con la que imprime y las condiciones ambientales, tal como la temperatura.
- Las botellas de tinta pueden contener materiales reciclados, pero esto no afecta al funcionamiento o al rendimiento del producto.
- Las especificaciones y el aspecto de las botellas de tinta están sujetas a cambios sin previo aviso para su mejora.
- Cuando imprima en modo monocromático o en escala de grises, se puede utilizar tinta de color en vez de tinta negra, según el tipo de papel y los ajustes de calidad de impresión. Esto es porque se utiliza una mezcla de las tintas de color para crear el negro.

Tema principal: [Cómo rellenar la tinta](#)

Cómo revisar los niveles de la tinta y de la caja de mantenimiento

El producto y su software le indicarán cuando necesita rellenar un tanque de tinta o reemplazar la caja de mantenimiento.

[Cómo revisar los niveles de tinta en el producto](#)

[Cómo revisar el estado de la tinta y de la caja de mantenimiento - Windows](#)

[Cómo revisar el estado de la tinta y de la caja de mantenimiento - Mac](#)

[Cómo desactivar las ofertas especiales con Windows](#)

Tema principal: [Cómo rellenar la tinta](#)

Cómo revisar los niveles de tinta en el producto

Para confirmar la cantidad de tinta restante, revise visualmente los niveles de tinta de los tanques del producto. Compruebe que los niveles de tinta estén por encima de la línea inferior de los tanques de tinta. Si el nivel de tinta está por debajo de la línea inferior de cualquier de los tanques, llénelo hasta la línea superior del tanque de tinta.

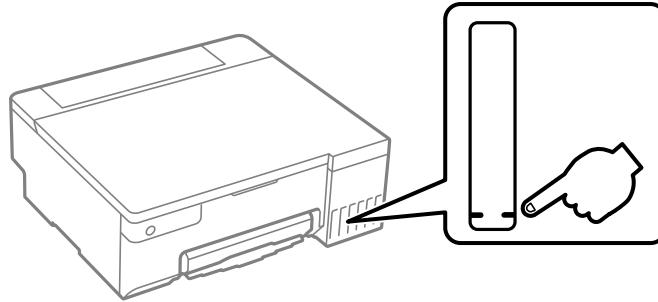

Tema principal: [Cómo revisar los niveles de la tinta y de la caja de mantenimiento](#)

Referencias relacionadas



[Precauciones de seguridad relacionadas a la tinta](#)

Tareas relacionadas

[Cómo rellenar los tanques de tinta](#)

Cómo revisar el estado de la tinta y de la caja de mantenimiento - Windows

Un aviso de tinta baja aparece si intenta imprimir cuando tiene un nivel de tinta bajo. También puede revisar los niveles de tinta en cualquier momento con una utilidad en su computadora con Windows.

1. Para revisar los niveles de tinta y de la caja de mantenimiento, acceda al Escritorio de Windows y haga doble clic en el icono  de su producto en el lado derecho de la barra de tareas de Windows, o haga clic en la flecha hacia arriba y haga doble clic en el icono .

Verá una ventana como esta:



2. Rellene los tanques de tinta o reemplace la caja de mantenimiento, según sea necesario.

Nota: Los niveles de tinta que se muestran son niveles calculados y pueden diferir de los niveles reales de tinta restante. Para confirmar la cantidad de tinta restante, revise visualmente los niveles de tinta de los tanques del producto. El uso continuo del producto cuando el nivel de tinta está por debajo de la línea inferior del tanque podría dañar el producto.

Tema principal: [Cómo revisar los niveles de la tinta y de la caja de mantenimiento](#)

Conceptos relacionados

[Cómo reemplazar la caja de mantenimiento](#)

Tareas relacionadas

[Cómo rellenar los tanques de tinta](#)

Cómo revisar el estado de la tinta y de la caja de mantenimiento - Mac

Puede revisar los niveles de tinta con una utilidad en su computadora Mac.

1. En el menú Apple o en el Dock, seleccione **Preferencias del Sistema** o **Configuración del sistema**. Seleccione **Impresión y Fax**, **Impresión y Escaneado** o **Impresoras y escáneres**, seleccione su producto y seleccione **Opciones y recambios** u **Opciones y consumibles**. Seleccione **Utilidad** y seleccione **Abrir Utilidad Impresoras**.
2. Seleccione **EPSON Status Monitor**.

Verá una ventana como esta:

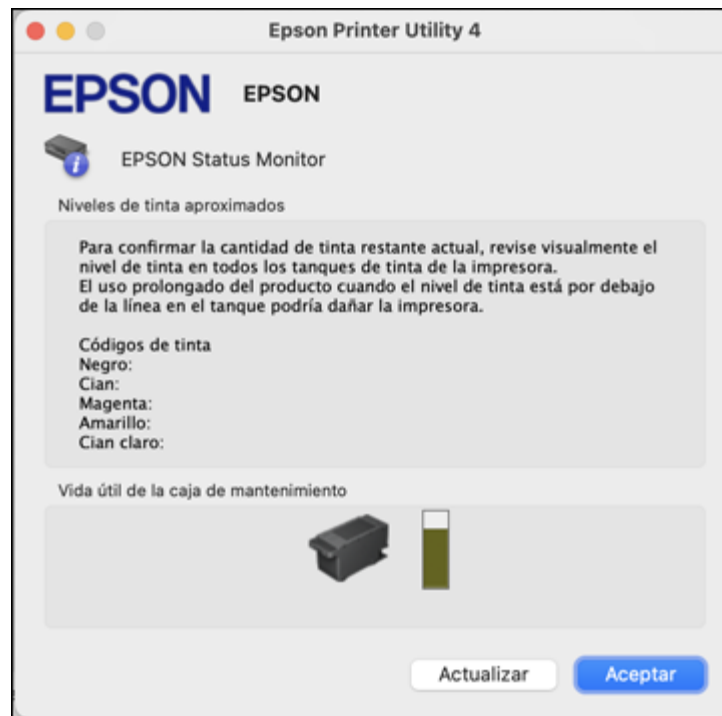

3. Rellene los tanques de tinta o reemplace la caja de mantenimiento, según sea necesario.

Nota: Para actualizar los niveles de tinta que se muestran en la pantalla, haga clic en **Actualizar**.

Nota: Los niveles de tinta que se muestran son niveles calculados y pueden diferir de los niveles reales de tinta restante. Para confirmar la cantidad de tinta restante, revise visualmente los niveles de tinta de los tanques del producto. El uso continuo del producto cuando el nivel de tinta está por debajo de la línea inferior del tanque podría dañar el producto.

Tema principal: [Cómo revisar los niveles de la tinta y de la caja de mantenimiento](#)

Conceptos relacionados

[Cómo reemplazar la caja de mantenimiento](#)



Tareas relacionadas

[Cómo rellenar los tanques de tinta](#)

Cómo desactivar las ofertas especiales con Windows

Puede desactivar los mensajes de ofertas especiales de Epson con una utilidad en su computadora Windows.

Nota: Es posible que vea la pantalla de ofertas especiales de Epson cada vez que imprima (si su computadora está conectada a Internet). Seleccione **No mostrar este mensaje otra vez** y haga clic en **Rechazar** para desactivar el envío de ofertas en línea. Las ofertas promocionales no son válidas en América Latina.

1. Acceda al Escritorio de Windows y haga clic con el botón derecho del mouse en el icono  de su producto localizado en el lado derecho de la barra de tareas de Windows, o haga clic en la flecha hacia arriba y haga clic con el botón derecho del mouse en el icono . Seleccione **Preferencias de monitorización**.

Verá una ventana como esta:

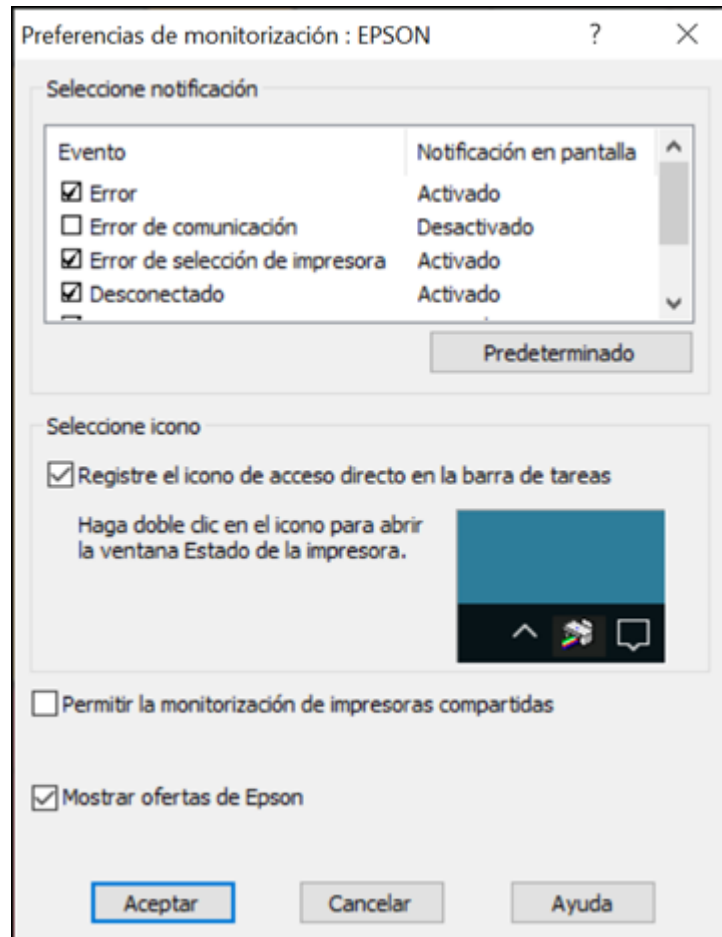

2. Para desactivar las ofertas promocionales, desactive la casilla de verificación **Mostrar ofertas de Epson**.

Tema principal: [Cómo revisar los niveles de la tinta y de la caja de mantenimiento](#)

Cómo comprar tinta y cajas de mantenimiento Epson

Puede adquirir papel, cajas de mantenimiento y tinta Epson originales de un distribuidor de productos Epson autorizado. Para encontrar el más cercano, visite la página latin.epson.com o llame a la oficina de ventas de Epson más cercana.

Nota: Este producto está diseñado para funcionar con tinta Epson original. Tinta que no sea de la marca Epson o cualquier otra tinta no especificada para esta impresora podría causar daños que no están cubiertos por la garantía de Epson.

Las botellas de tinta utilizadas para la configuración inicial del producto tienen un menor rendimiento debido al proceso de inicialización. Este proceso se realiza solo la primera vez que enciende la impresora y garantiza un mejor rendimiento. El rendimiento de la tinta varía bastante según los trabajos de impresión, los ajustes de impresión, el tipo de papel, la frecuencia de uso y la temperatura. No cargue papel antes de rellenar los tanques de tinta.

Revise los niveles de tinta en el producto frecuentemente y rellene los tanques de tinta, si es necesario.

[Códigos de las botellas de tinta y la caja de mantenimiento](#)

Tema principal: [Cómo rellenar la tinta](#)

Códigos de las botellas de tinta y la caja de mantenimiento

Utilice estos códigos cuando ordene o compre botellas de tinta nuevas o una caja de mantenimiento nueva. Utilice la tinta antes de la fecha impresa en el envoltorio.

Color de tinta	Código
Negro	T574120-AL
Cian	T574220-AL
Magenta	T574320-AL
Amarillo	T574420-AL
Cian claro	T574520-AL
Magenta claro	T574620-AL

Código de la caja de mantenimiento: C9345

Tema principal: [Cómo comprar tinta y cajas de mantenimiento Epson](#)

Cómo rellenar los tanques de tinta

Asegúrese de tener botellas de tinta nuevas a la mano y lea las precauciones de seguridad relacionadas a la tinta antes de comenzar.

Puede seguir utilizando el producto aun cuando uno o más de los tanques de tinta no esté completamente lleno.

Precaución: Utilice guantes desechables cuando rellene los tanques de tinta para evitar mancharse las manos. Si la tinta se derrama, límpiela inmediatamente con una toalla húmeda para evitar manchas permanentes. Si mancha su ropa o sus pertenencias con tinta, es posible que la mancha sea permanente.

1. Abra la tapa de la impresora.

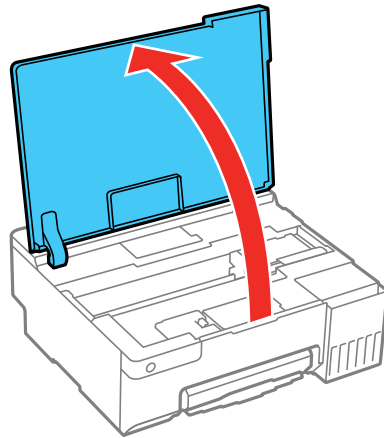

2. Abra la cubierta de la unidad de tanques de tinta.

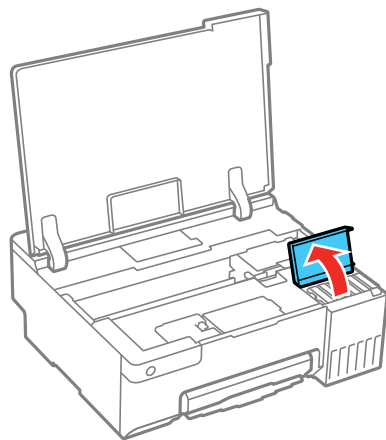

3. Abra la tapa del tanque que va a llenar.

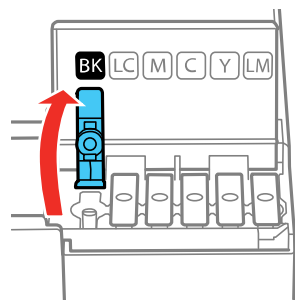

Nota: Asegure que el color de la tinta coincida con el color de la etiqueta del tanque de tinta que desea llenar.

4. Sujete la botella verticalmente y desenrosque la tapa con cuidado para retirarla.

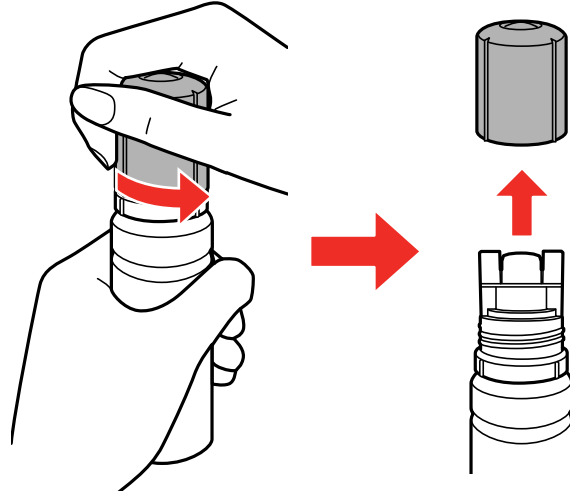

Precaución: No agite o apriete la botella de tinta. No toque la parte superior de la botella después de retirar la tapa.

Advertencia: Si se mancha la piel con tinta, lávesela bien con agua y jabón. Si le entra tinta en los ojos, enjuáguelos inmediatamente con agua. Si le entra tinta en la boca, escúpala y acuda a un médico de inmediato. Consulte a un médico si los problemas persisten. Mantenga las botellas de tinta fuera del alcance de los niños y no ingiera la tinta.

5. Revise la línea superior (a) en el tanque de tinta.

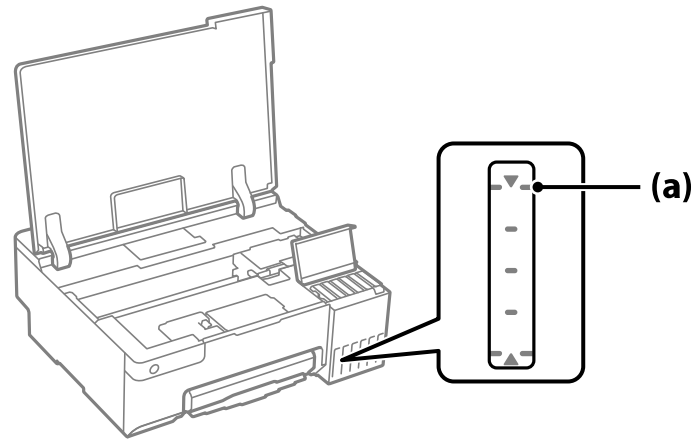

a Línea superior

6. Alinee la parte superior de la botella de tinta con el puerto de relleno e insértela directamente en el puerto, tal como se muestra a continuación. Espere hasta que el tanque se llene de tinta. La tinta fluye en el tanque y se detiene automáticamente cuando llega a la línea superior.

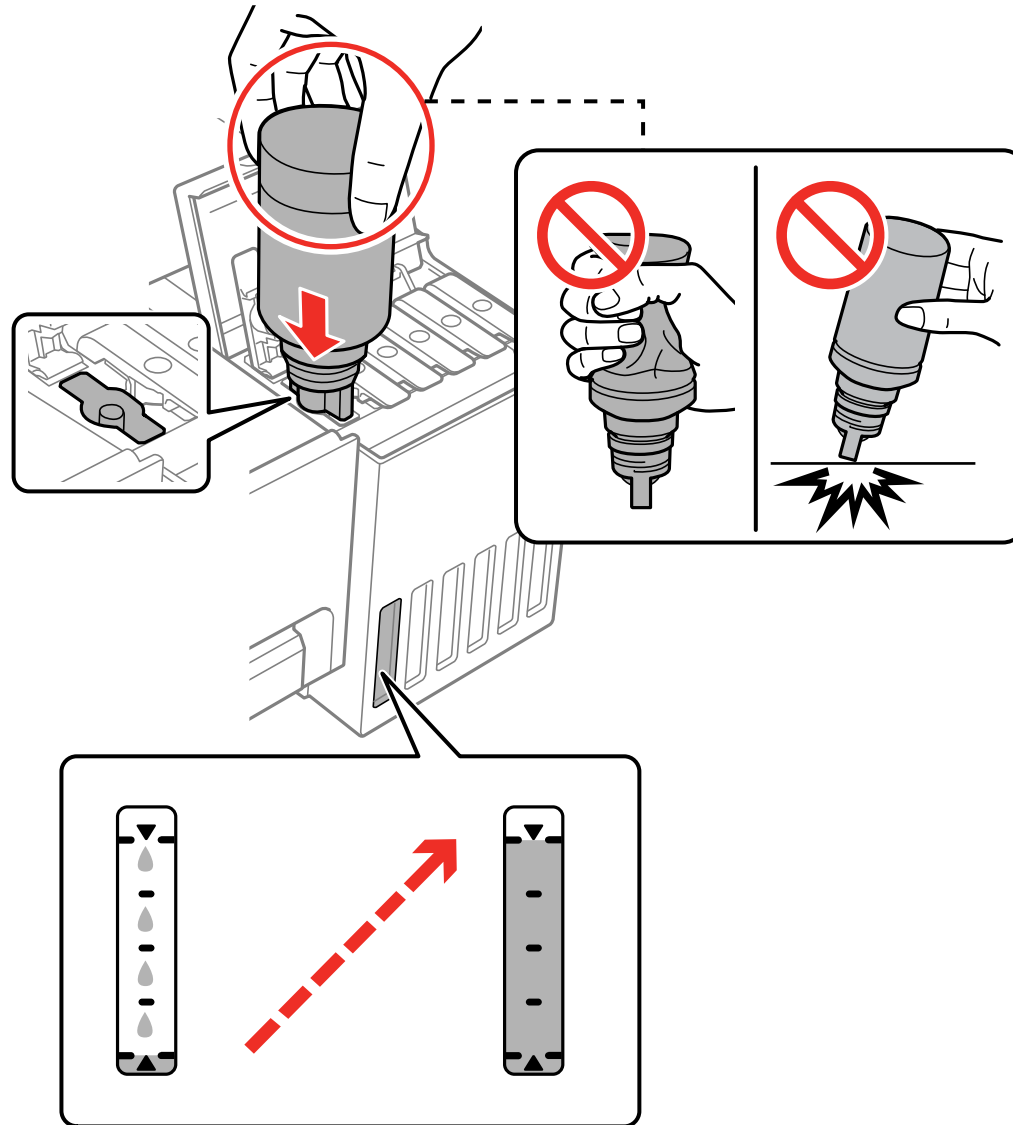

Nota: No inserte las botellas por la fuerza; las botellas están diseñadas para funcionar exclusivamente con el tanque de tinta del color correspondiente.

Nota: Si la tinta no fluye de la botella, levante y vuelva a insertar la botella. Sin embargo, no retire y vuelva a insertar la botella cuando la tinta ha alcanzado la línea superior; de lo contrario, la tinta se podría derramar o, si la tinta sobrepasa la línea superior, podría dañar el producto.

7. Una vez que el tanque esté lleno, retire la botella de tinta.

Nota: Si queda tinta en la botella, enrosque la tapa de la botella firmemente. Guarde la botella de tinta verticalmente para usarla después. No deje la botella de tinta en el tanque; de lo contrario, se podría dañar la botella o se podría derramar la tinta.

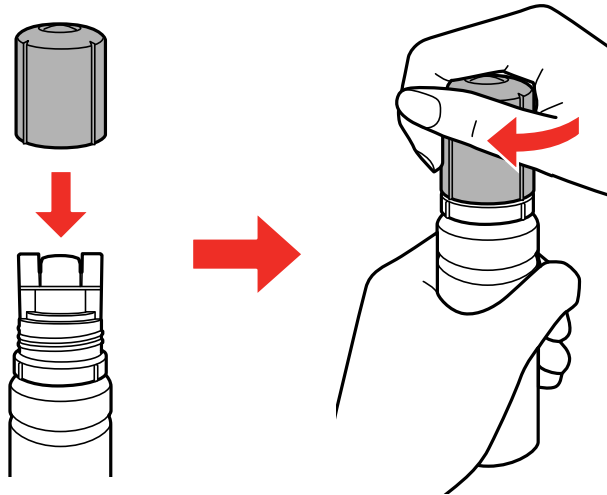

8. Cierre la tapa del tanque de tinta firmemente, tal como se muestra a continuación.

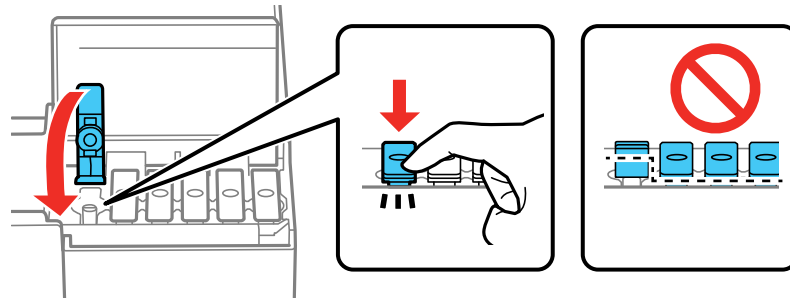

9. Repita los pasos anteriores según sea necesario para cada tanque de tinta que necesita llenar.

10. Cierre la cubierta de la unidad de tanques de tinta.

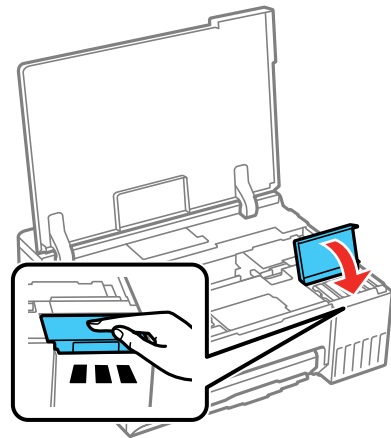

11. Cierre la tapa de la impresora.

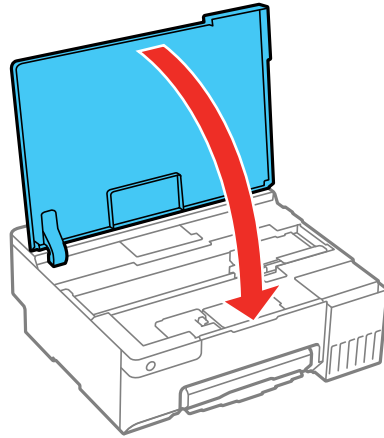

Tema principal: [Cómo rellenar la tinta](#)

Conceptos relacionados

[Cómo comprar tinta y cajas de mantenimiento Epson](#)

Referencias relacionadas

[Precauciones de seguridad relacionadas a la tinta](#)

Tareas relacionadas

[Cómo revisar los niveles de tinta en el producto](#)

Cómo reemplazar la caja de mantenimiento

La caja de mantenimiento almacena tinta sobrante que se colecta durante la impresión o la limpieza del cabezal de impresión. Reemplace la caja de mantenimiento cuando se le indique.

Nota: Cuando la caja de mantenimiento está llena, no puede imprimir o limpiar el cabezal de impresión hasta que reemplace la caja.

Tenga en cuenta las siguientes precauciones al reemplazar la caja de mantenimiento:

- No extraiga la caja de mantenimiento o su cubierta excepto al reemplazarla; de lo contrario, la tinta se podría derramar.
- No toque el chip verde situado en el lateral de la caja de mantenimiento.

- No incline la caja de mantenimiento hasta que esté sellada en una bolsa de plástico; de lo contrario, la tinta se podría derramar.
- No toque las aberturas de la caja de mantenimiento o es posible que se manche con la tinta.
- No deje caer la caja de mantenimiento y no la someta a impactos fuertes.
- Si no puede colocar la cubierta de nuevo, es posible que la caja de mantenimiento no esté instalada correctamente. Retire y vuelva a instalar la caja de mantenimiento.
- No almacene la caja de mantenimiento en temperaturas extremas.
- No reemplace la caja de mantenimiento durante la impresión; de lo contrario, la tinta se podría derramar.
- Mantenga la caja de mantenimiento fuera de la luz solar directa.
- No reutilice una caja de mantenimiento que ha sido retirada y que se ha quedado sin instalar por mucho tiempo.

Nota: La caja de mantenimiento es una pieza que puede ser reemplazada por un usuario y no está cubierta por la garantía del producto.

[Cómo reemplazar la caja de mantenimiento](#)

Tema principal: [Cómo rellenar la tinta](#)

Conceptos relacionados

[Cómo comprar tinta y cajas de mantenimiento Epson](#)

Cómo reemplazar la caja de mantenimiento

Asegúrese de tener a la mano una caja de mantenimiento nueva antes de comenzar.

Nota: Una bolsa transparente para la caja de mantenimiento usada se incluye con la caja de mantenimiento nueva.

1. Asegure que el producto no esté imprimiendo.
2. Saque la caja de mantenimiento nueva de su envoltorio.

Precaución: No toque el chip verde de la caja de mantenimiento. Esto podría impedir la operación e impresión normales.

3. Abra la tapa de la impresora.

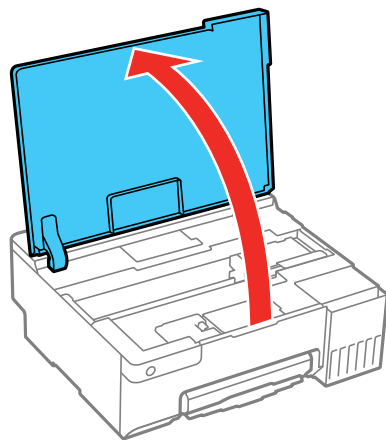

4. Abra la cubierta de la caja de mantenimiento.

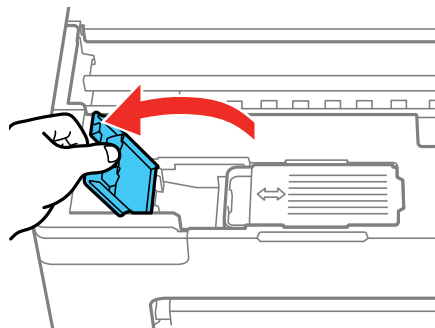

Nota: No extraiga la cubierta de la caja de mantenimiento o la caja de mantenimiento excepto al reemplazarla; de lo contrario, la tinta se podría derramar.

5. Retire la caja de mantenimiento usada.

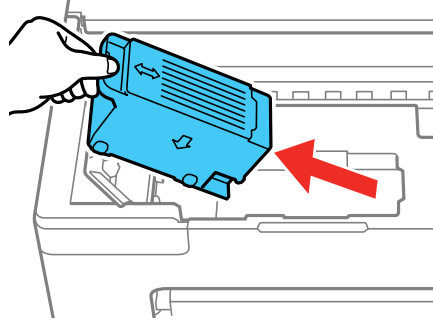

Nota: No incline la caja de mantenimiento usada hasta que esté sellada en la bolsa de plástico y no toque las áreas indicadas a continuación. De lo contrario, podría prevenir una operación normal y se podría manchar de tinta.

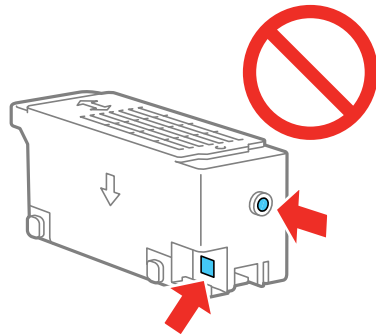

Advertencia: Si se mancha la piel con tinta, lávesela bien con agua y jabón. Si le entra tinta en los ojos, enjuáguelos inmediatamente con agua. Si le entra tinta en la boca, escúpala y acuda a un médico de inmediato. Mantenga la caja de mantenimiento fuera del alcance de los niños y no ingiere la tinta.

- Coloque la caja de mantenimiento usada en la bolsa de plástico incluida con la caja de mantenimiento nueva. Cierre la bolsa y deséchela con cuidado.

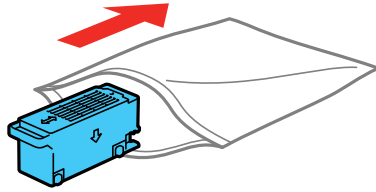

- Introduzca la caja de mantenimiento nueva en el soporte y presiónela completamente hacia adentro hasta que encaje en su lugar.

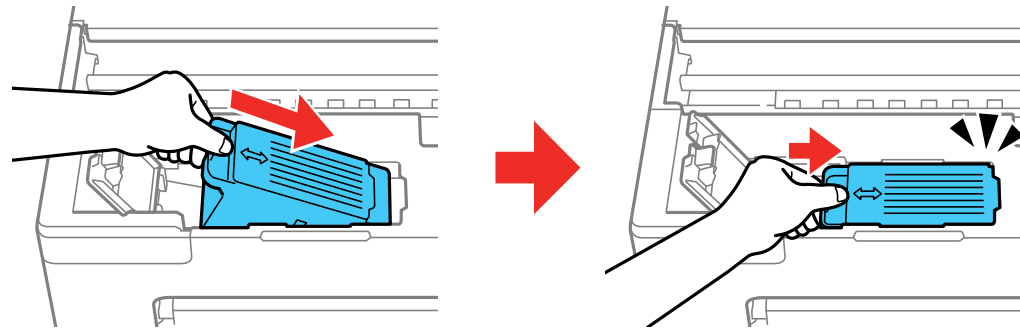

Nota: Asegúrese de insertar la caja en la dirección correcta.

- Cierre la cubierta de la caja de mantenimiento.

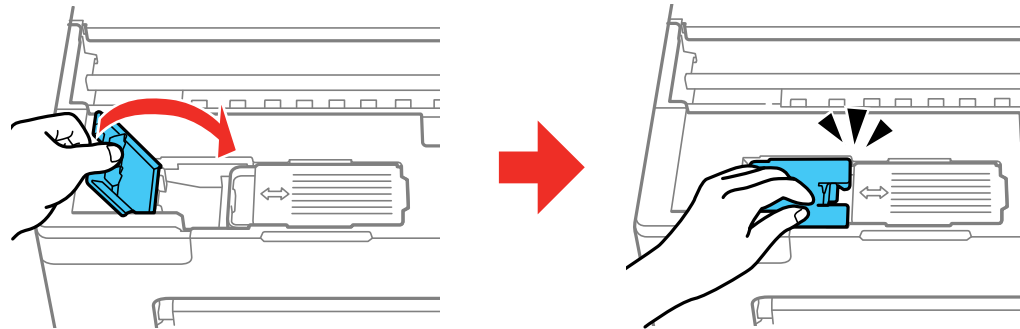

Nota: Si no puede colocar la cubierta de nuevo, es posible que la caja de mantenimiento no esté instalada correctamente. Retire y vuelva a instalar la caja de mantenimiento.

9. Cierre la tapa de la impresora.

Tema principal: [Cómo reemplazar la caja de mantenimiento](#)

Conceptos relacionados

[Cómo comprar tinta y cajas de mantenimiento Epson](#)

Cómo ajustar la calidad de impresión

Si la calidad de impresión disminuye, es posible que necesite ejecutar una utilidad para limpiar o alinear el cabezal de impresión.

Si no se resuelve el problema después de ejecutar estas utilidades, es posible que tenga que ejecutar una limpieza a fondo o limpiar el recorrido del papel o del cabezal de impresión.

[Mantenimiento del cabezal de impresión](#)

[Cómo alinear el cabezal de impresión](#)

[Cómo limpiar el recorrido del papel](#)

[Cómo limpiar la película translúcida](#)

[Cómo revisar el número de hojas que han avanzado por el producto](#)

Mantenimiento del cabezal de impresión

Si las impresiones son demasiado claras u observa bandas oscuras o claras en ellas, es posible que sea necesario limpiar los inyectores del cabezal de impresión. Cada vez que limpia los inyectores gasta tinta, por lo tanto, límpiélos solo si la calidad de impresión disminuye.

Puede revisar si los inyectores están obstruidos antes de limpiarlos para no limpiarlos innecesariamente.

Nota: No puede limpiar el cabezal de impresión si el nivel de tinta ha llegado a la línea inferior del tanque de tinta, y es posible que no pueda limpiarlo cuando cualquiera de los tanques tenga un nivel de tinta bajo. Debe rellenar el tanque de tinta primero.

[Cómo revisar los inyectores del cabezal de impresión](#)

[Cómo limpiar el cabezal de impresión](#)

[Cómo realizar una limpieza a fondo](#)

Tema principal: [Cómo ajustar la calidad de impresión](#)

Tareas relacionadas

[Cómo rellenar los tanques de tinta](#)

Cómo revisar los inyectores del cabezal de impresión

Puede imprimir un patrón de prueba de los inyectores para comprobar si los inyectores están obstruidos.



[Cómo revisar los inyectores con los botones del producto](#)

Cómo revisar los inyectores con una utilidad de la computadora

Tema principal: Mantenimiento del cabezal de impresión

Cómo revisar los inyectores con los botones del producto

Puede revisar los inyectores del cabezal de impresión utilizando los botones de su producto.

1. Asegure que los indicadores del producto no estén señalando errores y que la bandeja para disco/tarjeta de ID no esté insertada para imprimir.
2. Pulse el botón  de encendido para apagar el producto.
3. Cargue unas hojas de papel normal en el producto.
4. Mantenga presionado el botón  de cancelar y pulse el botón  de encendido para encender el producto.
5. Cuando el indicador de encendido empieza a parpadear, suelte los dos botones.

El producto imprime un patrón de prueba de los inyectores.

Nota: Puede tardar unos segundos para que empiece a imprimir el patrón. Si el patrón no se empieza a imprimir después de unos segundos, compruebe que tiene papel cargado en el producto.

6. Revise el patrón impreso para ver si aparecen espacios en las líneas.

El cabezal de impresión está limpio.

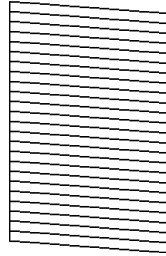

Necesita limpiar el cabezal de impresión.

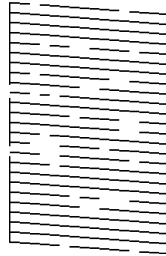

Necesita limpiar el cabezal de impresión con una limpieza a fondo.

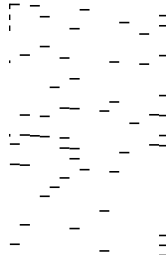

7. Realice una de las siguientes acciones:

- Si no aparecen espacios, el cabezal de impresión está limpio y puede seguir imprimiendo.

- Si aparecen espacios o el patrón tiene una apariencia muy tenue, limpie el cabezal de impresión.
- Si aparecen espacios en prácticamente todo el patrón, consulte el enlace al final de esta sección para obtener instrucciones sobre cómo realizar una limpieza a fondo.

Si no ve ninguna mejora después de la tercera limpieza, apague el producto y espere por lo menos 12 horas. Luego, ejecute una prueba de los inyectores y limpie el cabezal de impresión otra vez, si es necesario. Si la calidad aún no mejora, ejecute una limpieza a fondo.

Tema principal: [Cómo revisar los inyectores del cabezal de impresión](#)

Conceptos relacionados

[Cómo realizar una limpieza a fondo](#)



Tareas relacionadas

[Cómo limpiar el cabezal de impresión con los botones del producto](#)

[Cómo cargar papel en el alimentador de papel posterior](#)

Cómo revisar los inyectores con una utilidad de la computadora

Puede revisar los inyectores del cabezal de impresión con una utilidad en su computadora con Windows o su Mac.

1. Asegure que los indicadores del producto no estén señalando errores y que la bandeja para disco/tarjeta de ID no esté insertada para imprimir y que la bandeja de papel esté extendida.
2. Cargue unas hojas de papel normal en el producto.
3. Realice una de las siguientes acciones:
 - **Windows:** Acceda al Escritorio de Windows y haga clic con el botón derecho del mouse en el icono  de su producto localizado en el lado derecho de la barra de tareas de Windows, o haga clic en la flecha hacia arriba y haga clic con el botón derecho del mouse en el icono .
 - **Mac:** En el menú Apple o en el Dock, seleccione **Preferencias del Sistema** o **Configuración del sistema**. Seleccione **Impresión y Fax**, **Impresión y Escaneado** o **Impresoras y escáneres**, seleccione su producto y seleccione **Opciones y recambios** u **Opciones y consumibles**. Seleccione **Utilidad** y seleccione **Abrir Utilidad Impresoras**.
4. Seleccione **Test de inyectores** o **Com. boquilla cab. imp.**

Verá una ventana como esta:

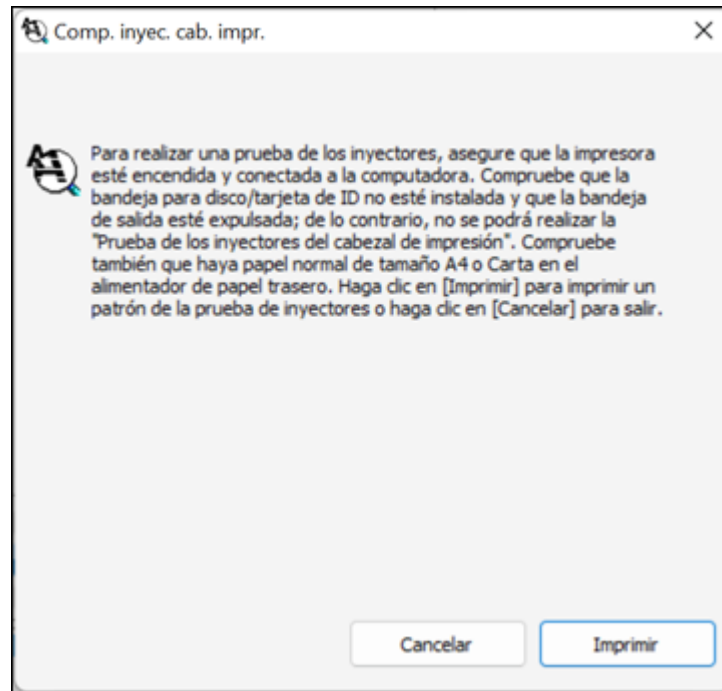

5. Haga clic en **Imprimir**.

6. Revise el patrón impreso para ver si aparecen espacios en las líneas.

El cabezal de impresión está limpio.

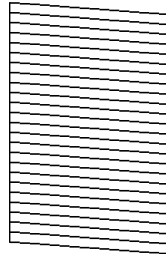

Necesita limpiar el cabezal de impresión.

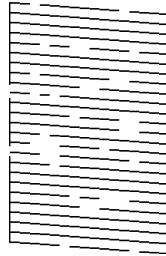

Necesita limpiar el cabezal de impresión con una limpieza a fondo.

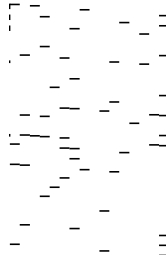

7. Realice una de las siguientes acciones:

- Si no aparecen espacios, haga clic en **Finalizar**.

- Si aparecen espacios o el patrón tiene una apariencia muy tenue, limpie el cabezal de impresión.
- Si aparecen espacios en prácticamente todo el patrón, haga clic en **Finalizar** y realice una limpieza a fondo.

Si no ve ninguna mejora después de la tercera limpieza, apague el producto y espere por lo menos 12 horas. Luego, ejecute una prueba de los inyectores y limpie el cabezal de impresión otra vez, si es necesario. Si la calidad aún no mejora, ejecute una limpieza a fondo. Si aún no observa ninguna mejora, póngase en contacto con el departamento de soporte técnico de Epson.

Tema principal: [Cómo revisar los inyectores del cabezal de impresión](#)

Conceptos relacionados

[Cómo realizar una limpieza a fondo](#)

[Cómo limpiar el cabezal de impresión](#)

Tareas relacionadas

[Cómo limpiar el cabezal de impresión con una utilidad de la computadora](#)

[Cómo cargar papel en el alimentador de papel posterior](#)

[Cómo cargar papel en el alimentador de papel posterior](#)

Cómo limpiar el cabezal de impresión

Si la calidad de impresión disminuye y el patrón de prueba de los inyectores indica que los inyectores están obstruidos, puede limpiar el cabezal de impresión.

Nota: No puede limpiar el cabezal de impresión si el nivel de tinta ha llegado a la línea inferior del tanque de tinta, y es posible que no pueda limpiarlo cuando cualquiera de los tanques tenga un nivel de tinta bajo. Debe rellenar el tanque de tinta primero.

[Cómo limpiar el cabezal de impresión con los botones del producto](#)

[Cómo limpiar el cabezal de impresión con una utilidad de la computadora](#)

Tema principal: [Mantenimiento del cabezal de impresión](#)



Tareas relacionadas

[Cómo rellenar los tanques de tinta](#)

Cómo limpiar el cabezal de impresión con los botones del producto

Puede limpiar el cabezal de impresión utilizando los botones de su producto.

1. Asegure que los indicadores del producto no estén señalando errores y que la bandeja para disco/tarjeta de ID no esté insertada para imprimir.

2. Cargue unas hojas de papel normal en el producto.
3. Mantenga presionado el botón  de cancelar durante 5 segundos para iniciar el ciclo de limpieza.
El indicador  de encendido parpadea mientras se ejecuta el ciclo de limpieza y permanece encendido cuando termina el ciclo de limpieza.

Precaución: Nunca apague el producto o abra la tapa de la impresora durante un ciclo de limpieza, ya que esto podría interferir con la impresión.

4. Ejecute una prueba de inyectores para confirmar que el cabezal de impresión está limpio.

El cabezal de impresión está limpio.

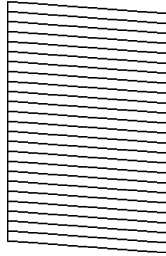

Necesita limpiar el cabezal de impresión.

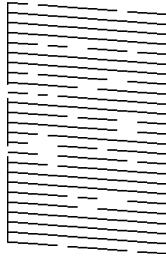

Necesita limpiar el cabezal de impresión con una limpieza a fondo.

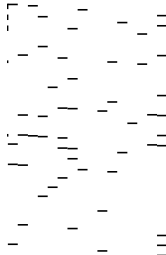

5. Realice una de las siguientes acciones:

- Si no aparecen espacios, el cabezal de impresión está limpio y puede seguir imprimiendo.

- Si aparecen espacios o el patrón tiene una apariencia muy tenue, limpie el cabezal de impresión.
- Si aparecen espacios en prácticamente todo el patrón, consulte el enlace al final de esta sección para obtener instrucciones sobre cómo realizar una limpieza a fondo.

Si no ve ninguna mejora después de la tercera limpieza, apague el producto y espere por lo menos 12 horas. Luego, revise los inyectores del cabezal de impresión y limpie el cabezal de impresión otra vez, si es necesario. Si la calidad aún no mejora, ejecute una limpieza a fondo. Si aún no observa ninguna mejora, póngase en contacto con el departamento de soporte técnico de Epson.

Tema principal: [Cómo limpiar el cabezal de impresión](#)

Conceptos relacionados

[Cómo realizar una limpieza a fondo](#)

Referencias relacionadas

[Dónde obtener ayuda \(América Latina\)](#)



Tareas relacionadas

[Cómo revisar los inyectores con los botones del producto](#)

[Cómo cargar papel en el alimentador de papel posterior](#)

Cómo limpiar el cabezal de impresión con una utilidad de la computadora

Puede limpiar el cabezal de impresión con una utilidad en su computadora Windows o su Mac.

1. Asegure que los indicadores del producto no estén señalando errores y que la bandeja para disco/tarjeta de ID no esté insertada para imprimir.
2. Cargue unas hojas de papel normal en el producto.
3. Realice una de las siguientes acciones:
 - **Windows:** Acceda al Escritorio de Windows y haga clic con el botón derecho del mouse en el icono  de su producto localizado en el lado derecho de la barra de tareas de Windows, o haga clic en la flecha hacia arriba y haga clic con el botón derecho del mouse en el icono .
 - **Mac:** En el menú Apple o en el Dock, seleccione **Preferencias del Sistema** o **Configuración del sistema**. Seleccione **Impresión y Fax**, **Impresión y Escaneado** o **Impresoras y escáneres**, seleccione su producto y seleccione **Opciones y recambios** u **Opciones y consumibles**. Seleccione **Utilidad** y seleccione **Abrir Utilidad Impresoras**.
4. Seleccione **Limpieza de cabezales** o **Limpieza de cabezal de impresión**.

Verá una ventana como esta:

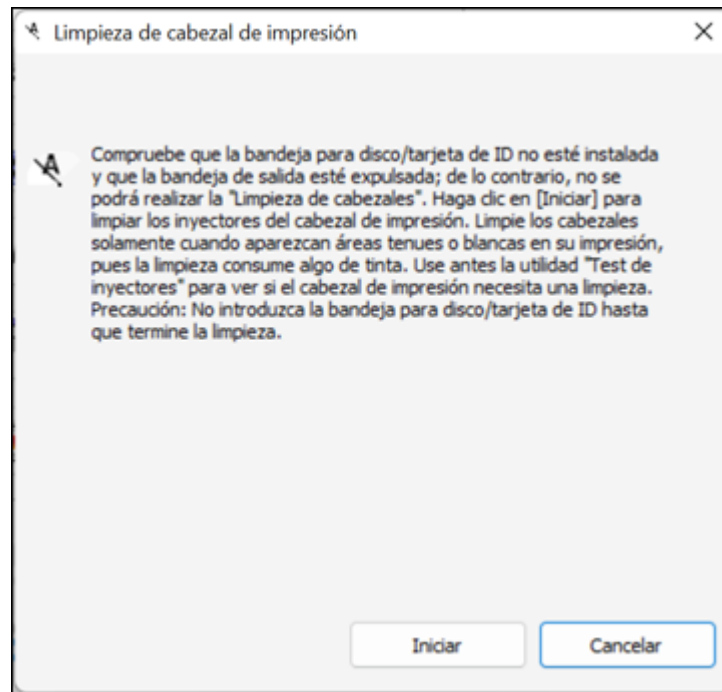

5. Haga clic en **Iniciar** para empezar el ciclo de limpieza.

El indicador  de encendido parpadea mientras se ejecuta el ciclo de limpieza y permanece encendido cuando termina el ciclo de limpieza.

Precaución: Nunca apague el producto o abra la tapa de la impresora durante un ciclo de limpieza, ya que esto podría interferir con la impresión.

6. Cuando termine el ciclo de limpieza, puede revisar si los inyectores están limpios; haga clic en **Imprimir patrón de test de inyectores** y haga clic en **Imprimir**.

7. Revise el patrón impreso para ver si aparecen espacios en las líneas.

El cabezal de impresión está limpio.

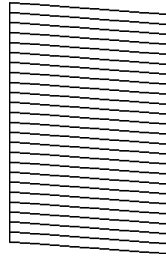

Necesita limpiar el cabezal de impresión.

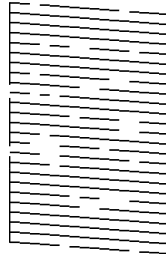

Necesita limpiar el cabezal de impresión con una limpieza a fondo.

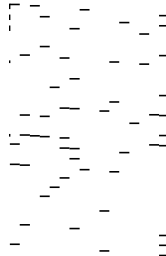

- Si no aparecen espacios, haga clic en **Finalizar**.
- Si aparecen espacios o el patrón tiene una apariencia muy tenue, haga clic en **Limpiar** para limpiar el cabezal de impresión otra vez.

- Si aparecen espacios en prácticamente todo el patrón, haga clic en **Finalizar** y realice una limpieza a fondo.

Si no ve ninguna mejora después de la tercera limpieza, apague el producto y espere por lo menos 12 horas. Luego, revise los inyectores del cabezal de impresión e intente limpiar el cabezal de impresión otra vez. Si la calidad aún no mejora, ejecute una limpieza a fondo. Si aún no observa ninguna mejora, póngase en contacto con el departamento de soporte técnico de Epson.

Tema principal: [Cómo limpiar el cabezal de impresión](#)

Conceptos relacionados

[Cómo realizar una limpieza a fondo](#)

[Cómo revisar los inyectores del cabezal de impresión](#)

Referencias relacionadas

[Dónde obtener ayuda \(América Latina\)](#)

Tareas relacionadas

[Cómo revisar los inyectores con una utilidad de la computadora](#)

[Cómo cargar papel en el alimentador de papel posterior](#)

Cómo realizar una limpieza a fondo

Si aún observa líneas claras u oscuras o si faltan colores en las impresiones, incluso después de limpiar el cabezal de impresión varias veces, puede ejecutar una limpieza a fondo.

Si no observa ninguna mejora después de ejecutar una limpieza a fondo, apague el producto y espere por lo menos 12 horas sin imprimir, luego imprima el patrón de prueba de los inyectores otra vez. Ejecute una limpieza de cabezales o una limpieza a fondo otra vez, dependiendo del patrón impreso. Si la calidad aún no mejora, póngase en contacto con el departamento de soporte técnico de Epson.

Precaución: Ejecutar una limpieza a fondo consume mucha tinta, por lo que solo deber hacerlo si es necesario. Compruebe que todos los tanques de tinta tengan por lo menos un tercio de su capacidad antes de ejecutar una limpieza a fondo o podría dañar el producto.

Precaución: La limpieza a fondo puede acortar la vida útil de la caja de mantenimiento. Cuando la caja de mantenimiento está llena, necesita reemplazarla para seguir imprimiendo. Si no tiene suficiente tinta o espacio libre en la caja de mantenimiento para realizar la limpieza, no puede ejecutar esta función.

[Cómo realizar una limpieza a fondo con una utilidad de computadora](#)

Tema principal: [Mantenimiento del cabezal de impresión](#)

Conceptos relacionados

[Cómo reemplazar la caja de mantenimiento](#)

Tareas relacionadas



[Cómo rellenar los tanques de tinta](#)

Cómo realizar una limpieza a fondo con una utilidad de computadora

Puede ejecutar una limpieza a fondo con una utilidad en su computadora Windows o su Mac.

Nota: La tinta se depositará en la caja de mantenimiento. Si la caja de mantenimiento se llena, debe instalar una nueva antes de seguir imprimiendo.

Nota: Después de ejecutar una limpieza a fondo, debe apagar el producto y esperar por lo menos 12 horas antes de ejecutar otra limpieza a fondo.

1. Asegure que los indicadores del producto no estén señalando errores y que la bandeja para disco/tarjeta de ID no esté insertada para imprimir.
2. Cargue algunas hojas de papel normal en el producto.
3. Realice una de las siguientes acciones:
 - **Windows:** Acceda al Escritorio de Windows y haga clic con el botón derecho del mouse en el icono  de su producto localizado en el lado derecho de la barra de tareas de Windows, o haga clic en la flecha hacia arriba y haga clic con el botón derecho del mouse en el icono . Seleccione **Ajustes de la impresora** y haga clic en la ficha **Mantenimiento**.
 - **Mac:** En el menú Apple o en el Dock, seleccione **Preferencias del Sistema** o **Configuración del sistema**. Seleccione **Impresión y Fax**, **Impresión y Escaneado** o **Impresoras y escáneres**, seleccione su producto y seleccione **Opciones y recambios** u **Opciones y consumibles**. Seleccione **Utilidad** y seleccione **Abrir Utilidad Impresoras**.
4. Seleccione **Limpieza a fondo**.

Verá una ventana como esta:

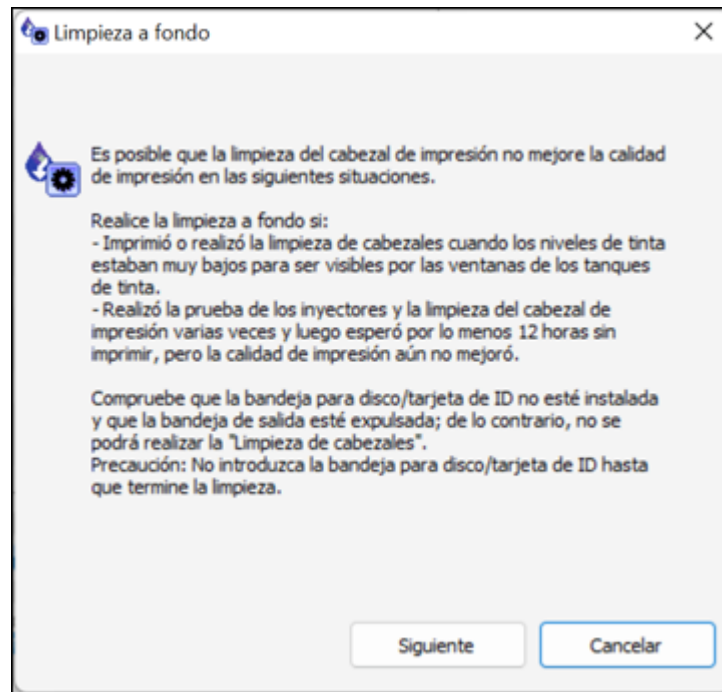

5. Siga las instrucciones que aparecen en pantalla para ejecutar una limpieza a fondo.
6. Cuando termine la limpieza a fondo, ejecute una prueba de inyectores.

Si la calidad de impresión no ha mejorado después de ejecutar una limpieza a fondo, espere por lo menos 12 horas antes de imprimir y luego imprima el patrón de prueba de los inyectores otra vez. Ejecute una limpieza del cabezal de impresión o una limpieza a fondo otra vez, dependiendo del patrón de impresión. Si la calidad aún no mejora, póngase en contacto con el departamento de soporte técnico de Epson.

Tema principal: [Cómo realizar una limpieza a fondo](#)

Conceptos relacionados

[Cómo revisar los inyectores del cabezal de impresión](#)

Referencias relacionadas

[Estado de los indicadores del producto](#)

[Dónde obtener ayuda \(América Latina\)](#)

Cómo alinear el cabezal de impresión

Si las impresiones presentan un aspecto granuloso o borroso, si observa un desalineamiento de las líneas verticales o si aparecen bandas horizontales oscuras o claras, es posible que necesite alinear el cabezal de impresión.

Nota: Las bandas también pueden aparecer si necesita limpiar los inyectores del cabezal de impresión.

[Cómo alinear el cabezal de impresión con una utilidad de la computadora](#)

Tema principal: [Cómo ajustar la calidad de impresión](#)

Conceptos relacionados



[Cómo limpiar el cabezal de impresión](#)

Tareas relacionadas

[Cómo cargar papel en el alimentador de papel posterior](#)

Cómo alinear el cabezal de impresión con una utilidad de la computadora

Puede alinear el cabezal de impresión con una utilidad en su computadora Windows o Mac.

1. Asegure que los indicadores del producto no estén señalando errores y que la bandeja para disco/tarjeta de ID no esté insertada para imprimir.
2. Cargue varias hojas de papel normal en el producto.
3. Realice una de las siguientes acciones:
 - **Windows:** Acceda al Escritorio de Windows y haga clic con el botón derecho del mouse en el icono  de su producto localizado en el lado derecho de la barra de tareas de Windows, o haga clic en la flecha hacia arriba y haga clic con el botón derecho del mouse en el icono .
 - **Mac:** En el menú Apple o en el Dock, seleccione **Preferencias del Sistema** o **Configuración del sistema**. Seleccione **Impresión y Fax**, **Impresión y Escaneado** o **Impresoras y escáneres**, seleccione su producto y seleccione **Opciones y recambios** u **Opciones y consumibles**. Seleccione **Utilidad** y seleccione **Abrir Utilidad Impresoras**.
4. Seleccione **Alineación de cabezales**.

5. Haga clic en **Siguiente**, luego haga clic en **Imprimir** para imprimir una hoja de alineación.

Nota: No cancele la impresión mientras se esté imprimiendo un patrón de la alineación de cabezales.

Verá una ventana como esta:

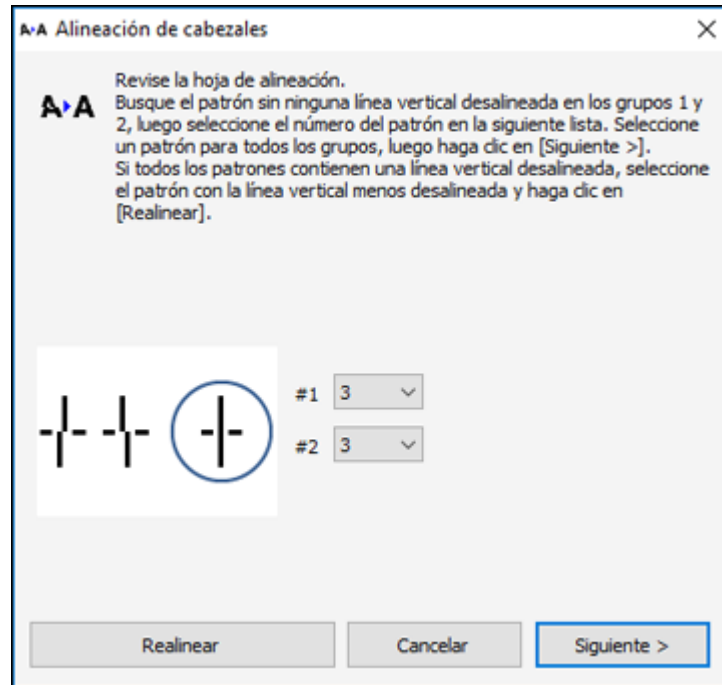

6. Revise el patrón impreso y siga las instrucciones que aparecen en pantalla para elegir el número del patrón con la mejor alineación de cada grupo.
- Después de elegir un número de patrón, haga clic en **Siguiente**.
 - Si no puede encontrar un patrón alineado en uno o más de los grupos, elija el que tenga la mejor alineación en cada grupo y haga clic en **Realinear**. A continuación, imprima otra hoja de alineación y revísela.

Nota: Haga clic en **Saltar** (donde esté disponible) si desea saltar una hoja de alineación en particular.

7. Cuando termine, haga clic en **Finalizar**.

Tema principal: [Cómo alinear el cabezal de impresión](#)



Tareas relacionadas

[Cómo cargar papel en el alimentador de papel posterior](#)

Cómo limpiar el recorrido del papel

Si aparece tinta al dorso de una hoja impresa, puede limpiar el recorrido del papel para eliminar cualquier exceso de tinta.

Para limpiar el recorrido del papel, utilice lo siguiente:

- Un palo delgado
 - Una gasa o un paño mojado y bien escurrido
1. Asegure que los indicadores del producto no estén señalando errores y que la bandeja para disco/tarjeta de ID no esté insertada para imprimir.
 2. Cargue varias hojas de papel normal en el producto.
 3. Realice una de las siguientes acciones:
 - **Windows:** Acceda al Escritorio de Windows y haga clic con el botón derecho del mouse en el icono  de su producto localizado en el lado derecho de la barra de tareas de Windows, o haga clic en la flecha hacia arriba y haga clic con el botón derecho del mouse en el icono . Seleccione **Ajustes de la impresora** y haga clic en la ficha **Mantenimiento**.
 - **Mac:** En el menú Apple o en el Dock, seleccione **Preferencias del Sistema** o **Configuración del sistema**. Seleccione **Impresión y Fax**, **Impresión y Escaneado** o **Impresoras y escáneres**, seleccione su producto y seleccione **Opciones y recambios** u **Opciones y consumibles**. Seleccione **Utilidad** y seleccione **Abrir Utilidad Impresoras**.
 4. Seleccione **Limpieza de la guía del papel**.
 5. Siga las instrucciones en pantalla para avanzar el papel por el producto.
 6. Revise la parte posterior del papel expulsado para ver si está limpio.
 7. Repita cuantas veces sea necesario hasta que el papel salga limpio.
- Si el papel se mancha con tinta, siga los siguientes pasos.

8. Envuelva la punta del palo delgado con la gasa o el paño mojado y bien escurrido.

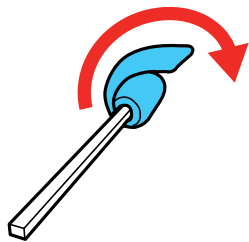

9. Apague el producto, espere hasta que el indicador  de encendido se apague y luego desconecte el cable de alimentación.
10. Deslice la bandeja de salida hacia afuera.

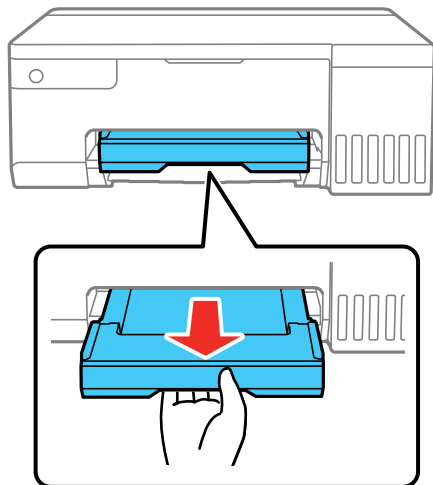

11. Utilice el palo para limpiar los dos rodillos blancos. Gire los rodillos con cuidado para limpiarlos completamente.

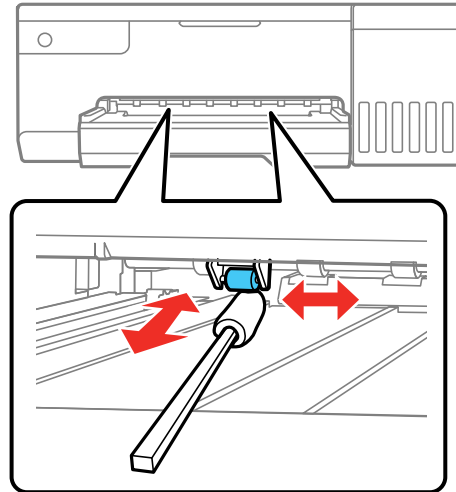

Precaución: No utilice pañuelos de papel para limpiar el interior del producto. Los inyectores se podrían obstruir con pelusa.

12. Conecte el cable de alimentación y luego encienda el producto.
Si las impresiones aún están manchadas, repita los pasos anteriores.

Tema principal: [Cómo ajustar la calidad de impresión](#)

Tareas relacionadas

[Cómo cargar papel en el alimentador de papel posterior](#)

Cómo limpiar la película translúcida

Si la calidad de impresión no mejora después de alinear el cabezal de impresión y limpiar el recorrido del papel, es posible que la película translúcida dentro del producto esté manchada con tinta.

Para limpiar la película translúcida, utilice lo siguiente:

- Varios bastoncillos de algodón
- ¼ taza (59 ml) de agua con 2 o 3 gotas de detergente para platos suave
- Una lámpara pequeña

Precaución: No utilice ningún otro líquido para limpiar la película translúcida o podría dañar el producto.

1. Apague el producto.
2. Abra la tapa de la impresora.

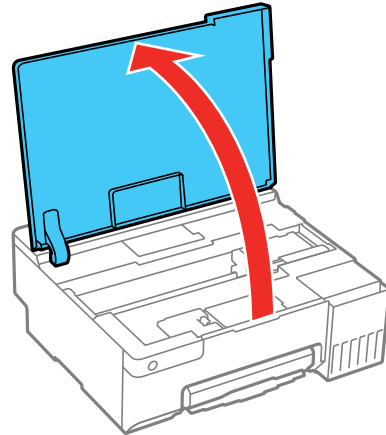

3. Utilizando la lámpara, revise la película translúcida que se muestra a continuación para ver si hay manchas de tinta.

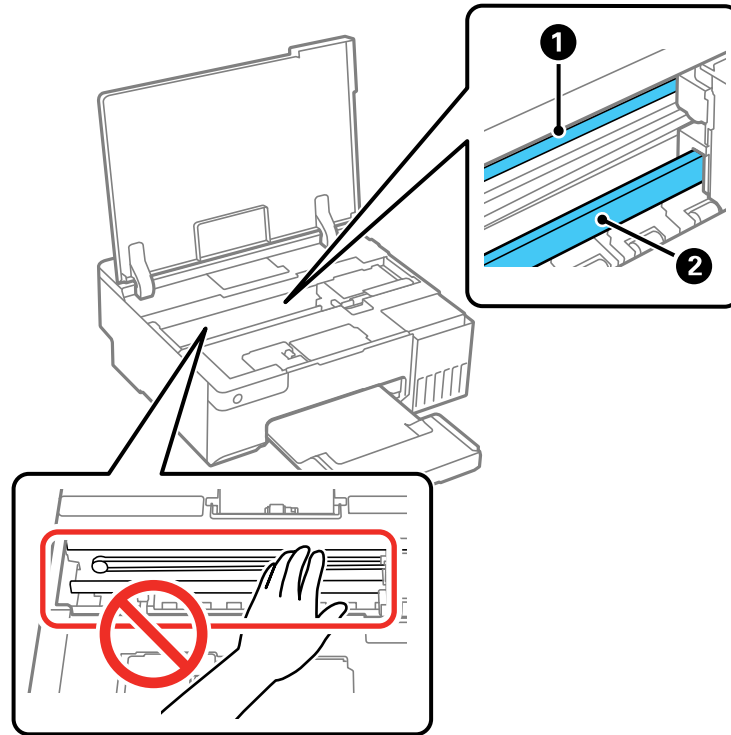

- 1 Película translúcida
2 Riel del cabezal de impresión

Precaución: No toque el cable plano blanco o el carril del cabezal de impresión; de lo contrario, es posible que no pueda imprimir. No limpie la grasa en el riel.

4. Humedezca un bastoncillo de algodón con la mezcla de agua y detergente y escúrralo para que no gotee, luego limpie suavemente la tinta de la película translúcida.

Precaución: No presione la cinta con demasiada fuerza o podría desencajar los resortes de anclaje y dañar el producto.

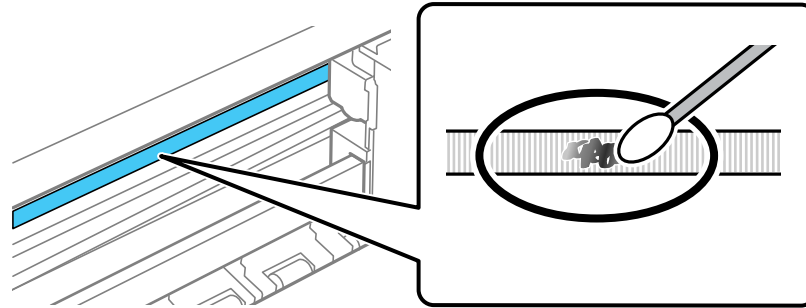

Nota: Tenga cuidado de no tocar cualquier tinta que esté adherida en el interior del producto y reemplace frecuentemente el bastoncillo de algodón para evitar que se esparce la mancha.

5. Utilice un bastoncillo de algodón nuevo y seco para secar la película translúcida.

Precaución: No deje fibras en la película.

6. Repita los pasos 4 y 5 según sea necesario para limpiar todas las manchas de tinta.
7. Cuando la película translúcida esté seca y libre de fibras, revise visualmente la película para verificar que no esté manchada.
8. Cierre la tapa de la impresora.

Tema principal: [Cómo ajustar la calidad de impresión](#)

Cómo revisar el número de hojas que han avanzado por el producto

Puede ver una ventana que muestra el número de hojas de papel que han avanzado por el producto.

Nota: También puede imprimir una prueba de inyectores para ver cuántas hojas de papel han avanzado por el producto.

[Cómo revisar el contador de hojas - Windows](#)

[Cómo revisar el contador de hojas - Mac](#)



Tema principal: [Cómo ajustar la calidad de impresión](#)

Conceptos relacionados

[Cómo revisar los inyectores del cabezal de impresión](#)

Cómo revisar el contador de hojas - Windows

Puede revisar el número de hojas de papel que han avanzado por el producto a través del contador de hojas.

1. Acceda al Escritorio de Windows y haga clic con el botón derecho del mouse en el icono  de su producto localizado en el lado derecho de la barra de tareas de Windows, o haga clic en la flecha hacia arriba y haga clic con el botón derecho del mouse en el icono .
2. Seleccione **Ajustes de la impresora**.
3. Haga clic en la ficha **Mantenimiento**.
4. Seleccione **Información de impresora y opciones**.

Verá esta ventana:

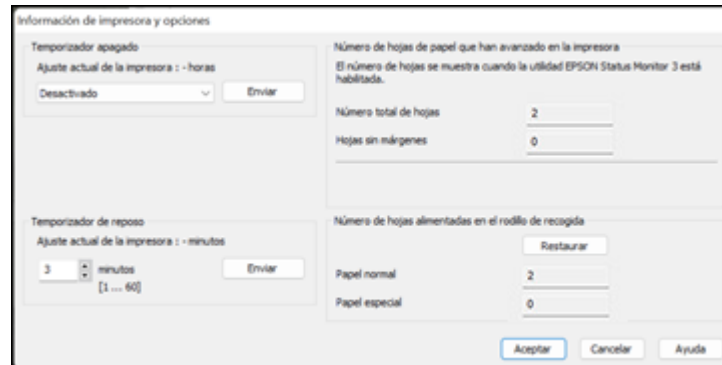

5. Después de revisar el número de hojas que han avanzado por la impresora, haga clic en **Aceptar** para cerrar la ventana.

Nota: El número de hojas se muestra solo cuando Epson Status Monitor 3 está activado.

Tema principal: [Cómo revisar el número de hojas que han avanzado por el producto](#)

Cómo revisar el contador de hojas - Mac

Puede revisar el número de hojas de papel que han avanzado por el producto a través del contador de hojas.

1. En el menú Apple o en el Dock, seleccione **Preferencias del Sistema** o **Configuración del sistema**. Seleccione **Impresión y Fax**, **Impresión y Escaneado** o **Impresoras y escáneres**, seleccione su producto y seleccione **Opciones y recambios** u **Opciones y consumibles**. Seleccione **Utilidad** y seleccione **Abrir Utilidad Impresoras**.
2. Seleccione **Información de impresora y opciones**.

Verá esta ventana:

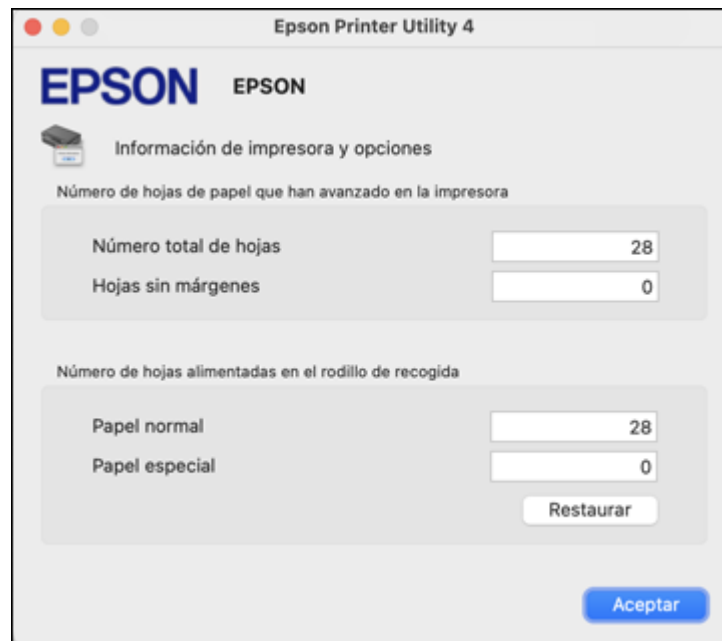

3. Después de revisar el número de hojas que han avanzado por la impresora, haga clic en **Aceptar** para cerrar la ventana.

Tema principal: [Cómo revisar el número de hojas que han avanzado por el producto](#)

Cómo limpiar y transportar el producto

Si el producto se ensucia o si tiene que moverlo a una distancia larga, siga las instrucciones de las siguientes secciones.

[Cómo limpiar el producto](#)

[Cómo transportar el producto](#)

Cómo limpiar el producto

Para que el funcionamiento de su producto sea óptimo, debe limpiarlo varias veces al año.

Cierre la bandeja de salida y el soporte del papel cuando no esté utilizando el producto para protegerlo del polvo.

Precaución: No utilice un cepillo duro, benceno, alcohol o diluyente de pintura para limpiar el producto, ya que lo podría dañar. No coloque ningún objeto encima de la tapa y no utilice la tapa como una superficie para escribir, ya que la podría rayar de forma permanente. No utilice aceites u otros lubricantes dentro del producto o permita que el agua penetre en el interior. No toque las piezas indicadas a continuación o el producto podría fallar.

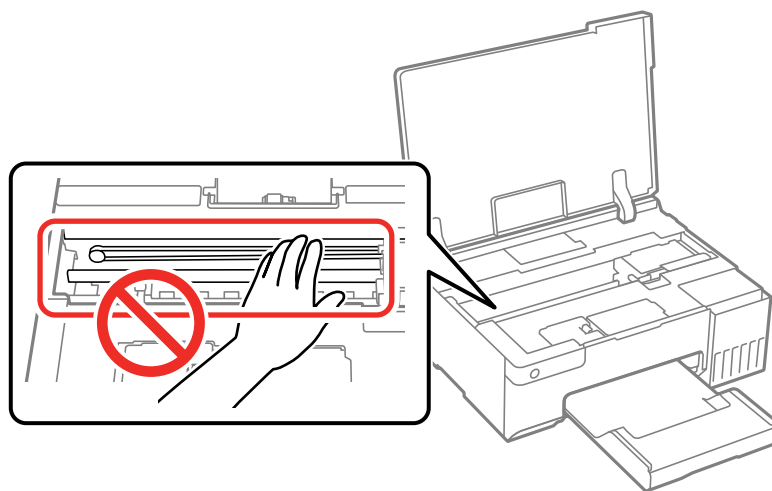

1. Apague el producto.
2. Desconecte el cable de alimentación.

3. Desconecte todos los cables conectados al producto.
4. Retire todo el papel.
5. Limpie el exterior del producto con un paño limpio y suave, humedecido con un poco de agua. Si no puede eliminar la suciedad, agregue un poco de jabón suave al paño húmedo.

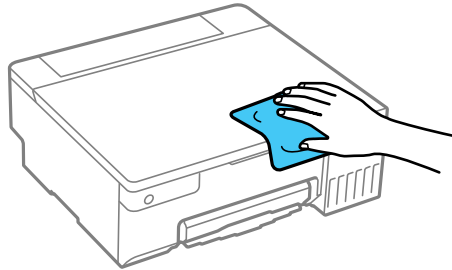

Tema principal: [Cómo limpiar y transportar el producto](#)

Cómo transportar el producto

Si necesita almacenar el producto o transportarlo a una distancia larga, debe prepararlo para el transporte, tal como se describe a continuación.

Precaución: Al transportar o almacenar el producto, siga estas directrices:

- No incline el producto, no lo coloque verticalmente y no lo ponga boca abajo; de lo contrario, se podría derramar la tinta.

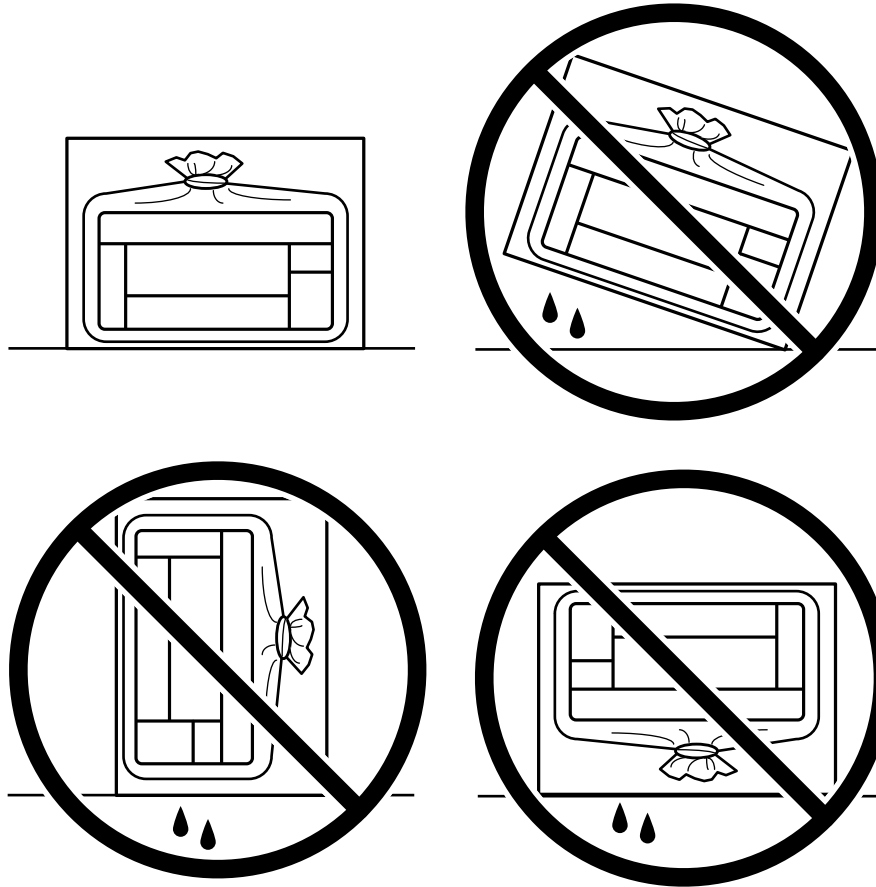

- Cuando guarde o transporte una botella de tinta después de retirar el sello, no incline la botella y no la someta a impactos o a cambios de temperatura. De lo contrario, la tinta se podría derramar aun si la tapa de la botella está bien cerrada. Mantenga la botella de tinta en posición vertical cuando esté apretando la tapa y tome medidas para que no se derrame la tinta cuando transporte la botella.

- Cuando levante el producto, coloque las manos en las posiciones que se muestran a continuación o se podría lesionar. No sujete el producto por enfrente y atrás.

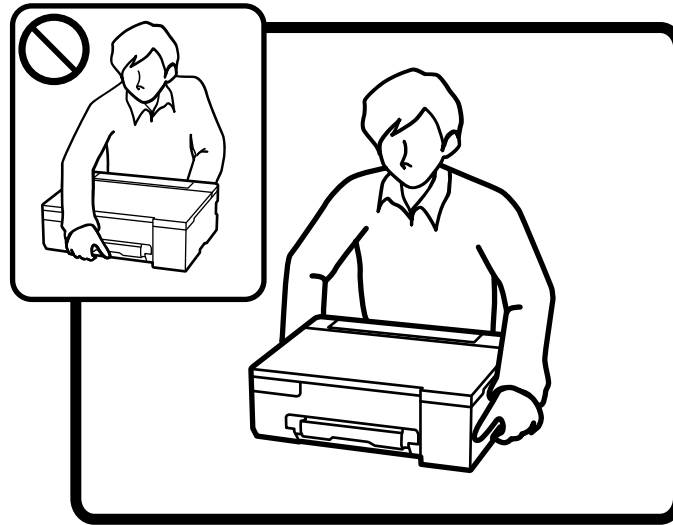

- No coloque botellas de tinta abiertas en la caja con el producto.

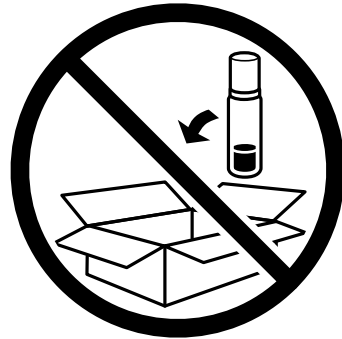

1. Pulse el botón  de encendido para apagar el producto.

2. Espere hasta que se apague el indicador  de encendido y luego desconecte el cable de alimentación.

Precaución: Asegure que el indicador de encendido esté apagado antes de desconectar el cable de alimentación. De lo contrario, el cabezal de impresión no regresará a la posición de inicio y la tinta se podría secar, impidiendo que el producto imprima.

3. Desconecte todos los cables conectados al producto.
4. Retire todo el papel.
5. Abra la tapa de la impresora.
6. Compruebe que el cabezal de impresión esté en la posición de inicio a la derecha y mueva el bloqueo de transporte a la posición de transporte.

Precaución: Si el cabezal de impresión no está en la posición de inicio, muévelo manualmente, pero no toque ninguna de las áreas que se muestran a continuación o podría dañar el producto.

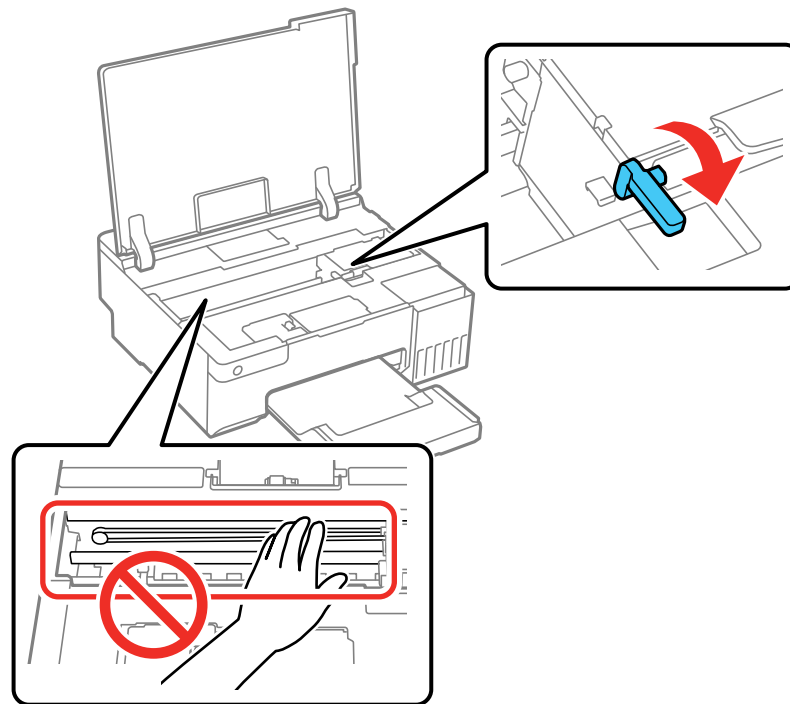

7. Fije el cabezal de impresión a la impresora con cinta adhesiva, tal como se muestra a continuación.

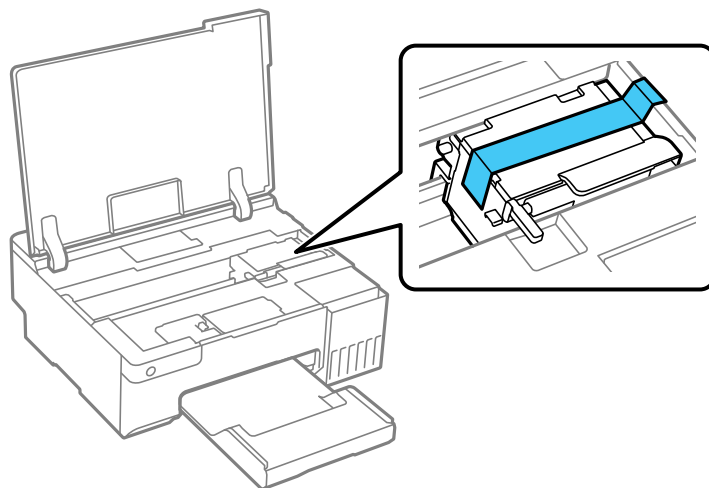

8. Abra la cubierta de la unidad de tanques de tinta y revise que las tapas de los tanques de tinta estén bien cerradas, tal como se muestra a continuación.

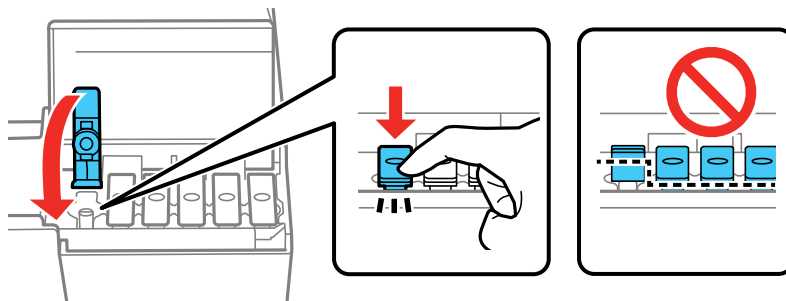

9. Cierre la cubierta de la unidad de tanques de tinta y luego cierre la tapa de la impresora.

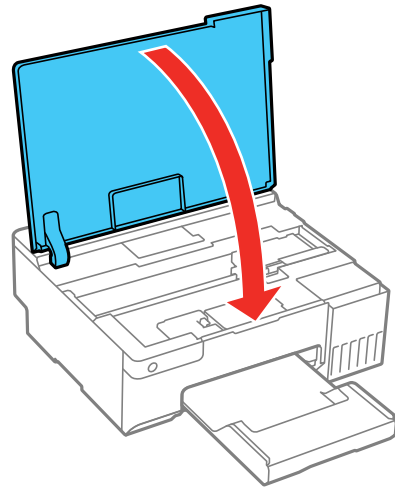

10. Cierre el soporte del papel y la bandeja de salida.
L8050:

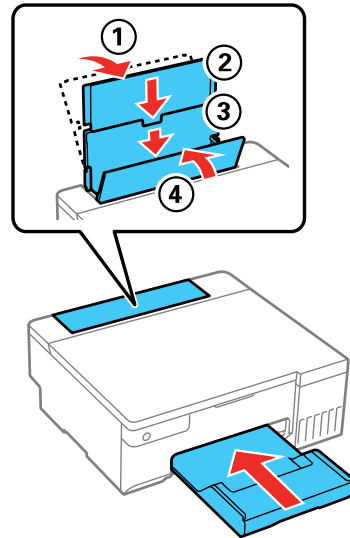

L18050:

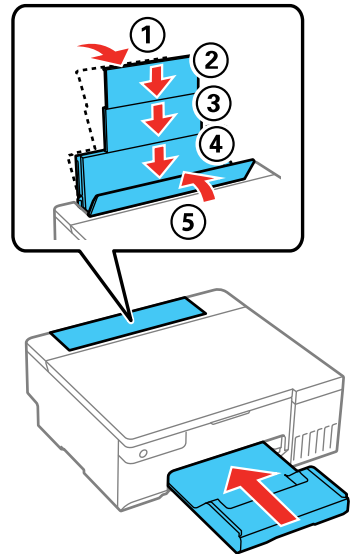

11. Coloque el producto en una bolsa de plástico y cierre la bolsa. Empaque el producto en su caja con materiales de protección.

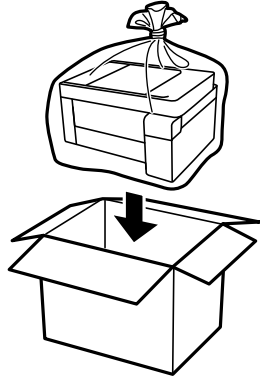

Si observa que la calidad de impresión ha disminuido cuando vuelva a imprimir, limpie y alinee el cabezal de impresión. Asegúrese de retirar la cinta adhesiva que fija el cabezal de impresión antes de utilizar la impresora y coloque el bloqueo de transporte en la posición desbloqueada (de impresión).

Tema principal: [Cómo limpiar y transportar el producto](#)

Conceptos relacionados

[Cómo limpiar el cabezal de impresión](#)

[Cómo alinear el cabezal de impresión](#)

Solución de problemas

Consulte las siguientes secciones para obtener soluciones a problemas que pueda tener al utilizar el producto.

Nota: Su producto puede tener una apariencia diferente de las imágenes incluidas en este manual, pero las instrucciones son las mismas, a menos que se indique lo contrario.

[Cómo obtener actualizaciones del software](#)

[Estado de los indicadores del producto](#)

[Cómo ejecutar una prueba del producto](#)

[Solución de problemas de configuración](#)

[Solución de problemas de red](#)

[Solución de problemas de papel](#)

[Solución de problemas de impresión desde una computadora](#)

[Solución de problemas de composición de página y contenido](#)

[Solución de problemas con la calidad de impresión](#)



[Solución de problemas de discos/tarjetas de ID](#)

[Cómo desinstalar el software del producto](#)

[Dónde obtener ayuda \(América Latina\)](#)

Cómo obtener actualizaciones del software

Se aconseja visitar periódicamente la página de soporte técnico de Epson para obtener actualizaciones gratuitas del software de su producto. Visite la página latin.epson.com/soporte y seleccione su producto.

- **Windows:** El software de la impresora automáticamente busca actualizaciones. También puede actualizar el software manualmente seleccionando **Actualización del software** aquí:
 - Acceda al Escritorio de Windows y haga clic con el botón derecho en el icono  de su producto en el lado derecho de la barra de tareas de Windows, o haga clic en la flecha hacia arriba y haga clic con el botón derecho en el icono .
 - En la ficha **Mantenimiento** de la ventana de los ajustes de la impresora.

También puede actualizar el software seleccionando **EPSON Software Updater** en el grupo de programas **EPSON** o **EPSON Software**, accesible por medio del botón **Inicio** o en la pantalla **Inicio** o **Aplicaciones**, dependiendo de su versión de Windows.

- **OS X:** Puede actualizar el software manualmente abriendo la carpeta **Aplicaciones > Epson Software** y seleccionando **EPSON Software Updater**.
- **macOS 10.12.x a 14.x:** Puede actualizar el software manualmente abriendo la tienda **App Store**, seleccionando **Actualizaciones**, buscando una opción de actualización de software para Epson Software y seleccionando **Actualizar**.

Tema principal: [Solución de problemas](#)

Tareas relacionadas

[Cómo cambiar las opciones de actualización automática](#)





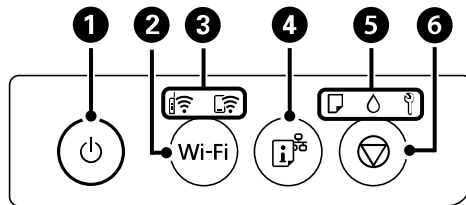







Estado de los indicadores del producto



















A menudo puede diagnosticar problemas con el producto revisando los indicadores.













- 1 Indicador de encendido
- 2 Botón **Wi-Fi**
- 3 Indicadores de Wi-Fi y de Wi-Fi Direct
- 4 Botón de estado de red
- 5 Indicadores de papel, de tinta y de mantenimiento
- 6 Botón de detener

Estado del indicador	Condición/solución
El indicador de encendido está encendido	El producto está encendido.
El indicador de encendido está parpadeando	El producto está ocupado. Espere hasta que deje de parpadear el indicador de encendido antes de apagar el producto.

Estado del indicador	Condición/solución
El indicador  de Wi-Fi está encendido	El producto está conectado a una red inalámbrica.
El indicador  de Wi-Fi Direct está encendido	El producto está conectado a una red inalámbrica en modo Wi-Fi Direct (AP sencillo).
El indicador  de tinta está encendido	Es posible que la carga inicial de la tinta no se haya completado. Consulte la <i>Guía de instalación</i> para obtener instrucciones.
El indicador  de papel está encendido	No hay papel cargado en el producto o avanzaron varias hojas a la vez. Cargue papel en el producto y pulse el botón  de cancelar para eliminar el error. Si va a imprimir en un disco o tarjeta de ID, cargue la bandeja para disco/tarjeta de ID en el producto para imprimir.
El indicador  de papel está parpadeando	El papel está obstruido en el producto. Retire el papel obstruido y pulse el botón  de cancelar para eliminar el error. Si el indicador  de papel está parpadeando, apague el producto y luego vuelva a encenderlo. Si el error continúa, cargue papel de tamaño Carta o A4 en el alimentador de papel posterior y luego pulse el botón  de cancelar para retirar el papel del interior. Si no puede eliminar el error, póngase en contacto con Epson para obtener asistencia. Si está imprimiendo en un disco o tarjeta de ID, el disco o la tarjeta de ID no está colocado correctamente en la bandeja para disco/tarjeta de ID. Vuelva a colocar el disco o la tarjeta de ID, luego pulse el botón  de cancelar para eliminar el error.
El indicador  de mantenimiento está parpadeando	La caja de mantenimiento está casi al final de su vida útil. El indicador continúa parpadeando hasta que reemplace la caja de mantenimiento. Puede seguir imprimiendo hasta que los indicadores  de tinta y  de mantenimiento empiecen a parpadear de forma alterna.

Estado del indicador	Condición/solución
<p>Los indicadores  de tinta y  de mantenimiento están parpadeando de forma alterna</p>	<p>La caja de mantenimiento está al final de su vida útil, está instalada incorrectamente o no tiene suficiente espacio para realizar la limpieza de cabezales. Reemplace la caja de mantenimiento o revise que esté instalada correctamente y luego pulse el botón  de cancelar. Si el error continúa, reemplace la caja de mantenimiento y luego pulse el botón  de cancelar.</p> <p>Si está realizando la limpieza de cabezales, reemplace la caja de mantenimiento, pulse el botón  de cancelar para eliminar el error y luego inténtelo de nuevo. Si no tiene lista una caja de mantenimiento nueva, pulse el botón  de cancelar para eliminar el error. Puede imprimir, pero puede verse afectada la calidad de las impresiones.</p>
<p>El indicador  de tinta está encendido</p> <p>El indicador  de papel está encendido</p>	<p>El producto no se apagó correctamente. Pulse el botón  de cancelar para eliminar el error, luego realice una prueba de inyectores y cancele cualquier trabajo de impresión pendiente. Utilice el botón  de encendido para apagar el producto.</p>
<p>El indicador  de encendido está apagado</p> <p>El indicador  de tinta está encendido</p> <p>El indicador  de mantenimiento está encendido</p> <p>El indicador  de papel está encendido</p> <p>Los indicadores  de Wi-Fi y  de Wi-Fi Direct están encendidos</p>	<p>Se produjo un error durante la actualización del firmware. Conecte el producto con un cable USB e intente actualizar el firmware otra vez. Si continúa el error, póngase en contacto con Epson para obtener asistencia.</p>
<p>Los indicadores  de Wi-Fi y  de Wi-Fi Direct están parpadeando</p>	<p>Se ha producido un error con la conexión Wi-Fi. Pulse el botón Wi-Fi para eliminar el error e intentar de nuevo.</p>

Estado del indicador	Condición/solución
Los indicadores  de tinta y  de papel están parpadeando al mismo tiempo	Una almohadilla de tinta está alcanzando o está al final de su vida útil. Póngase en contacto con Epson para obtener asistencia. Si aparece un mensaje en su computadora indicando que puede seguir imprimiendo, pulse el botón  de cancelar para seguir imprimiendo. Si la almohadilla de tinta ha alcanzado el final de su vida útil, no puede realizar la limpieza. Puede imprimir, pero puede verse afectada la calidad de las impresiones.
Los indicadores  de tinta y  de papel están parpadeando de forma alterna	Una almohadilla de tinta para la impresión sin márgenes está alcanzando o está al final de su vida útil. Póngase en contacto con Epson para obtener asistencia. Si aparece un mensaje en su computadora indicando que puede seguir imprimiendo, pulse el botón  de cancelar para seguir imprimiendo. Los indicadores dejan de parpadear por ahora, pero parpadearán periódicamente hasta que reemplace la almohadilla de tinta para la impresión sin márgenes. La función de impresión sin márgenes no está disponible hasta que reemplace la almohadilla de tinta.
Los indicadores  de tinta y  de mantenimiento están encendidos	El bloqueo de transporte está en la posición bloqueada. Desbloquee el bloque de transporte y luego pulse el botón  de cancelar para seguir imprimiendo.
Los indicadores  de papel y  de mantenimiento están encendidos	La bandeja de salida no está extendida. Extienda la bandeja de salida.
Todos los indicadores están parpadeando	Hay papel o material de protección obstruido dentro del producto. Abra la tapa de la impresora y retire cualquier papel o material de protección obstruido. Apague el producto y luego vuelva a encenderlo. Si continúa el error, póngase en contacto con Epson para obtener asistencia.

Nota: Las almohadillas de tinta en la impresora acumulan, distribuyen y contienen la tinta que no se utiliza en las páginas impresas. Durante la vida útil del producto, puede llegar a un punto donde no se puede obtener una calidad de impresión satisfactoria o las almohadillas de tinta alcanzan el final de su vida útil. El software Epson Status Monitor, la pantalla LCD o los indicadores del panel de control le indicarán cuando es necesario reemplazar estas piezas. Si esto ocurre durante la garantía estándar del producto, el cambio del producto o el reemplazo de las almohadillas está cubierto bajo la garantía estándar. Si el producto ya no está cubierto por la garantía, las almohadillas pueden ser reemplazadas por cualquier proveedor de servicios para productos Epson autorizado. Las almohadillas de tinta no pueden ser reemplazadas por el usuario.

Tema principal: [Solución de problemas](#)

Conceptos relacionados

[Cómo desinstalar el software del producto](#)

[Cómo reemplazar la caja de mantenimiento](#)

Referencias relacionadas

[Dónde obtener ayuda \(América Latina\)](#)

Tareas relacionadas

[Cómo cargar papel en el alimentador de papel posterior](#)

[Cómo rellenar los tanques de tinta](#)

[Cómo obtener actualizaciones del software](#)

Temas relacionados

[Cómo configurar el producto en una red Wi-Fi](#)

[Solución de problemas de papel](#)



[Solución de problemas de red](#)

[Solución de problemas de impresión desde una computadora](#)

Cómo ejecutar una prueba del producto

Una prueba del producto le ayudará a determinar si su producto está funcionando correctamente.

1. Pulse el botón  de encendido para apagar el producto.
2. Cargue varias hojas de papel normal en el producto.

- Mantenga presionado el botón  de cancelar y pulse el botón  de encendido para encender el producto.

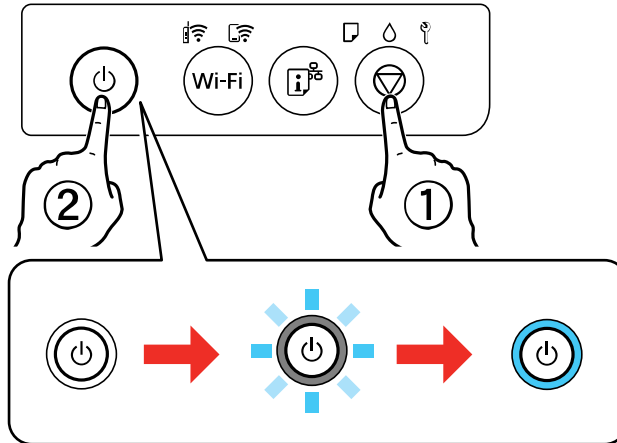

- Cuando se encienda el producto, suelte los dos botones.
El producto comienza a imprimir un patrón de prueba de los inyectores.

Nota: Puede tardar unos segundos para que empiece a imprimir el patrón. Si el patrón no se empieza a imprimir después de unos segundos, compruebe que tiene papel cargado en el producto.

5. Revise el patrón impreso para ver si aparecen espacios en las líneas.

El cabezal de impresión está limpio.

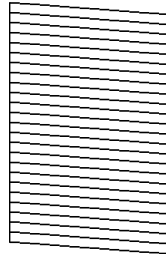

Necesita limpiar el cabezal de impresión.

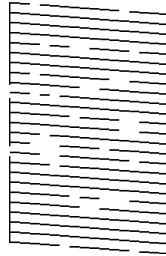

6. Realice una de las siguientes acciones, dependiendo de los resultados de la prueba del producto:
- Si la página se imprime y el patrón de prueba de los inyectores está completo, el producto está funcionando correctamente. El problema de funcionamiento se puede deber a la computadora, al cable, al software o a los ajustes seleccionados. Revise las otras soluciones en este manual o intente desinstalar y reinstalar el software de la impresora.
 - Si la página se imprime, pero el patrón de prueba de los inyectores presenta espacios, limpie o alinee el cabezal de impresión.
 - Si la página se imprime, pero aparecen espacios en prácticamente todo el patrón de prueba de los inyectores, realice una limpieza a fondo.
 - Si la página no se imprime, el producto puede tener un problema. Revise las otras soluciones presentadas en este manual. Si no funcionan, comuníquese con Epson.

Tema principal: [Solución de problemas](#)

Conceptos relacionados

[Cómo desinstalar el software del producto](#)

[Cómo limpiar el cabezal de impresión](#)

[Cómo realizar una limpieza a fondo](#)

Referencias relacionadas

[Dónde obtener ayuda \(América Latina\)](#)

Tareas relacionadas

[Cómo cargar papel en el alimentador de papel posterior](#)

[Cómo alinear el cabezal de impresión con una utilidad de la computadora](#)

Solución de problemas de configuración

Consulte las siguientes secciones si tiene problemas al configurar el producto.

[El producto no se enciende o apaga](#)

[El producto hace ruido tras rellenar la tinta](#)

[Problemas con la instalación del software](#)

Tema principal: [Solución de problemas](#)

El producto no se enciende o apaga

Si no puede encender o apagar el producto, pruebe las siguientes soluciones:

- Si no puede encender el producto, asegure que el cable de alimentación esté conectado firmemente y mantenga presionado el botón de encendido un poco más.
- Si no puede apagar el producto, mantenga presionado el botón de encendido un poco más. Si aún no puede apagar el producto, desconecte el cable de alimentación, vuelva a conectarlo, luego encienda el producto y apáguelo otra vez utilizando el botón de encendido.

Tema principal: [Solución de problemas de configuración](#)

El producto hace ruido tras rellenar la tinta

Si el producto hace ruido después de llenar los tanques con tinta, revise estas explicaciones:

- La primera vez que llena los tanques de tinta, el producto debe cargar el cabezal de impresión. Espere hasta que el producto haya terminado de cargar la tinta antes de apagarlo; de lo contrario, es posible que la carga no se realice correctamente y se use demasiada tinta la próxima vez que encienda el producto. El producto ha terminado de cargar el cabezal de impresión cuando el indicador  de encendido deja de parpadear.

- Si el indicador \hat{O} de tinta del producto está encendido, es posible que el proceso de carga no haya terminado. Espere hasta que el producto haya terminado de cargar la tinta antes de apagarlo; de lo contrario, es posible que la carga no se realice correctamente y se use demasiada tinta la próxima vez que encienda el producto.
- Si el cabezal de impresión del producto deja de moverse o de hacer ruidos, y el proceso de carga no ha terminado después de aproximadamente 20 minutos, apague el producto. Vuelva a encenderlo y compruebe si la carga aún está en curso. Si todavía está en curso, póngase en contacto con Epson para obtener asistencia.

Tema principal: [Solución de problemas de configuración](#)

Referencias relacionadas

[Dónde obtener ayuda \(América Latina\)](#)

Tareas relacionadas

[Cómo rellenar los tanques de tinta](#)

Problemas con la instalación del software

Si tiene problemas al instalar el software del producto, pruebe estas soluciones:

- Asegúrese de que el producto esté encendido y que los cables necesarios estén conectados firmemente en ambos extremos. Si aún tiene problemas al instalar el software, desconecte el cable y siga cuidadosamente las instrucciones que aparecen en la *Guía de instalación*. Asegúrese también de que la computadora cumpla con los requisitos de sistema para su sistema operativo.
- Cierre todos los demás programas, incluyendo protectores de pantalla y software antivirus, e instale el software del producto nuevamente.
- En Windows, compruebe que su producto esté seleccionado como la impresora predeterminada y que el puerto correcto se muestre en las propiedades de la impresora.
- Para Mac, compruebe que su producto aparezca en la lista de impresoras. Haga clic en **Preferencias del Sistema** o **Configuración del Sistema** > **Impresoras y escáneres** o **Impresión y Fax**. Si no aparece el nombre de la impresora, agregue la impresora.
- Si ve algún mensaje de error o el software no se instala correctamente en Windows, es posible que no tenga los privilegios necesarios para instalar el software. Póngase en contacto con su administrador de sistemas.
- Si va a imprimir por medio de una red, asegure que su producto esté configurado correctamente en la red.
- Si no se reconoce el cable USB, utilice un cable USB diferente.

Tema principal: [Solución de problemas de configuración](#)

Conceptos relacionados

[Cómo desinstalar el software del producto](#)

Referencias relacionadas

[Requisitos de sistema para Windows](#)

[Requisitos de sistema para Mac](#)

Solución de problemas de red

Consulte las siguientes soluciones si tiene problemas al configurar o utilizar el producto en una red.

Nota: Si el producto sufre una avería o necesita mandarlo a reparar, puede perder los datos y ajustes de red. Epson no se hace responsable de hacer una copia de seguridad o de recuperar los datos y los ajustes durante o después del periodo de garantía. Se recomienda crear su propia copia de seguridad o imprimir sus datos y ajustes de red.

[El producto no se puede conectar a un router o punto de acceso inalámbrico](#)

[El software de red no puede encontrar el producto en una red](#)

[El producto no aparece en la ventana de impresoras de Mac](#)



[La conexión de red inalámbrica es inestable en un Mac](#)

[No puede imprimir por medio de una red](#)

Tema principal: [Solución de problemas](#)

El producto no se puede conectar a un router o punto de acceso inalámbrico

Si el producto no puede encontrar o conectarse a un router o punto de acceso inalámbrico, pruebe estas soluciones:

- Si va a conectar el producto por medio de Wi-Fi Protected Setup (WPS) y el indicador  de Wi-Fi del producto no está iluminado en verde, pulse el botón **Wi-Fi** del producto antes de que transcurran 2 minutos de haber pulsado el botón WPS del router. Mantenga presionado el botón **Wi-Fi** del producto por 5 segundos o hasta que los indicadores  de Wi-Fi y  de Wi-Fi Direct empiecen a parpadear.
- Compruebe que el producto esté dentro del alcance del router o punto de acceso de 2,4 GHz. No coloque el producto cerca de hornos de microondas, teléfonos inalámbricos de 2,4 GHz u objetos grandes de metal, tal como un archivador.

Nota: Si está utilizando un router inalámbrico de 5 GHz, configure el router para operar en modo de banda dual (2,4 GHz y 5 GHz). Si su router utiliza el mismo nombre de red (SSID) para las bandas de 2,4 GHz y 5 GHz, cambie el nombre de las bandas para que cada una tenga un nombre de red (SSID)

diferente, como, por ejemplo, Red de hogar 2,4 GHz y Red de hogar 5 GHz. Consulte la documentación de su router o póngase en contacto con su proveedor de servicios de Internet para obtener instrucciones.

- Conéctese al router o al punto de acceso a través de su computadora u otro dispositivo para comprobar si el router o punto de acceso está funcionando correctamente.
- Imprima un informe de la conexión de red y revise los códigos y los mensajes en el informe para ayudarle a determinar la causa del problema.
- Es posible que tenga que desactivar el firewall y cualquier software antivirus en su router o punto de acceso inalámbrico.
- Intente reiniciar su router siguiendo las instrucciones indicadas en la documentación del router.

Nota: Si está leyendo estas instrucciones en línea, perderá la conexión a Internet al reiniciar el router.

- Asegúrese de que no haya restricciones de acceso, como filtros de dirección MAC, establecidas en el router o punto de acceso. Si hay restricciones de acceso, agregue la dirección MAC del producto a la lista de direcciones del router. Para obtener la dirección MAC del producto, imprima una hoja de estado de la red. Después, siga las instrucciones en la documentación del router o punto de acceso para agregar la dirección a la lista.
- Si el router o punto de acceso no transmite su nombre de red (SSID), siga las instrucciones incluidas con el producto para ingresar el nombre de la red inalámbrica manualmente.
- Si el router o punto de acceso tiene una utilidad de seguridad habilitada, determine el tipo de seguridad que está utilizando y cualquier contraseña requerida para la conexión. Asegúrese de introducir la clave WEP o la contraseña WPA correctamente.
- Compruebe si su computadora tiene restricciones en los canales inalámbricos disponibles. Si es el caso, verifique que su punto de acceso inalámbrico esté usando uno de los canales utilizables y cambie a un canal utilizable, si es necesario.
- Apague los dispositivos que desea conectar a la red. Espere unos 10 segundos y luego encienda los dispositivos en el siguiente orden: router inalámbrico, computadora o dispositivo inteligente y luego su producto. Acerque el producto y la computadora o dispositivo inteligente al router inalámbrico para mejorar la comunicación de ondas de radio, luego vuelva a configurar los ajustes de red.
- Si la dirección IP asignada al producto es 169.254.XXX.XXX y la máscara de subred es 255.255.0.0, es posible que la dirección IP no se haya asignado correctamente. Revise la dirección IP y la máscara de subred asignada al producto. Reinicie el router inalámbrico o restablezca los ajustes de red del producto.

- Si no puede conectar su producto a un dispositivo con Wi-Fi Direct, es posible que haya excedido el máximo número de dispositivos conectados a su producto (8). Imprima una hoja de estado de la red o acceda a Web Config en el navegador web de su dispositivo y revise el número de dispositivos conectados. Si ya hay 8 dispositivos conectados, desconecte uno borrando el SSID del producto de la pantalla Wi-Fi de ese dispositivo. Si hay menos de 8 dispositivos conectados, revise que los otros ajustes estén correctos, acerque su dispositivo al producto e intente otra vez.
- Si está usando una conexión Wi-Fi Direct que de repente se desconecta, es posible que se haya cambiado la contraseña de Wi-Fi Direct en su dispositivo. Si es necesario, borre los ajustes de conexión **DIRECT-xxxxxxx** existentes de su dispositivo e ingrese una contraseña nueva. Consulte la documentación del dispositivo para obtener instrucciones.

Tema principal: [Solución de problemas de red](#)

Tareas relacionadas

[Cómo activar el modo Wi-Fi Direct](#)

[Cómo imprimir una hoja de estado de la red](#)

[Cómo imprimir un informe de la conexión de red](#)

Temas relacionados

[Cómo configurar el producto en una red Wi-Fi](#)

El software de red no puede encontrar el producto en una red

Si el programa EpsonNet Setup no puede encontrar su producto en una red, pruebe estas soluciones:

- Compruebe que el producto esté encendido y conectado a la red. Verifique la conexión utilizando el panel de control del producto.
- Revise si el nombre de red (SSID) contiene caracteres que no sean ASCII. Su producto no puede mostrar caracteres que no sean ASCII.
- Imprima un informe de la conexión de red y revise los códigos y los mensajes en el informe para ayudarlo a determinar la causa del problema.
- Asegúrese de que el producto no esté conectado a una red de invitados.
- Si es necesario, vuelva a instalar el software del producto e intente ejecutar el programa EpsonNet Setup otra vez:
 1. Restaure los ajustes de red del producto a sus valores predeterminados.
 2. **Windows solamente:** Desinstale el software del producto.
 3. Siga las instrucciones indicadas en la documentación del router para reiniciar su router.

Nota: Si está leyendo estas instrucciones en línea, perderá la conexión a Internet al reiniciar el router. Por lo tanto, anote el próximo paso antes de reiniciarlo.

4. Descargue el software del producto de la página web de Epson e instálelo utilizando las instrucciones en la *Guía de instalación*.
- Si ha reemplazado su router, reinstale el software del producto para conectarlo al router nuevo.

Nota: Si está utilizando un router inalámbrico de 5 GHz, configure el router para operar en modo de banda dual (2,4 GHz y 5 GHz). Si su router utiliza el mismo nombre de red (SSID) para las bandas de 2,4 GHz y 5 GHz, cambie el nombre de las bandas para que cada una tenga un nombre de red (SSID) diferente, como, por ejemplo, Red de hogar 2,4 GHz y Red de hogar 5 GHz. Consulte la documentación de su router o póngase en contacto con su proveedor de servicios de Internet para obtener instrucciones.

- Revise si su router o punto de acceso inalámbrico tiene una función de separador de privacidad activada que esté impidiendo la detección de su dispositivo a través de la red. Consulte la documentación de su router o punto de acceso para obtener instrucciones sobre cómo desactivar la función de separador de privacidad.
- Acceda a cualquier sitio web desde su computadora o dispositivo inteligente para comprobar que los ajustes de red de su dispositivo son correctos. Si no puede acceder a ningún sitio web, hay un problema con la computadora o el dispositivo inteligente. Revise la conexión de red de la computadora o del dispositivo inteligente. Consulte la documentación proporcionada con la computadora o el dispositivo inteligente para obtener más detalles.

Tema principal: [Solución de problemas de red](#)

Conceptos relacionados

[Cómo desinstalar el software del producto](#)

Tareas relacionadas

[Cómo imprimir un informe de la conexión de red](#)





Temas relacionados

[Cómo configurar el producto en una red Wi-Fi](#)

El producto no aparece en la ventana de impresoras de Mac

Si su producto no aparece en la ventana de impresoras de Mac, pruebe estas soluciones:

- Apague el producto, espere 30 segundos, luego vuelva a encenderlo.

- Si va a conectar el producto por medio de Wi-Fi Protected Setup (WPS) y el indicador  de Wi-Fi del producto no está iluminado, pulse el botón **Wi-Fi** del producto antes de que transcurran 2 minutos de haber pulsado el botón WPS del router. Mantenga presionado el botón **Wi-Fi** del producto por 5 segundos o hasta que los indicadores  de Wi-Fi y  de Wi-Fi Direct empiecen a parpadear.
- Si va a conectar el producto de forma inalámbrica por medio de EpsonNet Setup y el indicador  de Wi-Fi del producto no está iluminado, asegure que el software del producto se haya instalado correctamente. Si es necesario, vuelva a instalar el software.

Nota: Si está utilizando un router inalámbrico de 5 GHz, configure el router para operar en modo de banda dual (2,4 GHz y 5 GHz). Si su router utiliza el mismo nombre de red (SSID) para las bandas de 2,4 GHz y 5 GHz, cambie el nombre de las bandas para que cada una tenga un nombre de red (SSID) diferente, como, por ejemplo, Red de hogar 2,4 GHz y Red de hogar 5 GHz. Consulte la documentación de su router o póngase en contacto con su proveedor de servicios de Internet para obtener instrucciones.

Tema principal: [Solución de problemas de red](#)

Conceptos relacionados

[Cómo desinstalar el software del producto](#)

La conexión de red inalámbrica es inestable en un Mac

Si conectó un dispositivo a un puerto USB 3.0 en su Mac, puede haber interferencia inalámbrica entre su producto y su Mac.

Si no puede conectar su producto a través de la red inalámbrica o la conexión se vuelve inestable, aleje el dispositivo conectado al puerto USB 3.0 de su Mac.

Tema principal: [Solución de problemas de red](#)

No puede imprimir por medio de una red

Si no puede imprimir por medio de una red, pruebe estas soluciones:



- Compruebe que el producto esté encendido.
- Instale el software de red del producto, tal como se describe en la documentación del producto.
- Asegure que la última versión del driver de impresión Epson de su producto esté instalada. Si no tiene un driver de impresión Epson instalado, las funciones disponibles son limitadas.
- Imprima una hoja de estado de la red y verifique que los ajustes de red sean correctos. Si el estado de la red es **Desconectado**, revise las conexiones del cable, apague el producto y luego vuelva a encenderlo.

- Imprima un informe de la conexión de red y revise los códigos y los mensajes en el informe para ayudarlo a determinar la causa del problema.
- Si está utilizando TCP/IP, compruebe que la dirección IP del producto esté configurada correctamente para su red. Si la red no asigna direcciones IP utilizando DHCP, configure la dirección IP manualmente.
- Compruebe que la computadora y el producto estén utilizando la misma red inalámbrica.
- Si la impresión en red es lenta, imprima una hoja de estado de la red y revise la potencia de la señal. Si tiene una señal débil, acerque el producto a su router o punto de acceso. No coloque el producto cerca de hornos de microondas, teléfonos inalámbricos u objetos grandes de metal, tal como un archivador.

Nota: Si está utilizando un router inalámbrico de 5 GHz, configure el router para operar en modo de banda dual (2,4 GHz y 5 GHz). Si su router utiliza el mismo nombre de red (SSID) para las bandas de 2,4 GHz y 5 GHz, cambie el nombre de las bandas para que cada una tenga un nombre de red (SSID) diferente, como, por ejemplo, Red de hogar 2,4 GHz y Red de hogar 5 GHz. Consulte la documentación de su router o póngase en contacto con su proveedor de servicios de Internet para obtener instrucciones.

- Intente reiniciar su router siguiendo las instrucciones indicadas en la documentación del router.

Nota: Si está leyendo estas instrucciones en línea, perderá la conexión a Internet al reiniciar el router.

- Revise si su router o punto de acceso inalámbrico tiene una función de separador de privacidad activada que esté impidiendo la impresión desde un dispositivo por medio de la red. Consulte la documentación de su router o punto de acceso para obtener instrucciones sobre cómo desactivar la función de separador de privacidad.
- Si va a conectar el producto por medio de Wi-Fi Protected Setup (WPS) y el indicador  de Wi-Fi del producto no está iluminado, pulse el botón **Wi-Fi** del producto antes de que transcurran 2 minutos de haber pulsado el botón WPS del router. Mantenga presionado el botón **Wi-Fi** del producto por 5 segundos o hasta que los indicadores  de Wi-Fi y  de Wi-Fi Direct empiecen a parpadear.
- Revise el estado de conexión del producto a través de EPSON Status Monitor 3 (Windows) o EPSON Status Monitor (Mac) en su computadora. Si se muestran los niveles de tinta restante, significa que se ha establecido una conexión entre su computadora y el producto.
- Si va a imprimir una imagen de gran tamaño, es posible que se agote la memoria de la computadora. Imprima la imagen utilizando una resolución más baja o reduzca el tamaño de la imagen.

Tema principal: [Solución de problemas de red](#)

Conceptos relacionados

[Cómo desinstalar el software del producto](#)

Tareas relacionadas

[Cómo imprimir una hoja de estado de la red](#)

[Cómo imprimir un informe de la conexión de red](#)

Temas relacionados

[Cómo configurar el producto en una red Wi-Fi](#)

Solución de problemas de papel

Consulte las siguientes secciones si tiene problemas al usar papel con el producto.

[Problemas con la alimentación del papel](#)

[Problemas de obstrucción de papel](#)

[Problemas con la expulsión del papel](#)

Tema principal: [Solución de problemas](#)

Problemas con la alimentación del papel

Si tiene problemas con la alimentación del papel, pruebe estas soluciones:

- Coloque el producto en una superficie plana.
- Utilice el producto en las condiciones ambientales recomendadas.
- Si el papel no avanza para la impresión, retírelo. Luego, vuelva a cargarlo en el centro del alimentador de papel posterior. Deslice las guías laterales contra el borde del papel y no cargue más del número de hojas recomendado.
- Cargue el papel en la dirección correcta y deslice las guías laterales contra el borde del papel.
- Si avanzan varias hojas a la vez, retire el papel, airee los bordes para separar las hojas y vuelva a cargar el papel.
- Si avanzan varias hojas a la vez, cargue una sola hoja a la vez.
- Si avanzan varias hojas a la vez, es posible que el papel esté húmedo. Cargue una pila de papel nuevo.
- Si avanzan varias hojas a la vez durante la impresión a doble cara manual, retire el del producto antes de volver a cargar el papel.
- Si el papel se obstruye cuando carga solo una o dos hojas, intente cargar más hojas a la vez. No cargue más hojas del número recomendado.

- No cargue más hojas del número recomendado.
- Si el papel se obstruye al imprimir en ambas caras del papel, cargue menos hojas.
- Asegúrese de que el papel cumpla con las especificaciones del producto.
- Compruebe que los ajustes de tamaño y tipo de papel coincidan con el tamaño y el tipo de papel cargado en la impresora.
- Limpie el recorrido del papel.
- No coloque objetos encima del protector del alimentador.
- Si el papel avanza en ángulo, cargue el papel en la dirección correcta y deslice las guías laterales contra el borde del papel.
- Para obtener los mejores resultados, siga estas directrices:
 - Utilice papel nuevo, liso y de alta calidad que no esté ondulado, arrugado, viejo o que no sea demasiado delgado o grueso.
 - Cargue el papel en el alimentador de papel posterior con la cara imprimible hacia arriba.
 - Siga las instrucciones de carga especiales incluidas con el papel.
- Si la bandeja para disco/tarjeta de ID se expulsa cuando intenta cargarla para imprimir, el disco o la tarjeta de ID no está colocado correctamente en la bandeja. Coloque el disco o la tarjeta de ID otra vez y vuelva a cargar la bandeja para imprimir.
- Limpie el rodillo de recogida. Si el papel aún no avanza después de limpiar el rodillo, reemplace el rodillo.

[Cómo limpiar el rodillo de recogida](#)

[Cómo reemplazar el rodillo de recogida](#)

Tema principal: [Solución de problemas de papel](#)

Referencias relacionadas

[Especificaciones del papel](#)

[Capacidad de carga del papel](#)

[Problemas de obstrucción de papel](#)

Tareas relacionadas

[Cómo reemplazar el rodillo de recogida](#)

Cómo limpiar el rodillo de recogida

Si el papel no avanza correctamente, limpie el rodillo de recogida dentro del producto.

1. Apague el producto.

2. Desconecte el cable de alimentación.
3. Desconecte todos los cables conectados al producto.
4. Abra la tapa de la impresora.

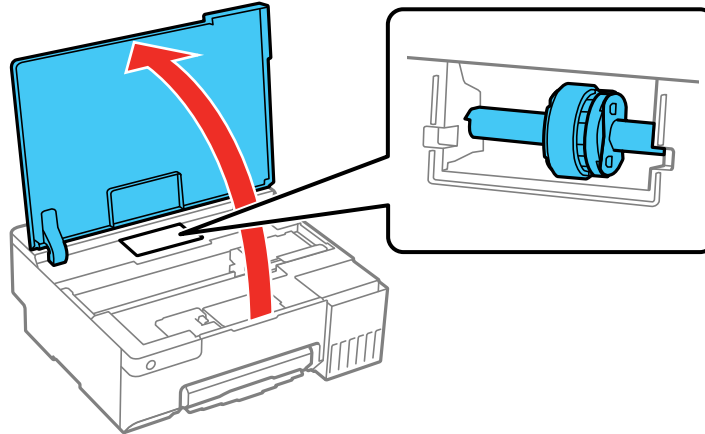

5. Presione la lengüeta en el lado derecho del rodillo de recogida, deslícelo hacia atrás y luego tire del rodillo hacia arriba para retirarlo.

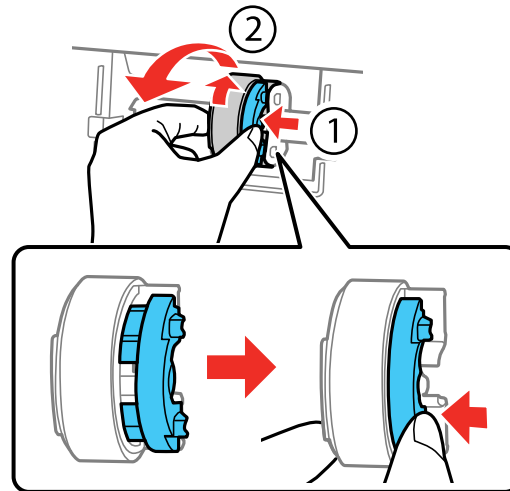

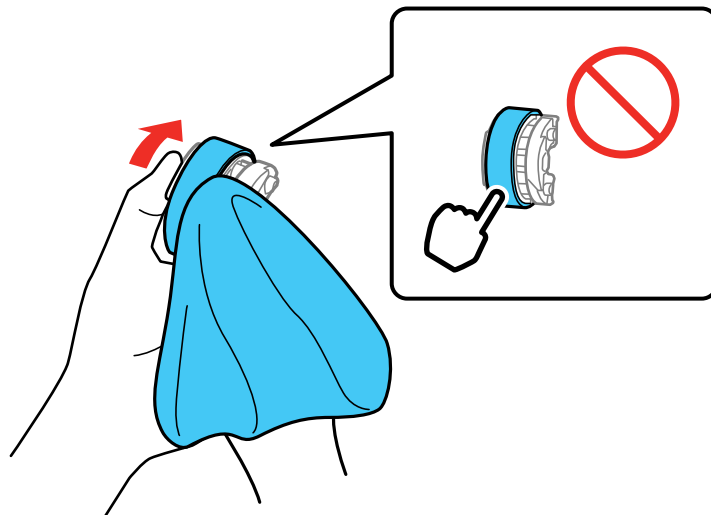

6. Humedezca un paño suave con un poco de agua, escúrralo completamente y luego limpie la parte de goma del rodillo en una dirección.

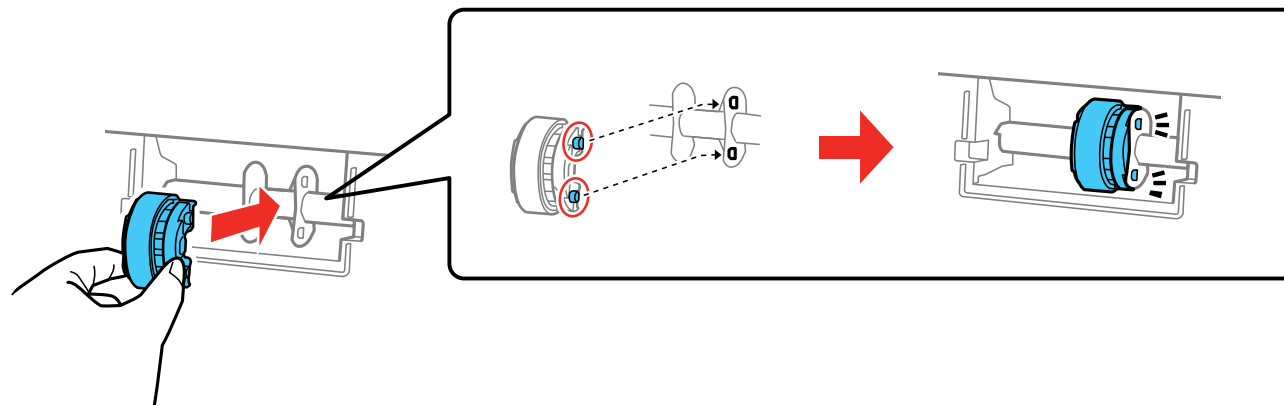

Precaución: No toque la parte de goma del rodillo de recogida.

7. Vuelva a colocar el rodillo de recogida presionando la lengüeta en el lado derecho y luego alineando las dos piezas salientes con los orificios correspondientes del producto.



8. Cierre la tapa de la impresora.
9. Conecte el cable de alimentación y cualquier cable de interfaz, luego pulse el botón  de encendido para encender el producto.

Si el problema no se resuelve, reemplace el rodillo de recogida.

Tema principal: [Problemas con la alimentación del papel](#)

Tareas relacionadas



[Cómo reemplazar el rodillo de recogida](#)

Cómo reemplazar el rodillo de recogida

Si tiene problemas repetidas con la alimentación del papel después de limpiar el rodillo de recogida dentro del producto, siga los siguientes pasos para reemplazar el rodillo de recogida.

Número de pieza del rodillo de recogida: C12C937771

Nota: La durabilidad del rodillo de recogida es de aproximadamente 50 000 hojas de papel normal de tamaño Carta o A4, o cinco años, lo que ocurra primero. El número de hojas depende del entorno de impresión y los ajustes de impresión, tal como el tipo de papel, el tamaño de papel, la opción de impresión sin márgenes, etc., y el valor real puede ser inferior. Además, la durabilidad puede diferir según si utiliza papel Epson original o papel de otras marcas. Puede reiniciar el número de hojas que han avanzado desde el driver de la impresora después de reemplazar el rodillo.

1. Pulse el botón  de encendido para apagar el producto.
2. Espere hasta que el indicador  de encendido se apague, luego desconecte el cable de alimentación.

3. Abra la tapa de la impresora.

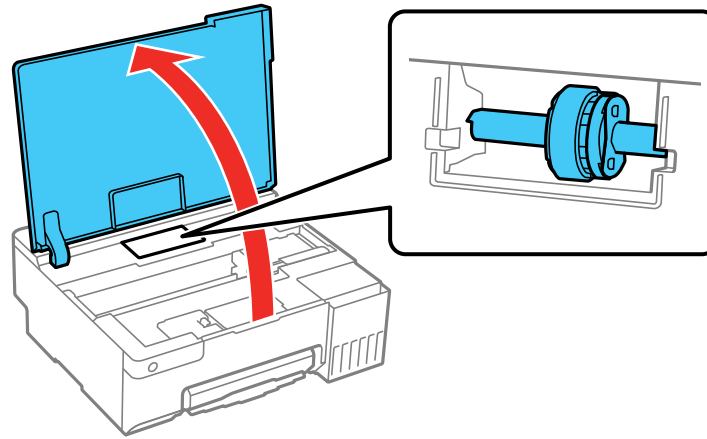

4. Presione la lengüeta en el lado derecho del rodillo de recogida, deslice el rodillo hacia atrás y luego tire del rodillo hacia arriba para retirarlo.

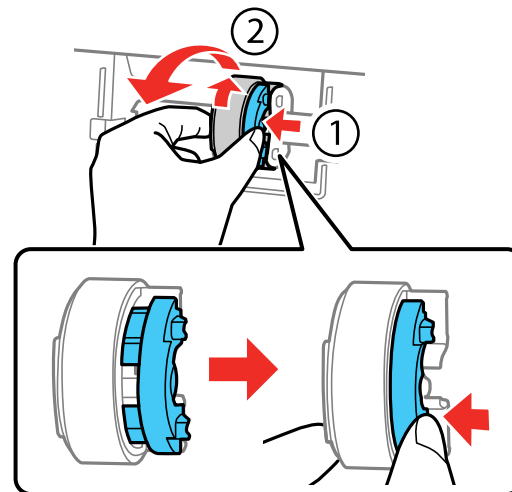



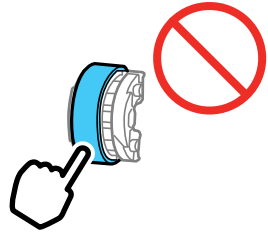

5. Retire el rodillo de recogida de repuesto de su envoltorio.

Precaución: No toque la parte de goma en el rodillo de recogida.

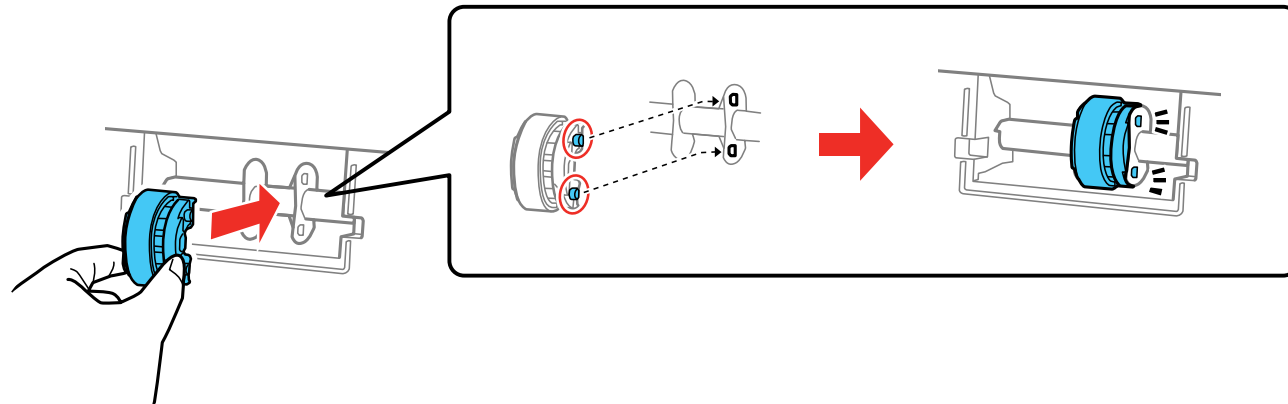

6. Presione la lengüeta en el lado derecho y luego alinee las piezas salientes con los orificios correspondientes para instalar el rodillo de recogida nuevo.



7. Cierre la tapa de la impresora y luego conecte el cable de alimentación.
8. Pulse el botón  de encendido para encender el producto.
9. Realice una de las siguientes acciones:
 - **Windows:** Acceda al Escritorio de Windows y haga clic con el botón derecho del mouse en el icono  de su producto localizado en el lado derecho de la barra de tareas de Windows, o haga clic en la flecha hacia arriba y haga clic con el botón derecho del mouse en el icono . Seleccione **Ajustes de la impresora** y luego haga clic en la ficha **Mantenimiento**.

- **Mac:** En el menú Apple o en el Dock, seleccione **Preferencias del Sistema** o **Configuración del sistema**. Seleccione **Impresión y Fax**, **Impresión y Escaneado** o **Impresoras y escáneres**, seleccione su producto y seleccione **Opciones y recambios**. Seleccione **Utilidad** y seleccione **Abrir Utilidad Impresoras**.

10. Seleccione **Información de impresora y opciones**.

Verá una pantalla como esta:

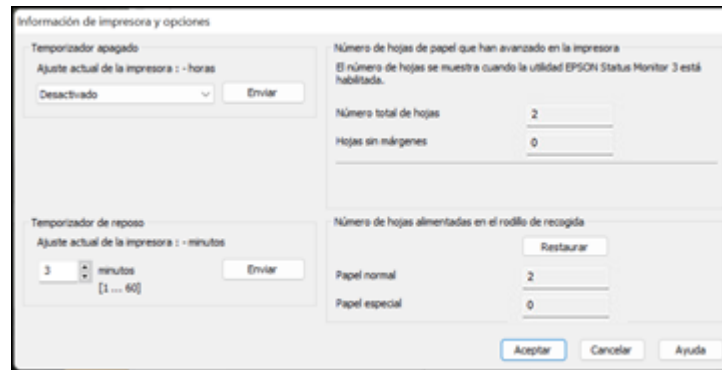

11. Haga clic en **Restaurar** para reiniciar el número de hojas que han avanzado sobre el rodillo de recogida.

Tema principal: [Problemas con la alimentación del papel](#)

Tareas relacionadas

[Cómo limpiar el rodillo de recogida](#)

Problemas de obstrucción de papel

Si tiene problemas con obstrucciones de papel, pruebe estas soluciones.

Precaución: Nunca toque los botones del panel de control mientras tenga la mano dentro de la impresora. Si la impresora empieza a operar, podría causar lesiones. Tenga cuidado de no tocar las piezas salientes para evitar lesiones.

1. Cancele el trabajo de impresión desde la computadora, si es necesario.

2. Retire el papel obstruido con cuidado del alimentador de papel posterior.

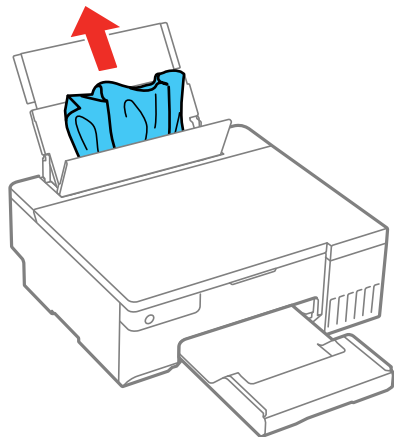

Nota: Retire el papel obstruido con cuidado, de lo contrario podría dañar el producto. Al retirar el papel obstruido, no incline el producto, no lo coloque verticalmente y no lo ponga boca abajo; de lo contrario, se podría derramar la tinta.

3. Abra la tapa de la impresora.

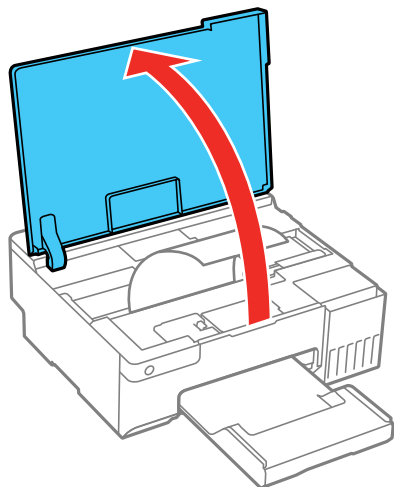

4. Retire el papel obstruido con cuidado y compruebe que no queden trozos de papel en el interior de la impresora.

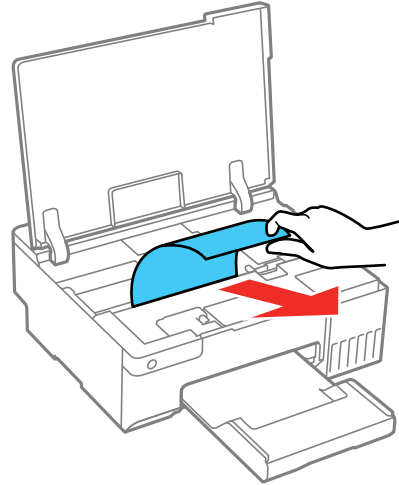

Precaución: No toque las partes que se indican a continuación o podría dañar el producto. Nunca toque los botones del panel de control mientras tenga la mano dentro de la impresora. Si la impresora empieza a operar, podría causar lesiones. Tenga cuidado de no tocar las piezas salientes para evitar lesiones.

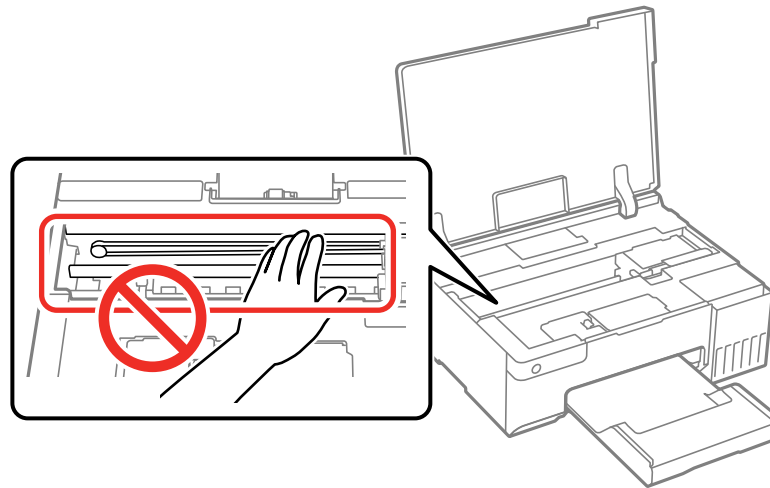

5. Cierre la tapa de la impresora.

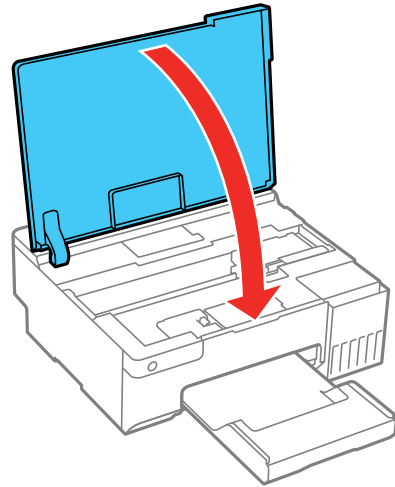

6. Siga con cuidado todas las instrucciones de carga de papel cuando cargue una pila de papel nuevo.

Tema principal: [Solución de problemas de papel](#)

Referencias relacionadas

[Especificaciones del papel](#)

[Problemas con la alimentación del papel](#)

[Problemas con la expulsión del papel](#)

Temas relacionados

[Cómo cargar papel](#)

Problemas con la expulsión del papel

Si el papel no se expulsa correctamente, pruebe estas soluciones:

- Si el papel no se expulsa completamente, es posible que haya seleccionado el tamaño de papel incorrecto. Cancele la impresión utilizando el panel de control del producto, luego pulse el botón  de cancelar para expulsar el papel. Retire todo el papel restante en el producto. Seleccione el tamaño correcto cuando vuelva a imprimir.
- Si el papel sale arrugado, puede deberse a que esté húmedo o sea muy delgado. Cargue otra pila de papel y seleccione el ajuste de tipo de papel correcto en el software de la impresora cuando vuelva a imprimir.

- Si está utilizando papel con membrete, seleccione el ajuste de tipo de papel adecuado.

Tema principal: [Solución de problemas de papel](#)

Referencias relacionadas

[Ajustes de tipo de papel](#)

[Ajustes de tipo de papel](#)

[Especificaciones del papel](#)

Tareas relacionadas

[Cómo cargar papel en el alimentador de papel posterior](#)

[Cómo cancelar la impresión utilizando un botón del producto](#)

Temas relacionados

[Cómo cargar papel](#)

Solución de problemas de impresión desde una computadora

Consulte las siguientes secciones si tiene problemas al imprimir desde su computadora.

[No se imprime nada](#)

[El icono del producto no aparece en la barra de tareas de Windows](#)

[La impresión es lenta](#)

Tema principal: [Solución de problemas](#)

No se imprime nada

Si ha enviado un trabajo de impresión a la impresora y no se imprime nada, pruebe estas soluciones:

- Compruebe que el producto esté encendido y conectado a su computadora.
- Compruebe que los cables de interfaz estén conectados firmemente en ambos extremos.
- Asegure que no haya errores u obstrucciones de papel en el producto.
- Puede haber un problema con el estado de la impresora. Haga clic en **EPSON Status Monitor 3** en la ficha Mantenimiento del driver de la impresora y luego revise el estado de la impresora. Si la utilidad EPSON Status Monitor 3 está desactivada, haga clic en **Ajustes extendidos** en la ficha Mantenimiento y luego seleccione **Activar EPSON Status Monitor 3**.
- Si ha conectado el producto a un concentrador USB, asegúrese de que sea un concentrador de primer nivel. Si aún no imprime, conecte el producto directamente a la computadora en lugar de al concentrador.

- Si su computadora está conectada mediante un cable USB, intente un puerto USB diferente en su computadora o un cable diferente.
- Asegure que el estado de la impresora no indique que está desconectada o en espera.
- Verifique que esté usando el driver de impresión Epson para su producto o las funciones disponibles son limitadas.
- Ejecute una prueba del producto para ver si se imprime una página de prueba. Si la página de prueba se imprime, revise que el software del producto esté instalado correctamente.
- Asegúrese de que el bloqueo de transporte esté en la posición desbloqueada (de impresión).
- Asegúrese de que la computadora cumpla con los requisitos de sistema para su sistema operativo. Si va a imprimir una imagen de alta resolución, es posible que necesite superar los requisitos mínimos. Imprima la imagen a una resolución inferior o, si es necesario, aumente la memoria de su sistema.
- En Windows, compruebe que su producto esté seleccionado como la impresora predeterminada y que el ajuste del puerto de la impresora coincida con el puerto de conexión de la impresora.
- En Windows, elimine todos los trabajos de impresión de la cola de impresión de Windows. Haga clic en **Cola de impresión** en la ficha Mantenimiento de la ventana de los ajustes de la impresora y cancele cualquier trabajo de impresión detenido.
- En Windows, tome una de las siguientes acción para abrir la utilidad Epson Printer Connection Checker y siga las instrucciones que aparecen en pantalla para revisar el estado de conexión:
 - **Windows 11:** Haga clic en , luego busque la utilidad **Epson Printer Connection Checker** y selecciónela.
 - **Windows 10:** Haga clic en  y seleccione **Epson Software > Epson Printer Connection Checker**.
 - **Windows 8.x:** Navegue a la pantalla **Aplicaciones** y seleccione el icono **Epson Printer Connection Checker**.
 - **Windows 7:** Haga clic en  y seleccione **Todos los programas > Epson Software > Epson Printer Connection Checker**.
- En un Mac, asegure que la impresora esté en la lista de impresoras y que la impresora no esté en pausa.
- Compruebe que su producto esté seleccionado como la impresora en su programa de impresión.
- Compruebe que la utilidad EPSON Status Monitor 3 esté activada para realizar la impresión a doble cara manual (Windows). Es posible que la función de impresión a doble cara manual no esté disponible cuando la impresora se accede a través de una red o se utiliza como una impresora compartida.

- Puede tratar de eliminar el problema actualizando el software del producto a la versión más reciente. Si el problema continúa, desinstale y vuelva a instalar el driver de la impresora.

Tema principal: [Solución de problemas de impresión desde una computadora](#)

Referencias relacionadas

[Estado de los indicadores del producto](#)





Tareas relacionadas

[Cómo ejecutar una prueba del producto](#)

El icono del producto no aparece en la barra de tareas de Windows

Si no ve el icono del producto en la barra de tareas de Windows, primero trate de reiniciar la computadora. Si eso no funciona, pruebe esta solución:

1. Realice una de las siguientes acciones:

- **Windows 11:** Haga clic en , busque la opción **Configuración** y selecciónela. Seleccione **Bluetooth & dispositivos > Impresora y escáneres**. Seleccione el nombre del producto y seleccione **Preferencias de impresión**.
- **Windows 10:** Haga clic en  y seleccione  (Configuración) > **Dispositivos > Impresoras y escáneres**. Seleccione el nombre del producto y seleccione **Administrar > Preferencias de impresión**.
- **Windows 8.x:** Navegue a la pantalla **Aplicaciones** y seleccione **Panel de control > Hardware y sonido > Dispositivos e impresoras**. Haga clic con el botón derecho del mouse en el nombre del producto, seleccione **Preferencias de impresión** y seleccione el nombre del producto otra vez, si es necesario.
- **Windows 7:** Haga clic en  y seleccione **Dispositivos e impresoras**. Haga clic con el botón derecho del mouse en el nombre del producto, seleccione **Preferencias de impresión** y seleccione el nombre del producto otra vez, si es necesario.

2. Haga clic en la ficha **Mantenimiento**.

3. Haga clic en el botón **Ajustes extendidos**.

4. Seleccione **Activar EPSON Status Monitor 3** y haga clic en **Aceptar**.

5. Haga clic en el botón **Preferencias de monitorización**.

6. Haga clic en la casilla de verificación para activar la opción que le permite añadir el icono de acceso directo a la barra de tareas.

7. Haga clic en **Aceptar** para cerrar las ventanas abiertas del programa.

Tema principal: [Solución de problemas de impresión desde una computadora](#)

La impresión es lenta

Si la velocidad de impresión ha disminuido, pruebe estas soluciones:

- Asegúrese de que la computadora cumpla con los requisitos de sistema para su sistema operativo. Si va a imprimir una imagen de alta resolución, es posible que necesite superar los requisitos mínimos. Si es necesario, aumente la memoria de su sistema.
- Si está utilizando Windows 7, cierre la ventana **Dispositivos e impresoras** antes de imprimir.
- En un Mac, asegúrese de descargar e instalar el driver de la impresora Epson.
- Confirme que el ajuste **Modo silencioso** esté desactivado.
- Desocupe espacio en el disco duro o ejecute una utilidad de desfragmentación para liberar espacio existente.
- Cierre todos los programas que no esté utilizando al imprimir.
- Si el producto está conectado a un concentrador USB, conéctelo directamente a la computadora.
- Si la velocidad de impresión disminuye más después de imprimir continuamente durante mucho tiempo, es posible que el producto se haya enlentecido automáticamente para proteger el mecanismo de impresión contra el sobrecalentamiento o daños. Deje que el producto descanse durante 30 minutos mientras esté encendido, luego intente imprimir de nuevo.
- Si va a imprimir a través de una red inalámbrica, ciertos factores como la interferencia, el tráfico de red o una señal débil podría afectar la velocidad de impresión.

Nota: Si está utilizando un router inalámbrico de 5 GHz, configure el router para operar en modo de banda dual (2,4 GHz y 5 GHz). Si su router utiliza el mismo nombre de red (SSID) para las bandas de 2,4 GHz y 5 GHz, cambie el nombre de las bandas para que cada una tenga un nombre de red (SSID) diferente, como, por ejemplo, Red de hogar 2,4 GHz y Red de hogar 5 GHz. Consulte la documentación de su router o póngase en contacto con su proveedor de servicios de Internet para obtener instrucciones.

- Si va a imprimir fotos en papel normal, la velocidad de impresión se puede reducir para mantener la calidad de imagen.

Para una velocidad de impresión más rápida, seleccione los siguientes ajustes en el software del producto:

- Asegúrese de que el ajuste de tipo de papel coincida con el tipo de papel que tiene cargado en la impresora.

- Active cualquier ajuste de alta velocidad en el software del producto.
- Seleccione un ajuste de calidad de impresión más bajo.
- **Windows:** Haga clic en la ficha **Mantenimiento** o **Utilidades**, seleccione **Ajustes extendidos** o **Velocidad y avance** y seleccione los siguientes ajustes:
 - **Siempre procesar con tipo de datos RAW**
 - **Modo de procesamiento de página**
 - **Imprimir como mapa de bits**
- **Windows:** Seleccione **Preferencias de impresión**, haga clic en la ficha **Más opciones** y compruebe que el ajuste **Impresión bidireccional** esté activado.
- **Mac:** Seleccione **Preferencias del Sistema** o **Configuración del sistema**, seleccione **Impresoras y escáneres** y seleccione su producto. Seleccione **Opciones y consumibles**, seleccione **Opciones** (o **Driver**) y active el ajuste **Impresión bidireccional**.

Si la impresión sigue lenta y está utilizando Windows 7 o Windows Vista, pruebe lo siguiente:

1. Haga clic en  y seleccione **Equipo** o **Mi PC**. Haga doble clic en la unidad **C:** y abra estas carpetas: **ProgramData > EPSON > PRINTER**.

Nota: Si no ve la carpeta ProgramData, abra el menú **Organizar** y seleccione **Opciones de carpeta y búsqueda**. En la ventana que aparece, haga clic en la ficha **Ver**, seleccione **Mostrar archivos, carpetas y unidades ocultos** en la lista Configuración avanzada y haga clic en **Aceptar**.

2. Haga clic con el botón derecho del mouse en el archivo **EPAUDF01.AUD** y seleccione **Eliminar**.
3. Reinicie su computadora e intente imprimir otra vez.

Tema principal: [Solución de problemas de impresión desde una computadora](#)

Referencias relacionadas

[Ajustes de tipo de papel](#)

[Requisitos de sistema para Windows](#)

[Requisitos de sistema para Mac](#)

Tareas relacionadas

[Cómo seleccionar los ajustes básicos de impresión - Windows](#)

[Cómo seleccionar los ajustes extendidos - Windows](#)

[Cómo seleccionar los ajustes básicos de impresión - Mac](#)

[Cómo seleccionar las preferencias de impresión - Mac](#)

Solución de problemas de composición de página y contenido

Consulte las siguientes secciones si tiene problemas con la composición o el contenido de las páginas impresas.

[La imagen está invertida](#)

[Se imprimen demasiadas copias](#)

[Se imprimen hojas en blanco](#)

[Los márgenes en la impresión son incorrectos](#)

[Aparece un borde en las impresiones sin márgenes](#)

[Se imprimen caracteres incorrectos](#)

[El tamaño o la posición de la imagen es incorrecto](#)

[La impresión está inclinada](#)

Tema principal: [Solución de problemas](#)

La imagen está invertida

Si la imagen impresa se invierte de forma inesperada, pruebe estas soluciones:

- Desactive cualquier ajuste de espejo o inversión en la aplicación de impresión.
- Desactive el ajuste **Espejo**, **Voltear horizontalmente** o **Invertir orientación de la página** en el software de la impresora. (Esta opción tiene diferentes nombres, dependiendo de la versión de su sistema operativo).

Tema principal: [Solución de problemas de composición de página y contenido](#)

Tareas relacionadas

[Cómo seleccionar opciones adicionales de composición e impresión - Windows](#)

[Cómo seleccionar los ajustes básicos de impresión - Mac](#)

[Cómo seleccionar las opciones de composición de página - Mac](#)

Se imprimen demasiadas copias

Asegúrese de que el ajuste **Copias** en el programa de impresión o en el software de la impresora no esté configurado para múltiples copias.

Tema principal: [Solución de problemas de composición de página y contenido](#)

Se imprimen hojas en blanco

Si el producto imprime hojas en blanco de modo inesperado, pruebe estas soluciones:

- Asegúrese de haber seleccionado los ajustes de tamaño de papel correctos en el programa de impresión y en el software de la impresora.
- Si el documento que va a imprimir contiene una página en blanco y no la quiere imprimir, seleccione el ajuste **Saltar página en blanco** en el software de la impresora, si está disponible.
- Ejecute una prueba de inyectores del cabezal de impresión para ver si alguno de los inyectores está obstruido. Luego, limpie el cabezal de impresión, si es necesario.
- Compruebe que su producto esté seleccionado como la impresora en su programa de impresión.
- Es posible que tenga que rellenar la tinta. Revise los niveles de tinta visualmente.
- Compruebe que el producto esté sobre una superficie plana y operando en las condiciones ambientales recomendadas; de lo contrario, podrían avanzar varias hojas a la vez.

Tema principal: [Solución de problemas de composición de página y contenido](#)

Conceptos relacionados

[Mantenimiento del cabezal de impresión](#)

Referencias relacionadas

[Problemas con la alimentación del papel](#)

Tareas relacionadas

[Cómo revisar los niveles de tinta en el producto](#)

[Cómo seleccionar los ajustes básicos de impresión - Windows](#)

[Cómo seleccionar los ajustes básicos de impresión - Mac](#)

[Cómo seleccionar los ajustes extendidos - Windows](#)

[Cómo seleccionar las preferencias de impresión - Mac](#)

[Cómo imprimir su documento o foto - Windows](#)

[Cómo imprimir su documento o foto - Mac](#)

Los márgenes en la impresión son incorrectos

Si las páginas impresas tienen márgenes incorrectos, pruebe estas soluciones:

- Asegúrese de haber seleccionado los ajustes de tamaño de papel correctos en el programa de impresión y en el software de la impresora.
- Asegúrese de haber seleccionado los márgenes correctos para el tamaño del papel en el programa de impresión.

- Confirme que el papel esté colocado correctamente para la alimentación en el producto.
- Cargue el papel en la dirección correcta y deslice las guías laterales contra los bordes del papel.

Puede utilizar la opción de previsualización en el software de la impresora para comprobar los márgenes antes de imprimir.

Tema principal: [Solución de problemas de composición de página y contenido](#)

Tareas relacionadas

[Cómo seleccionar los ajustes básicos de impresión - Windows](#)

[Cómo seleccionar los ajustes básicos de impresión - Mac](#)

[Cómo seleccionar los ajustes de configuración de página - Mac](#)

Temas relacionados

[Cómo cargar papel](#)

Aparece un borde en las impresiones sin márgenes

Si aparece un borde en las impresiones sin márgenes, pruebe estas soluciones:

- Imprima en un tipo y tamaño de papel compatible con la impresión sin márgenes.

Nota: Para tamaños de papel personalizados, asegúrese de seleccionar un ancho de papel compatible con la impresión sin márgenes.

- **Windows:** Seleccione el ajuste **Sin márgenes** en el software de la impresora.
- **Mac:** Seleccione la casilla de verificación **Sin márgenes** o un tamaño de papel con la opción **Sin márgenes** en el software de la impresora.
- Configure el ajuste **Ampliación** para ajustar la cantidad de ampliación de la imagen en los bordes de las impresiones sin márgenes.
- Confirme que el tamaño de la imagen y el tamaño de papel estén configurados correctamente; si la imagen es pequeña, es posible que la ampliación no sea suficiente para cubrir todo el papel.
- Acceda a Ajustes extendidos (Windows) o a Preferencias de impresión (Mac) y seleccione **Eliminar bordes blancos**.
- Asegure que haya guardado el papel correctamente. El papel se puede expandir o contraer si no se guarda correctamente. Consulte la documentación incluida con el papel para obtener instrucciones de almacenamiento.

Tema principal: [Solución de problemas de composición de página y contenido](#)

Referencias relacionadas

[Tipos de papel compatibles con la impresión sin márgenes](#)

Tareas relacionadas

[Cómo seleccionar los ajustes básicos de impresión - Windows](#)

[Cómo seleccionar los ajustes extendidos - Windows](#)

[Cómo seleccionar los ajustes básicos de impresión - Mac](#)

[Cómo seleccionar los ajustes de configuración de página - Mac](#)

[Cómo seleccionar las opciones de composición de página - Mac](#)

[Cómo seleccionar las preferencias de impresión - Mac](#)

Se imprimen caracteres incorrectos

Si aparecen caracteres incorrectos en las impresiones, pruebe estas soluciones antes de imprimir de nuevo:

- Compruebe que los cables estén conectados firmemente en ambos extremos.
- En Windows, elimine todos los trabajos de impresión de la cola de impresión de Windows. Haga clic en **Cola de impresión** en la ficha Mantenimiento de la ventana de los ajustes de la impresora y cancele cualquier trabajo de impresión detenido.
- En un Mac, cancele cualquier trabajo de impresión detenido.
- Si el producto está conectado a un concentrador USB, conéctelo directamente a la computadora.
- Si aún aparecen caracteres incorrectos en las impresiones, conecte su producto con un cable diferente.
- Si su computadora estaba en modo de espera la última vez que imprimió, el próximo trabajo de impresión que imprima después de que la computadora salga del modo de espera puede contener caracteres incomprensibles. Imprima el documento otra vez.
- Asegure que esté utilizando el software de impresión correcto para este producto. Revise el nombre del producto en la parte superior de la ventana del driver.

Tema principal: [Solución de problemas de composición de página y contenido](#)

Tareas relacionadas

[Cómo seleccionar los ajustes básicos de impresión - Windows](#)

[Cómo seleccionar los ajustes extendidos - Windows](#)

El tamaño o la posición de la imagen es incorrecto

Si la imagen impresa es el tamaño incorrecto o está en la posición incorrecta, pruebe estas soluciones:

- Verifique que haya seleccionado los ajustes de tamaño de papel y composición correctos en el programa de impresión y en el software de la impresora.
- Confirme que el papel esté colocado correctamente para la alimentación en la impresora.
- Deslice las guías laterales contra los bordes del papel.
- Asegúrese de haber seleccionado los márgenes correctos para el tamaño del papel en el programa de impresión.
- Si la imagen está ampliada ligeramente y se recorta durante la impresión sin márgenes, cambie el ajuste **Ampliación**.

Puede utilizar la opción de previsualización en el software de la impresora para comprobar los márgenes antes de imprimir.

Tema principal: [Solución de problemas de composición de página y contenido](#)

Tareas relacionadas

[Cómo seleccionar los ajustes básicos de impresión - Windows](#)

[Cómo seleccionar los ajustes básicos de impresión - Mac](#)

[Cómo seleccionar los ajustes de configuración de página - Mac](#)

[Cómo limpiar el producto](#)

Temas relacionados

[Cómo cargar papel](#)

La impresión está inclinada

Si las impresiones están inclinadas, pruebe estas soluciones:

- Compruebe que el papel esté cargado con la orientación correcta.
- Asegúrese de que el papel cumpla con las especificaciones del producto.
- No cargue más hojas del número recomendado.
- Deslice las guías laterales contra los bordes del papel.
- Asegúrese de que el ajuste de tipo de papel coincida con el tipo de papel que tiene cargado en la impresora.
- Seleccione un ajuste de impresión de alta calidad en el software de la impresora.
- Desactive cualquier ajuste de alta velocidad en el software del producto.

- Alinee el cabezal de impresión.
- Ajuste la calidad de impresión.
- Si la calidad de impresión no mejora después de alinear el cabezal de impresión, desactive el ajuste **Impresión bidireccional**.
- Asegure que el producto no esté imprimiendo mientras está inclinado o en ángulo.

Tema principal: [Solución de problemas de composición de página y contenido](#)

Tareas relacionadas

[Cómo seleccionar los ajustes básicos de impresión - Windows](#)

[Cómo seleccionar los ajustes básicos de impresión - Mac](#)

[Cómo alinear el cabezal de impresión con una utilidad de la computadora](#)

Temas relacionados

[Cómo cargar papel](#)

Solución de problemas con la calidad de impresión

Consulte las siguientes secciones si las impresiones presentan problemas de calidad de impresión, pero la imagen se ve bien en la pantalla de la computadora.

[Aparecen líneas claras u oscuras en la impresión](#)

[La impresión está borrosa o manchada](#)

[La impresión presenta un aspecto tenue o tiene espacios en blanco](#)

[La impresión presenta un aspecto granuloso](#)

[Los colores son incorrectos](#)

Tema principal: [Solución de problemas](#)

Aparecen líneas claras u oscuras en la impresión

Si observa líneas (o bandas) claras u oscuras en las impresiones, pruebe estas soluciones antes de imprimir:

- Ejecute una prueba de inyectores para ver si alguno de los inyectores del cabezal de impresión está obstruido. Luego, limpie el cabezal de impresión, si es necesario.
- Asegúrese de que el ajuste de tipo de papel coincida con el tipo de papel que tiene cargado en la impresora.
- Asegúrese de que la cara imprimible del papel esté cargada correctamente para su producto.
- Desactive cualquier ajuste de alta velocidad en el software del producto.

- Alinee el cabezal de impresión. Si la calidad de impresión no mejora después de alinear el cabezal de impresión, desactive el ajuste bidireccional (alta velocidad).
- Ajuste la calidad de impresión en el software del producto.
- Si aparecen bandas horizontales o aparecen manchas en la parte superior o inferior del papel, cargue el papel en la dirección correcta y deslice las guías laterales contra los bordes del papel.
- Si aparecen bandas verticales o el papel está manchado, limpie el recorrido del papel.
- Es posible que tenga que rellenar la tinta. Revise los niveles de tinta visualmente.
- Si no ha utilizado el producto por un largo periodo de tiempo, ejecute la utilidad Limpieza a fondo.

Nota: La utilidad Limpieza a fondo consume mucha tinta; por lo tanto, solo ejecute esta utilidad si no puede mejorar la calidad de impresión limpiando el cabezal de impresión.

Tema principal: [Solución de problemas con la calidad de impresión](#)

Conceptos relacionados

[Mantenimiento del cabezal de impresión](#)

[Cómo realizar una limpieza a fondo](#)

Referencias relacionadas

[Ajustes de tipo de papel](#)

Tareas relacionadas

[Cómo revisar los niveles de tinta en el producto](#)

[Cómo seleccionar opciones adicionales de composición e impresión - Windows](#)

[Cómo seleccionar las preferencias de impresión - Mac](#)

[Cómo seleccionar los ajustes básicos de impresión - Windows](#)

[Cómo seleccionar los ajustes básicos de impresión - Mac](#)

[Cómo rellenar los tanques de tinta](#)

Temas relacionados

[Cómo cargar papel](#)

La impresión está borrosa o manchada

Si las impresiones están borrosas o manchadas, pruebe estas soluciones:

- Asegúrese de que el papel no esté húmedo, doblado, viejo o cargado incorrectamente en el producto.
- Deslice las guías laterales contra los bordes del papel.

- Utilice una hoja de soporte con papel especial o cargue papel especial una hoja a la vez.
- Asegúrese de que el papel cumpla con las especificaciones del producto.
- Utilice papel Epson para garantizar la saturación y la absorción adecuadas de las tintas Epson originales.
- Asegúrese de que el ajuste de tipo de papel en el software del producto coincida con el tipo de papel que tiene cargado en la impresora.
- Asegúrese de que la cara imprimible del papel esté cargada correctamente para su producto.
- Si va a imprimir en papel grueso o sobres, asegúrese de seleccionar los ajustes adecuados. En Windows, también puede seleccionar **Papel de grano corto** en la ventana Ajustes extendidos.
- Cuando imprime a doble cara manualmente, verifique que la tinta esté completamente seca antes de cargar el papel.
- Retire las hojas de la bandeja de salida a medida que se vayan imprimiendo.
- Evite tocar las hojas impresas en papel satinado inmediatamente después de que se hayan imprimido para permitir que la tinta se seque.
- Si aparecen bandas verticales o el papel está manchado, limpie el recorrido del papel.
- Si aparecen bandas horizontales o aparecen manchas en la parte superior o inferior del papel, cargue el papel en la dirección correcta y deslice las guías laterales contra los bordes del papel.
- Si imprimió en el lado equivocado del papel fotográfico, limpie el recorrido del papel.
- Si va a imprimir en ambos lados de una hoja de papel, pueden aparecer manchas en el reverso de imágenes muy saturadas u oscuras. Si en un lado de la hoja va a imprimir una imagen más clara o texto, imprima ese lado primero. Asegure que la tinta esté seca antes de cargar el papel otra vez para imprimir en el otro lado. Configure los ajustes de densidad de impresión o de tiempo de secado de la tinta.
- La impresora puede tener un nivel de tinta bajo y es posible que tenga que rellenar la tinta. Revise los niveles de tinta visualmente.
- Ejecute una prueba de inyectores para ver si alguno de los inyectores del cabezal de impresión está obstruido. Luego, limpie el cabezal de impresión, si es necesario.
- Alinee el cabezal de impresión.
- Alinee el cabezal de impresión. Si la calidad de impresión no mejora, desactive el ajuste bidireccional.
- Ajuste la calidad de impresión en el software del producto.
- Limpie el recorrido del papel.
- Limpie el rodillo de recogida.

- Si imprimió cuando los niveles de tinta estaban tan bajos que no se podían ver en las ventanas de los tanques de tinta, rellene los tanques de tinta hasta las líneas superiores y ejecute la utilidad Limpieza a fondo. Luego, ejecute una prueba de inyectores para ver si la calidad de impresión ha mejorado.
- Si no ha utilizado el producto por un largo periodo de tiempo, ejecute la utilidad Limpieza a fondo.

Nota: La utilidad Limpieza a fondo consume mucha tinta; por lo tanto, solo ejecute esta utilidad si no puede mejorar la calidad de impresión limpiando el cabezal de impresión.

Nota: El producto no funcionará correctamente si está inclinado en ángulo. Colóquelo sobre una superficie plana y estable que se extienda más allá de la base del producto en todas las direcciones.

Tema principal: [Solución de problemas con la calidad de impresión](#)

Conceptos relacionados

[Cómo alinear el cabezal de impresión](#)

[Mantenimiento del cabezal de impresión](#)

[Cómo realizar una limpieza a fondo](#)

Referencias relacionadas

[Especificaciones del papel](#)

[Papeles Epson compatibles](#)

Tareas relacionadas

[Cómo limpiar el rodillo de recogida](#)

[Cómo revisar los niveles de tinta en el producto](#)

[Cómo seleccionar los ajustes básicos de impresión - Windows](#)

[Cómo seleccionar los ajustes básicos de impresión - Mac](#)

[Cómo seleccionar opciones adicionales de composición e impresión - Windows](#)

[Cómo seleccionar las preferencias de impresión - Mac](#)

[Cómo seleccionar los ajustes de impresión a doble cara - Windows](#)

[Cómo limpiar el recorrido del papel](#)

[Cómo limpiar el producto](#)

[Cómo rellenar los tanques de tinta](#)

Temas relacionados

[Cómo cargar papel](#)

La impresión presenta un aspecto tenue o tiene espacios en blanco

Si las impresiones presentan un aspecto tenue o tienen espacios en blanco, pruebe estas soluciones:

- Ejecute una prueba de inyectores para ver si alguno de los inyectores del cabezal de impresión está obstruido. Luego, limpie el cabezal de impresión, si es necesario.
- La impresora puede tener un nivel de tinta bajo. Revise los niveles de tinta visualmente.
- Si los niveles de tinta están por debajo de la línea inferior, rellene los tanques de tinta.
- Asegúrese de que el ajuste de tipo de papel coincida con el tipo de papel que tiene cargado en la impresora.
- Asegúrese de que el papel no esté húmedo, doblado, viejo o cargado incorrectamente en el producto.
- Alinee el cabezal de impresión.
- Ajuste la calidad de impresión en el software del producto.
- Limpie el recorrido del papel.
- Limpie el rodillo de recogida.
- Si no ha utilizado el producto por un largo periodo de tiempo, ejecute la utilidad Limpieza a fondo.

Nota: La utilidad Limpieza a fondo consume mucha tinta; por lo tanto, solo ejecute esta utilidad si no puede mejorar la calidad de impresión limpiando el cabezal de impresión.

- Si imprimió cuando los niveles de tinta estaban tan bajos que no se podían ver en las ventanas de los tanques de tinta, rellene los tanques de tinta hasta las líneas superiores y luego ejecute la utilidad Limpieza a fondo para reemplazar la tinta dentro de los tubos de tinta. Después de ejecutar la utilidad, ejecute una prueba de inyectores para ver si la calidad de impresión ha mejorado.
- Si no puede resolver el problema con la limpieza de cabezales, puede imprimir inmediatamente desde una computadora con Windows utilizando una mezcla de tintas de color para crear un negro compuesto. Seleccione el ajuste **Usar una mezcla de tintas de color para crear negro** de los **Ajustes extendidos** en la ficha Mantenimiento. Puede imprimir con una calidad de impresión **Estándar** cuando el ajuste **Tipo de papel** está configurado en **Papel normal / Bright White Paper, Membrete o Sobre**.

Tema principal: [Solución de problemas con la calidad de impresión](#)

Conceptos relacionados

[Cómo realizar una limpieza a fondo](#)

[Mantenimiento del cabezal de impresión](#)

Referencias relacionadas

[Ajustes de tipo de papel](#)

Tareas relacionadas

[Cómo revisar los niveles de tinta en el producto](#)

[Cómo limpiar el recorrido del papel](#)

[Cómo limpiar el rodillo de recogida](#)

[Cómo rellenar los tanques de tinta](#)

[Cómo seleccionar los ajustes básicos de impresión - Mac](#)

[Cómo seleccionar los ajustes básicos de impresión - Windows](#)

Temas relacionados

[Cómo cargar papel](#)

La impresión presenta un aspecto granuloso

Si las impresiones presentan un aspecto granuloso, pruebe estas soluciones:

- Asegúrese de que la cara imprimible del papel esté cargada correctamente para su producto.
- Seleccione un ajuste de calidad de impresión superior y desactive cualquier ajuste de alta velocidad en el software del producto.
- Ejecute una prueba de inyectores para ver si alguno de los inyectores del cabezal de impresión está obstruido. Luego, limpie el cabezal de impresión, si es necesario.
- Alinee el cabezal de impresión.
- Ajuste la calidad de impresión en el software del producto.
- Es posible que necesite aumentar la resolución de la imagen o imprimir un tamaño más pequeño; consulte la documentación del software.

Nota: Las imágenes de Internet pueden tener una resolución baja y no resultar en una impresión de alta calidad.

- Si aumentó el tamaño de la imagen en un programa de edición de imágenes, necesita aumentar el ajuste de resolución de la imagen para conservar una alta calidad de imagen. Aumente la resolución de la imagen en la misma proporción en la que aumenta el tamaño de la imagen. Por ejemplo, si la resolución de la imagen es de 300 ppp (puntos por pulgada) y posteriormente va a duplicar el tamaño de la imagen para imprimirla, seleccione una resolución de 600 ppp.

Nota: Una resolución más alta resulta en archivos más grandes y estos toman más tiempo en procesar e imprimir. Considere las limitaciones de su sistema de computadora cuando selecciona una resolución y seleccione la resolución más baja posible que produce una calidad aceptable para mantener los tamaños de archivos manejables.

Tema principal: [Solución de problemas con la calidad de impresión](#)

Conceptos relacionados

[Mantenimiento del cabezal de impresión](#)

Referencias relacionadas

[Ajustes de tipo de papel](#)

Tareas relacionadas

[Cómo alinear el cabezal de impresión con una utilidad de la computadora](#)

[Cómo seleccionar los ajustes básicos de impresión - Windows](#)

[Cómo seleccionar los ajustes básicos de impresión - Mac](#)

[Cómo rellenar los tanques de tinta](#)

Temas relacionados

[Cómo cargar papel](#)

Los colores son incorrectos

Si las impresiones tienen colores incorrectos, pruebe estas soluciones:

- Asegúrese de que el ajuste de tipo de papel coincida con el tipo de papel que tiene cargado en la impresora.
- Compruebe que el ajuste **Negro/Escala de grises** o **Escala de grises** no esté seleccionado en el software de la impresora.
- Seleccione **Estándar EPSON** como el ajuste **Modo de color** (Windows) o **Modo** (Mac) en el software de la impresora.
- Ejecute una prueba de inyectores para ver si alguno de los inyectores del cabezal de impresión está obstruido. Luego, limpie el cabezal de impresión, si es necesario.
- La impresora puede tener un nivel de tinta bajo y es posible que tenga que rellenar la tinta. Revise los niveles de tinta visualmente.
- Si imprimió cuando los niveles de tinta estaban tan bajos que no se podían ver en las ventanas de los tanques de tinta, rellene los tanques de tinta hasta las líneas superiores y ejecute la utilidad Limpieza a fondo. Luego, ejecute una prueba de inyectores para ver si la calidad de impresión ha mejorado.

- Después de imprimir, los colores en la impresión necesitan tiempo para fijar mientras se seca la tinta. Durante este tiempo, los colores pueden tener una apariencia diferente a lo que espera. Para acelerar el tiempo de secado, no apile las impresiones.
- Los colores impresos nunca pueden coincidir exactamente con los colores que aparecen en pantalla. Sin embargo, puede utilizar un sistema de gestión de color para que lleguen a ser lo más precisos posible. Pruebe a utilizar las opciones de gestión de color en el software de la impresora.
- Seleccione **Personalizado** como el ajuste **Corrección de color** en la ficha Más opciones del software de la impresora, luego haga clic en **Avanzado**. Cambie el ajuste **Corrección de escena** a una opción que no sea **Automática**. Si cambiar este ajuste no funciona, cambie el ajuste **Gestión de color** a cualquier otro modo de corrección de color que no sea **PhotoEnhance**.
- Para obtener los mejores resultados, utilice papel Epson original.
- Si no ha utilizado el producto por un largo periodo de tiempo, ejecute la utilidad Limpieza a fondo.

Nota: La utilidad Limpieza a fondo consume mucha tinta; por lo tanto, solo ejecute esta utilidad si no puede mejorar la calidad de impresión limpiando el cabezal de impresión.

- Los colores pueden tener una apariencia diferente si está viendo la imagen en una computadora o dispositivo con una pantalla de alta resolución. Evite la luz solar directa cuando esté confirmando la imagen en la pantalla.

Tema principal: [Solución de problemas con la calidad de impresión](#)

Conceptos relacionados

[Cómo realizar una limpieza a fondo](#)

[Mantenimiento del cabezal de impresión](#)

Referencias relacionadas

[Ajustes de tipo de papel](#)

[Papeles Epson compatibles](#)

Tareas relacionadas

[Cómo revisar los niveles de tinta en el producto](#)

[Cómo seleccionar los ajustes básicos de impresión - Windows](#)

[Cómo seleccionar los ajustes básicos de impresión - Mac](#)

[Cómo seleccionar opciones adicionales de composición e impresión - Windows](#)

[Cómo gestionar el color - Mac](#)

[Cómo rellenar los tanques de tinta](#)

Solución de problemas de discos/tarjetas de ID

Consulte las siguientes secciones si tiene problemas al imprimir en un disco o una tarjeta de ID con el producto.

[Problemas con la impresión en discos/tarjetas de ID](#)

Tema principal: [Solución de problemas](#)

Problemas con la impresión en discos/tarjetas de ID

Si tiene problemas con la impresión en discos/tarjetas de ID, pruebe las siguientes soluciones:

Manchas de tinta

- Compruebe que esté imprimiendo en discos CD o DVD o tarjetas de ID compatibles con impresoras de inyección de tinta y que la superficie del disco o de la tarjeta de ID esté seca.
- Manipule los discos impresos o las tarjetas de ID impresas con cuidado y déjelos secar por 24 horas antes de utilizarlos.
- Seleccione **Económico** como el ajuste de calidad de impresión en el software Epson Photo+.

Problemas de obstrucción

Si su disco o tarjeta de ID está obstruido en el producto y aparece un mensaje de error, necesita retirar la bandeja para disco/tarjeta de ID:

1. Cancele el trabajo de impresión desde la computadora, si es necesario.
2. Retire con cuidado la bandeja para disco/tarjeta de ID del producto.
3. Elimine el mensaje de error.
4. Si el error aún aparece en la pantalla LCD, apague el producto, espere un momento y luego vuelva a encenderlo.
5. Si no puede retirar la bandeja para disco/tarjeta de ID, póngase en contacto con Epson para obtener asistencia.

Imagen no está centrada

- Si está imprimiendo desde una computadora, ajuste la posición de impresión utilizando el software Epson Photo+. Consulte la utilidad de ayuda de Epson Photo+ para obtener detalles.

Imagen tenue

Si la imagen impresa tiene un aspecto tenue, ajuste la calidad de impresión utilizando el software Epson Photo+. Consulte la utilidad de ayuda de Epson Photo+ para obtener detalles.

Tema principal: [Solución de problemas de discos/tarjetas de ID](#)

Conceptos relacionados

[Cómo imprimir con Epson Photo+](#)

[Precauciones al imprimir en discos o tarjetas de ID](#)

Referencias relacionadas

[Dónde obtener ayuda \(América Latina\)](#)

Cómo desinstalar el software del producto

Si tiene algún problema que requiere que desinstale y reinstale el software, siga las instrucciones para su sistema operativo.



[Cómo desinstalar el software de impresión - Windows](#)

[Cómo desinstalar el software del producto - Mac](#)

Tema principal: [Solución de problemas](#)

Cómo desinstalar el software de impresión - Windows

Puede desinstalar y luego reinstalar el software de la impresora para resolver ciertos problemas.

1. Apague el producto.
2. Desconecte todos los cables de interfaz.
3. Realice una de las siguientes acciones:
 - **Windows 11:** Haga clic en , luego busque la opción **Configuración** y selecciónela. Seleccione **Aplicaciones** o **Sistema > Aplicaciones y características**. Luego, seleccione el programa que desea desinstalar y seleccione **Desinstalar**.
 - **Windows 10:** Haga clic en  y seleccione  (Configuración) > **Aplicaciones > Aplicaciones y características**. Seleccione el programa que desea desinstalar y seleccione **Desinstalar**.
 - **Windows 8.x:** Navegue a la pantalla **Aplicaciones** y seleccione **Panel de control > Programas > Programas y características**. Seleccione la opción de desinstalación para su producto Epson, luego seleccione **Desinstalar o cambiar**.

Nota: Si aparece la ventana **Control de cuentas de usuario**, haga clic en **Sí** o en **Continuar**.

En la siguiente ventana, seleccione su producto, si es necesario, y haga clic en **Aceptar**. Luego, siga las instrucciones que aparecen en pantalla.

- **Windows (otras versiones):** Haga clic en  o en **Inicio**, luego seleccione **Todos los programas** o **Programas**. Seleccione **Epson**, seleccione su producto, luego haga clic en **Desinstalador del software de impresoras EPSON**.

Nota: Si aparece la ventana **Control de cuentas de usuario**, haga clic en **Sí** o en **Continuar**.

En la siguiente ventana, seleccione su producto, si es necesario, y haga clic en **Aceptar**. Luego, siga las instrucciones que aparecen en pantalla.

4. Reinicie su computadora, luego reinstale el software.

Nota: Si determina que la reinstalación del software del producto no resuelve un problema, póngase en contacto con Epson.

Tema principal: [Cómo desinstalar el software del producto](#)

Referencias relacionadas

[Dónde obtener ayuda \(América Latina\)](#)

Cómo desinstalar el software del producto - Mac

En la mayoría de los casos, no es necesario desinstalar el software del producto antes de reinstalarlo. Sin embargo, puede descargar la utilidad Uninstaller de la página de soporte técnico de Epson para desinstalar el software del producto, tal como se describe a continuación.

Nota: Si determina que la reinstalación del software del producto no resuelve un problema, póngase en contacto con Epson.

1. Para descargar la utilidad Uninstaller, visite la página latin.epson.com/soporte y seleccione su producto.
2. Haga clic en **Descargas**.
3. Seleccione su sistema operativo, haga clic en **Utilidades**, localice la utilidad Uninstaller y haga clic **Descargar**.
4. Ejecute el archivo que descargó.
5. Haga doble clic en el icono **Uninstaller**.
6. En la pantalla Epson Uninstaller, seleccione la casilla de verificación para cada programa de software que desea desinstalar.
7. Haga clic en **Eliminar**.

8. Siga las instrucciones que aparecen en pantalla para desinstalar el software.
9. Vuelva a instalar el software del producto.

Nota: Si desinstaló el driver de la impresora y el nombre del producto permanece en la ventana **Impresión y Fax, Impresión y Escaneado** o **Impresoras y escáneres**, seleccione el nombre del producto y haga clic en el icono – (eliminar) para eliminarlo.

Tema principal: [Cómo desinstalar el software del producto](#)

Referencias relacionadas

[Dónde obtener ayuda \(América Latina\)](#)

Dónde obtener ayuda (América Latina)

Si necesita ayuda adicional con su producto Epson, póngase en contacto con Epson.

Epson ofrece estos servicios de soporte técnico:

Soporte por Internet

Visite la página de soporte de Epson en latin.epson.com/soporte para obtener soluciones a los problemas más comunes. Puede descargar drivers y los manuales, obtener respuestas a preguntas frecuentes y soluciones de problemas, o enviar un correo electrónico a Epson con sus preguntas.

Hable con un representante de soporte técnico

Antes de llamar a Epson para obtener asistencia, tenga a la mano la siguiente información:

- Nombre del producto
- Número de serie del producto (ubicado en una etiqueta en el producto)
- Prueba de compra (como el recibo de la tienda) y fecha de adquisición
- Configuración de la computadora
- Descripción del problema

Luego, marque uno de los siguientes números de teléfono:

País	Teléfono
Argentina	(54 11) 5167-0300 0800-288-37766
Bolivia*	800-100-116

País	Teléfono
Brasil	Capitales de estados y áreas metropolitanas: 3004-6627 Otras áreas: 0800-377-6627 / 0800-EPSONBR
Chile	(56 2) 2484-3400
Colombia	Bogotá: (57 1) 602-4751 Resto del país: 01-8000-915235
Costa Rica	800-377-6627
Ecuador*	1-800-000-044
El Salvador*	800-6570
Guatemala*	1-800-835-0358
México	Ciudad de México: (52 55) 1323-2052 Resto del país: 800-087-1080
Nicaragua*	00-1-800-226-0368
Panamá*	00-800-052-1376
Paraguay	009-800-521-0019
Perú	Lima: (51 1) 418-0210 Resto del país: 0800-10126
República Dominicana*	1-888-760-0068
Uruguay	00040-5210067

* Para llamar desde teléfonos móviles a estos números gratuitos, póngase en contacto con su operador telefónico local.

Si su país no figura en la lista, comuníquese con la oficina de ventas de Epson del país más cercano. Puede incurrir en costos de llamada interurbana o de larga distancia.

Compra de suministros y accesorios

Puede adquirir papel y tinta Epson originales de un distribuidor de productos Epson autorizado. Para encontrar el más cercano, visite la página latin.epson.com o llame a la oficina de ventas de Epson más cercana.

Tema principal: [Solución de problemas](#)

Especificaciones técnicas

En las siguientes secciones se enumeran las especificaciones técnicas para su producto.

[Requisitos de sistema para Windows](#)

[Requisitos de sistema para Mac](#)

[Especificaciones del área de impresión](#)

[Especificaciones del papel](#)

[Especificaciones de la tinta](#)

[Especificaciones de las dimensiones](#)

[Especificaciones eléctricas](#)

[Especificaciones ambientales](#)

[Especificaciones de la interfaz](#)

[Especificaciones de la interfaz de red](#)

[Especificaciones de seguridad y homologaciones](#)

Requisitos de sistema para Windows

Para utilizar el producto y su software, su computadora debe utilizar uno de estos sistemas operativos de Microsoft:

- Windows 11
- Windows 10
- Windows 8.x
- Windows 7
- Windows Server 2022
- Windows Server 2019
- Windows Server 2016
- Windows Server 2012 R2
- Windows Server 2012
- Windows Server 2008 R2
- Windows Server 2008
- Windows Server 2003 R2

- Windows Server 2003 SP2 o posterior

Windows Server solamente es compatible con el driver de la impresora; cualquier software adicional incluido con el producto no es compatible.

Nota: Para obtener el software más reciente del producto para su sistema operativo, visite la página de soporte de Epson en latin.epson.com/soporte, seleccione su producto y seleccione **Descargas**.

Tema principal: [Especificaciones técnicas](#)

Requisitos de sistema para Mac

Para utilizar el producto y su software, su computadora Mac debe utilizar uno de estos sistemas operativos:

- macOS 13.x
- macOS 12.x
- macOS 11.x
- macOS 10.15.x
- macOS 10.14.x
- macOS 10.13.x
- macOS 10.12.x
- OS X 10.11.x
- OS X 10.10.x
- OS X 10.9.5.x

Nota: Es posible que el sistema operativo Mac no sea compatible con algunas aplicaciones y funciones; el sistema de archivos UNIX (UFS) para el sistema operativo Mac no es compatible.

Nota: Para obtener el software más reciente del producto para su sistema operativo, visite la página de soporte de Epson en latin.epson.com/soporte, seleccione su producto y seleccione **Descargas**.

Tema principal: [Especificaciones técnicas](#)

Especificaciones del área de impresión

Nota: Al imprimir sin márgenes, la calidad puede disminuir en el área de impresión ampliada.

Hojas sueltas - con márgenes

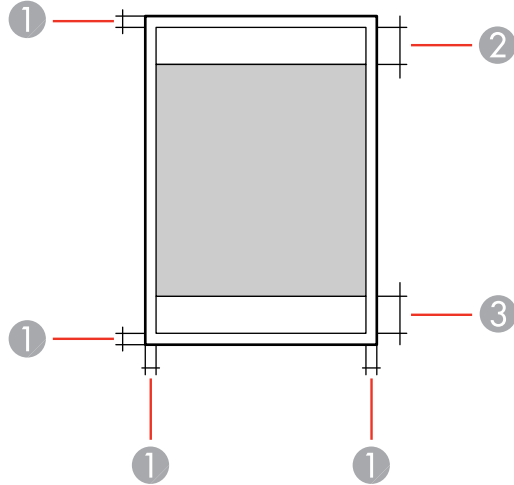

- 1 Margen superior/inferior/izquierdo/derecho: mínimo de 0,12 pulg. (3 mm)
- 2 Zona donde la calidad de impresión puede disminuir/margen superior: mínimo de 1,62 pulg. (41 mm)
- 3 Zona donde la calidad de impresión puede disminuir/margen inferior: mínimo de 1,46 pulg. (37 mm)

Hojas sueltas - sin márgenes

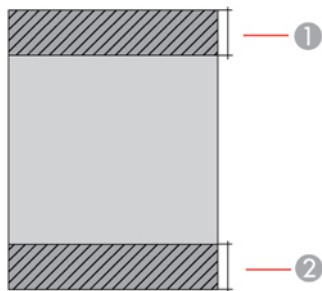

- 1 Zona donde la calidad de impresión puede disminuir/margen superior: mínimo de 1,73 pulg. (44 mm)

- 2 Zona donde la calidad de impresión puede disminuir/margen inferior: mínimo de 1,57 pulg. (40 mm)

Sobres

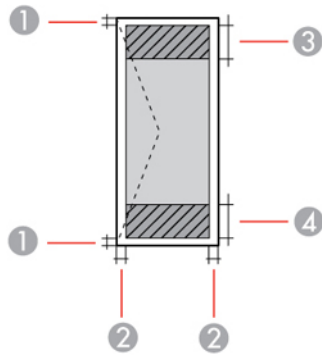

- 1 Margen derecho/izquierdo: mínimo de 0,12 pulg. (3 mm)
- 2 Margen superior/inferior: mínimo de 0,12 pulg. (3 mm)
- 3 Zona donde la calidad de impresión puede disminuir/margen derecho: mínimo de 0,71 pulg. (18 mm)
- 4 Zona donde la calidad de impresión puede disminuir/margen izquierdo: mínimo de 1,62 pulg. (41 mm)

CD/DVD

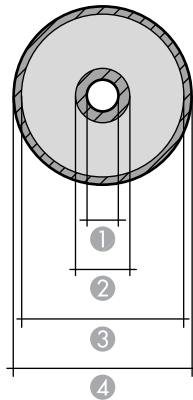

- 1 Margen interno mínimo: 0,71 pulg. (18 mm)
- 2 Zona interior donde la calidad de impresión puede disminuir: 1,69 pulg. (43 mm)
- 3 Zona exterior donde la calidad de impresión puede disminuir: 4,57 pulg. (116 mm)
- 4 Margen exterior máximo: 4,72 pulg. (120 mm)

Tarjeta de ID

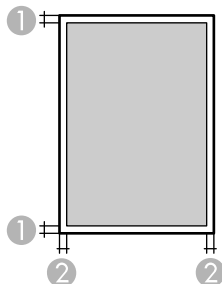

- 1 Margen superior/inferior: mínimo de 0,12 pulg. (3 mm)
- 2 Margen izquierdo/derecho: mínimo de 0,12 pulg. (3 mm)

Tema principal: [Especificaciones técnicas](#)

Especificaciones del papel

Nota: Debido a que el fabricante puede cambiar en cualquier momento la calidad de cualquier marca o tipo de papel, Epson no puede garantizar la calidad de los productos de marcas o tipos de papel de otros fabricantes. Siempre realice pruebas con muestras de papel antes de adquirirlo en grandes cantidades o de imprimir trabajos de gran volumen.

Hojas sueltas

Tamaño	A4 (8,3 × 11,7 pulg. [210 × 297 mm]) A6 (4,1 × 5,8 pulg. [105 × 148 mm]) Carta (8,5 × 11 pulg. [216 × 279 mm]) Legal (8,5 × 14 pulg. [216 × 356 mm]) México-Oficio (8,5 × 13,4 pulg. [216 × 340 mm]) Oficio 9 (8,46 × 12,4 pulg. [215 × 315 mm]) 8,5 × 13 pulg. (216 × 330 mm) Ejecutivo (7,25 × 10,5 pulg. [184 × 267 mm]) 8 × 10 pulg. (203 × 254 mm) Media Carta (5,5 × 8,5 pulg. [140 × 216 mm]) 5 × 7 pulg. (127 × 178 mm) 16:9 ancho (4 × 7,1 pulg. [102 × 181 mm]) 4 × 6 pulg. (102 × 152 mm) 3,5 × 5 pulg. (89 × 127 mm)
Tipos de papel	Papel normal
Peso	Papel normal: 17 lb (64 g/m ²) a 24 lb (90 g/m ²)

Sobres

Tamaño	Nº 10 (4,1 × 9,5 pulg. [105 × 241 mm])
Tipos de papel	Papel normal
Peso	20 lb (75 g/m ²) a 27 lb (100 g/m ²)

Nota: Aun cuando el grosor del papel está dentro del rango, es posible que el papel no avance por la impresora o la calidad de impresión puede disminuir dependiendo de los tipos de papel.

Tema principal: [Especificaciones técnicas](#)

Referencias relacionadas

[Papeles Epson compatibles](#)

Especificaciones de la tinta

Nota: Este producto está diseñado para funcionar con tinta Epson original. Tinta que no sea de la marca Epson o cualquier otra tinta no especificada para esta impresora podría causar daños que no están cubiertos por la garantía de Epson.

Las botellas de tinta utilizadas para la configuración inicial del producto tienen un menor rendimiento debido al proceso de inicialización. Este proceso se realiza solo la primera vez que enciende la impresora y garantiza un mejor rendimiento. El rendimiento de la tinta varía bastante según los trabajos de impresión, los ajustes de impresión, el tipo de papel, la frecuencia de uso y la temperatura. No cargue papel antes de rellenar los tanques de tinta.

Revise los niveles de tinta en el producto frecuentemente y rellene los tanques de tinta, si es necesario.

Color	Cian, Magenta, Amarillo, Negro, Cian claro, Magenta claro
Vida útil de la tinta	Envoltorio abierto: se recomienda usar la tinta lo antes posible Envoltorio cerrado: no utilice la tinta si ya caducó la fecha del envoltorio
Temperatura	Almacenado: -4 a 104 °F (-20 a 40 °C) 1 mes a 104 °F (40 °C) La tinta se congela a 5 °F (-15 °C) Espere 2 horas para utilizar la tinta después de haberla descongelado a 77 °F (25 °C)

Tema principal: [Especificaciones técnicas](#)

Referencias relacionadas

[Códigos de las botellas de tinta y la caja de mantenimiento](#)

Especificaciones de las dimensiones

Altura	Almacenado: 5,9 pulg. (149 mm) Modo de impresión: 11,8 pulg. (300 mm)
Anchura	Almacenado: 15,9 pulg. (403 mm) Modo de impresión: 15,9 pulg. (403 mm)

Profundidad	Almacenado: 14,5 pulg. (369 mm) Modo de impresión: 25,1 pulg. (638 mm)
Peso (sin la tinta y el cable de alimentación)	13,2 lb (6 kg)

Tema principal: [Especificaciones técnicas](#)

Especificaciones eléctricas

Voltaje nominal	100 a 240 V
Voltaje de entrada	90 a 264 V
Frecuencia nominal	50/60 Hz
Frecuencia de entrada	49,5/60,5 Hz
Corriente nominal	Modelo 100 a 240 V: 0,5 a 0,3 A
Consumo eléctrico	Modo de impresión: aprox. 19 W (ISO/IEC24712) Modo de reposo: aprox. 0,6 W Apagado: aprox. 0,2 W Preparado: aprox. 4,4 W

Tema principal: [Especificaciones técnicas](#)

Especificaciones ambientales

Temperatura	En funcionamiento: 50 a 95 °F (10 a 35 °C) Almacenado: -4 a 104 °F (-20 a 40 °C) 1 mes a 104 °F (40 °C)
Humedad (sin condensación)	En funcionamiento: 20 a 80% HR Almacenado: 5 a 85% HR

Tema principal: [Especificaciones técnicas](#)

Especificaciones de la interfaz

Tipo de interfaz USB de alta velocidad (clase de dispositivo para computadoras); los cables USB 3.0 no son compatibles

Nota: Epson no puede garantizar el funcionamiento de los dispositivos de conexión externa.

Tema principal: [Especificaciones técnicas](#)

Especificaciones de la interfaz de red

Wi-Fi

Estándar IEEE 802.11 b/g/n; IEEE 802.11n solamente está disponible en el canal 20 MHz

Seguridad WEP (64/128 bits)
WPA2-PSK (AES); compatible con WPA2 con soporte para WPA/WPA2 Personal
WPA3-SAE (AES)

Banda de frecuencia 2,4 GHz

Modo de comunicación Modo infraestructura
Wi-Fi Direct (AP sencillo); no es compatible con IEEE 802.11b

Nota: Los modos de infraestructura y Wi-Fi Direct (AP sencillo) se pueden utilizar simultáneamente.

Seguridad

Protocolo de seguridad SSL/TLS: Cliente/Servidor HTTPS
SNMPv3

Tema principal: [Especificaciones técnicas](#)

Especificaciones de seguridad y homologaciones

Aviso para Argentina

Modelo del producto: L8050 (B731A)

Marca: EPSON

Este producto utiliza el siguiente módulo WLAN:

Modelo del módulo WLAN: J26H006

Marca: EPSON

CONTIENE  RAMATEL ID: C-20841

Aviso para México

La operación de este equipo está sujeta a las siguientes dos condiciones: (1) es posible que este equipo o dispositivo no cause interferencia perjudicial y (2) este equipo o dispositivo debe aceptar cualquier interferencia, incluyendo la que pueda causar su operación no deseada.

Modelo del producto: L8050 (B731A)

Modelo del módulo WLAN: J26H006

Marca: EPSON

Nº de homologación IFT: EPEPB722-27031

Aviso para Paraguay

Importado por:

Fastrax, S.A.

Av. Perú esq. Río de Janeiro, Barrios Las Mercedes, Asunción, Paraguay

Importado por:

Sol Control S.R.L.

Av. Gral. Bernardino Caballero 810 esq. Celsa Speratti, Asunción, Paraguay

Aviso para Perú

Modelo del producto: L8050 (B731A)

Marca: EPSON

Este producto utiliza el siguiente módulo WLAN:

Modelo del módulo WLAN: J26H006

ID de FCC: BKMFBJ26H006

Fabricante del producto: Seiko Epson Corporation

Domicilio: 3-3-5 Owa Suwa-shi, Nagano-Ken 392-8502, Japón

Tema principal: [Especificaciones técnicas](#)

Avisos

Consulte las siguientes secciones para conocer avisos importantes acerca de su producto.

[Residuos de Aparatos Eléctricos y Electrónicos \(RAEE\) para América Latina](#)

[Instrucciones importantes de seguridad](#)

[Arbitraje vinculante y renuncia a acciones colectivas](#)

[Marcas comerciales](#)

[Aviso de derechos reservados](#)

Residuos de Aparatos Eléctricos y Electrónicos (RAEE) para América Latina

La etiqueta de un contenedor tachado que hallará en su producto indica que este producto no se puede tirar con la basura doméstica normal. Para impedir posibles daños medioambientales o para la salud, separe este producto de otros canales de desecho para garantizar que se recicle de una forma segura para el medio ambiente. Para más información sobre las instalaciones de recolección disponibles, diríjase a las autoridades locales o al punto de venta donde adquirió este producto.



Nota: Esta información solo aplica a los usuarios de la provincia de Buenos Aires, Argentina, en concordancia con la Ley Nro. 14321 de la provincia de Buenos Aires sobre gestión de Residuos de Aparatos Eléctricos y Electrónicos (RAEE).

Esta información se aplica para la República del Perú, en cumplimiento con el reglamento RAEE DS-001-2012 MINAM sobre la gestión de Residuos de Aparatos Eléctricos y Electrónicos (RAEE). Para más información sobre los puntos de acopio, contacte con nuestra línea de atención al cliente 0800-10-126 ó 418-0210.

Para otros países y localidades, por favor contáctese con su gobierno local para investigar la posibilidad de reciclar su producto.

Tema principal: [Avisos](#)

Instrucciones importantes de seguridad

Antes de utilizar su producto Epson, lea y siga las siguientes instrucciones de seguridad.

[Instrucciones generales de seguridad de la impresora](#)

[Instrucciones de seguridad relacionadas con la conexión inalámbrica](#)

Tema principal: [Avisos](#)

Instrucciones generales de seguridad de la impresora

- Siga todas las advertencias e instrucciones marcadas en la impresora.
- Utilice solamente el tipo de fuente de alimentación indicado en la etiqueta de la impresora.
- Utilice únicamente el cable de alimentación incluido con la impresora. El uso de otro cable puede producir incendios o descargas. No utilice el cable con ningún otro equipo.
- Asegure que el cable de alimentación de CA cumpla con la norma de seguridad local pertinente.
- Coloque la impresora cerca de una toma de corriente desde donde pueda desconectar el cable fácilmente.
- No conecte la impresora a un enchufe que esté en el mismo circuito que una fotocopiadora o un sistema de aire acondicionado que se apaga y se enciende regularmente, o a una toma de corriente que esté controlada por un interruptor de pared o un temporizador automático.
- Procure que no se estropee el cable de alimentación.
- Si utiliza un cable de extensión con la impresora, compruebe que el amperaje total de los dispositivos conectados al cable de extensión no supere el amperaje máximo de dicho cable. Además, verifique que el amperaje total de todos los dispositivos conectados a la toma de corriente no supere el amperaje máximo de la toma de corriente.
- Siempre utilice el botón de encendido para apagar la impresora y espere hasta que termine de parpadear el indicador de encendido antes de desconectar la impresora o de cortar la corriente eléctrica.
- Coloque la impresora sobre una superficie plana y estable que se extienda más allá de la base en todas las direcciones. El equipo no funcionará correctamente si está inclinado o en ángulo.
- Mantenga el producto por lo menos 8,7 pulg. (22 cm) de los marcapasos para prevenir que las ondas de radio emitidas por este producto afecten el funcionamiento de los marcapasos.
- Deje suficiente espacio por encima de la impresora para que pueda abrir la tapa de la impresora.
- Deje suficiente espacio por delante de la impresora para que el papel se pueda expulsar por completo.

- Evite lugares expuestos a variaciones rápidas de calor o de humedad, a golpes o vibraciones, o al polvo.
- No coloque la impresora cerca de un radiador o fuente de calor o expuesto a la luz solar directa.
- Mantenga suficiente espacio alrededor de la impresora para permitir una ventilación adecuada. No obstruya o tape las aberturas en la carcasa o introduzca objetos por las ranuras de la impresora.
- No se deben colocar los cables de alimentación en lugares donde se puedan estropear, cortar, desgastar, enredar o torcer. No coloque ningún objeto encima de los cables de alimentación y no coloque los cables donde se puedan pisar o aplastar. Tenga cuidado de mantener los cables de alimentación rectos en los extremos.
- Mantenga la impresora alejada de posibles fuentes de interferencia electromagnética, tales como altoparlantes o unidades de base de teléfonos inalámbricos.
- No coloque o guarde la impresora al aire libre, cerca de suciedad o polvo excesivo, agua, fuentes de calor o en lugares sujetos a golpes, vibraciones, altas temperaturas o humedad.
- Cuando conecte la impresora a una computadora o a otro dispositivo con un cable, asegúrese de que la orientación de los conectores sea correcta. Cada conector tiene solamente una orientación correcta. Si introduce un conector de forma equivocada, puede dañar los dos dispositivos que están conectados por el cable.
- No meta la mano dentro de la impresora mientras esté imprimiendo.
- No toque el cable blanco plano o los tubos de tinta en el interior de la impresora.
- No mueva el cabezal de impresión con la mano a menos que se le indique; podría dañar la impresora.
- Solo inserte la bandeja para disco/tarjeta de ID en la ranura para bandejas de la impresora si va a imprimir en un disco o tarjeta de ID.
- No derrame líquidos sobre la impresora y no utilice la impresora con las manos mojadas.
- No emplee productos en aerosol que contengan gases inflamables en el interior o alrededor de la impresora. Si lo hace, podría ocasionar un incendio.
- Salvo cuando se indique específicamente en la documentación, no intente reparar la impresora usted mismo.
- Desconecte la impresora y llévela a reparar por personal calificado si se presenta alguna de las siguientes condiciones: si el cable de alimentación o el enchufe están dañados, si ha penetrado líquido en el producto, si el producto ha sufrido una caída o si la carcasa ha resultado dañada, si el producto no funciona normalmente o muestra un cambio significativo en su rendimiento. Ajuste solo los controles indicados en las instrucciones de uso.
- Si se daña el enchufe, reemplace el cable o consulte a un electricista cualificado. Si el enchufe incluye fusibles, asegúrese de sustituirlos por otros de un tamaño y régimen adecuado.

- Nunca desmonte, modifique o intente reparar el cable de alimentación, el enchufe, la impresora o los accesorios usted mismo salvo cuando se explique específicamente en los manuales de la impresora.
- Desconecte el cable de alimentación de la toma de corriente si no va a utilizar la impresora por un largo periodo de tiempo.
- Antes de transportar la impresora, compruebe que el bloqueo de transporte esté en la posición bloqueada y que el cabezal de impresión se encuentre en la posición de inicio (a la derecha).
- Al almacenar o transportar la impresora, no la incline, no la apoye de lado y no la ponga boca abajo, ya que se puede derramar la tinta.
- Algunos usuarios que imprimen mucho pueden recibir un mensaje indicándoles que la almohadilla de tinta está saturada. La duración de la almohadilla depende de la cantidad de uso y las condiciones de uso, tales como alto nivel de humedad, calor o condiciones polvorientas que requieren más ciclos de limpieza. La utilidad Epson Status Monitor y el indicador de advertencia del panel de control le notificará cuando sea necesario reemplazar la almohadilla de tinta. La almohadilla de tinta no es una pieza que puede ser reemplazada por el usuario. Acuda a un Centro de servicio autorizado Epson para obtener servicio o considere una impresora nueva si sus necesidades de impresión han cambiado o si la impresora ha sido utilizada extensamente por un largo periodo de tiempo.

Tema principal: [Instrucciones importantes de seguridad](#)

Instrucciones de seguridad relacionadas con la conexión inalámbrica

Las ondas de radio emitidas por este producto pueden afectar adversamente el funcionamiento de aparatos médicos o dispositivos controlados automáticamente, tales como marcapasos, puertas automáticas o alarmas contra incendios. Cuando utilice este producto cerca de dichos dispositivos o dentro de una instalación médica, siga las direcciones del personal autorizado en la instalación y siga todas las advertencias y direcciones publicadas para evitar accidentes.

No conecte este producto directamente a Internet. Conéctelo a un red protegida por un router o firewall.

Tema principal: [Instrucciones importantes de seguridad](#)

Arbitraje vinculante y renuncia a acciones colectivas

1. CONFLICTOS, ARBITRAJE VINCULANTE INDIVIDUAL Y RENUNCIA A ACCIONES COLECTIVAS Y ARBITRAJES COLECTIVOS

1.1 Conflictos. Los términos de la Sección 1 se aplicarán a todos los Conflictos entre usted y Epson. El término "Conflicto " tiene la aceptación más amplia permisible por ley e incluye todo conflicto, reclamación, controversia o acción entre usted y Epson que surja o se relacione con el presente Contrato, los productos de la marca Epson (hardware e incluido todo software relacionado), u otra transacción que los involucre a usted y a Epson, sea por contrato, garantía, declaración dolosa, fraude,

responsabilidad extracontractual, ilícito intencional, estatutos, reglamentos, ordenanzas o cualquier otro fundamento jurídico o de equidad. "CONFLICTO" NO INCLUYE LAS RECLAMACIONES DE PI, o más específicamente, una reclamación o causa de acción por (a) una violación o dilución de la marca comercial, (b) violación de patente, (c) violación o uso indebido de derechos de autor, o (d) apropiación indebida de secretos comerciales (una "Reclamación de PI"). Usted y Epson también acuerdan, independientemente de la Sección 1.6, que un tribunal, no un árbitro podrá decidir si una reclamación o causa de acción corresponde a una Reclamación de PI.

1.2 Arbitraje vinculante. Usted y Epson aceptan que todos los Conflictos se resolverán mediante arbitraje vinculante de acuerdo con este Contrato. **EL ARBITRAJE SIGNIFICA QUE USTED RENUNCIA A SU DERECHO A UN JUEZ O JURADO EN UN PROCESO JUDICIAL Y SUS BASES PARA UNA APELACIÓN SON LIMITADAS.** Conforme a este Contrato, el arbitraje vinculante será administrado por JAMS, una autoridad de arbitraje reconocida a nivel nacional, conforme a su código de procedimientos vigente en ese momento para los conflictos que involucren a consumidores, pero con la exclusión de cualquier norma que permita la acumulación de procesos o acciones colectivas en el arbitraje (para conocer más detalles del procedimiento, consulte la Sección 1.6 más abajo). Usted y Epson entienden y aceptan que (a) la Ley Federal de Arbitraje (9 U.S.C. §1, et seq.) rige la interpretación y la aplicación de la presente Sección 1, (b) este Contrato reconoce una transacción de comercio interestatal y (c) la presente Sección 1 seguirá vigente después de la rescisión de este Contrato.

1.3 Pasos previos al arbitraje y aviso. Antes de someter un reclamo a arbitraje, usted y Epson aceptan intentar resolver, de manera informal, todo Conflicto durante sesenta (60) días. Si Epson y usted no llegan a un acuerdo para resolver el Conflicto en un plazo de sesenta (60) días, usted o Epson podrán iniciar un arbitraje. El aviso a Epson se debe enviar a: Epson America, Inc., ATTN: Legal Department, 3131 Katella Ave., Los Alamitos, CA 90720 (la "Dirección de Epson"). El Aviso de conflicto dirigido a usted se enviará a la dirección más reciente que Epson tenga registrada. Por este motivo, es importante que nos informe si cambia de dirección por correo electrónico a EAILEgal@ea.epson.com o puede enviar una carta a la Dirección de Epson antes mencionada. El Aviso de conflicto deberá incluir el nombre, la dirección y la información de contacto, los hechos que provocaron el Conflicto y la compensación solicitada (el "Aviso de conflicto"). Con posterioridad al recibo del Aviso de conflicto, Epson y usted aceptan actuar de buena fe para resolver el Conflicto antes de iniciar el arbitraje.

1.4 Tribunal con jurisdicción sobre controversias de menor cuantía. No obstante lo anterior, usted puede presentar una acción individual en el tribunal con jurisdicción sobre controversias de menor cuantía de su estado o municipio si la acción compete a la jurisdicción de dicho tribunal y está en proceso únicamente en dicho tribunal.

1.5 RENUNCIA A ACCIONES COLECTIVAS Y ARBITRAJES COLECTIVOS. USTED Y EPSON ACEPTAN QUE CADA UNA DE LAS PARTES PUEDE PRESENTAR CONFLICTOS CONTRA LA OTRA PARTE SOLAMENTE A TÍTULO PERSONAL, NO COMO DEMANDANTE O MIEMBRO DE UN PROCESO COLECTIVO O DE REPRESENTACIÓN, LO QUE INCLUYE, DE FORMA TAXATIVA, LAS ACCIONES COLECTIVAS FEDERALES O ESTATALES O LOS ARBITRAJES COLECTIVOS. NO SE

PERMITEN LAS DEMANDAS COLECTIVAS, LOS ARBITRAJES DE TIPO COLECTIVO, LAS ACCIONES DE INTERÉS PÚBLICO POR PARTE DE ABOGADOS PRIVADOS NI OTROS PROCESOS EN LOS QUE ALGUIEN ACTÚA EN CALIDAD DE REPRESENTANTE. POR CONSIGUIENTE, CONFORME A LOS TRÁMITES DE ARBITRAJE DESCRITOS EN ESTA SECCIÓN, UN ÁRBITRO NO COMBINARÁ NI CONSOLIDARÁ EN UN PROCEDIMIENTO DE ARBITRAJE LAS RECLAMACIONES DE MÁS DE UNA PARTE SIN EL CONSENTIMIENTO POR ESCRITO DE TODAS LAS PARTES AFECTADAS.

1.6 **Procedimiento de arbitraje.** Si usted o Epson inician un arbitraje, este se regirá por las normas de JAMS que estén vigentes cuando se solicite el arbitraje, excluidas las normas que permitan el arbitraje colectivo o representativo (las "Normas de JAMS"), disponibles en <https://www.jamsadr.com/about/> o llamando al +1-949-224-1810 (fuera de los EE.UU.) o al 1-800-352-5267 (desde los EE.UU.) y conforme a las normas establecidas en este Contrato. Todos los Conflictos se resolverán con un único árbitro y ambas partes tendrán la oportunidad razonable de participar en la selección del árbitro. El árbitro está obligado por los términos de este Contrato. El árbitro, y no algún tribunal u organismo federal, estatal o local, tendrá la autoridad exclusiva de resolver todos los conflictos que surjan o se relacionen con la interpretación, aplicabilidad, exigibilidad o formación de este Contrato, lo que incluye cualquier afirmación de que la totalidad o una parte de este Contrato es nula o no válida. No obstante, esta amplia delegación de autoridad al árbitro, un tribunal puede decidir la cuestión limitada de si una reclamación o causa de acción corresponde a una Reclamación de PI, que está excluida de la definición de "Conflictos" en la Sección 1.1 anterior. El árbitro estará facultado para otorgar cualquier compensación que esté disponible en un tribunal en virtud de la ley o en equidad. El árbitro puede otorgarle la misma indemnización por daños y perjuicios que un tribunal y puede dictar un laudo declarativo o cautelar únicamente a favor de la parte individual que busca compensación y solo en la medida necesaria para proporcionar la compensación justificada por la reclamación individual de esa parte. En algunos casos, los costos del arbitraje pueden superar los costos de un litigio y el derecho de exhibición de pruebas puede estar más limitado en un arbitraje que en tribunales. El laudo del árbitro es vinculante y puede presentarse como sentencia ante cualquier tribunal de jurisdicción competente.

Puede elegir participar por teléfono en las audiencias de arbitraje. Las audiencias de arbitraje que no se realizan por teléfono se llevarán a cabo en una ubicación razonablemente accesible desde su residencia principal o en el Condado de Orange, California, según prefiera.

a) Inicio del procedimiento de arbitraje. Si usted o Epson deciden someter un Conflicto a arbitraje, ambas partes aceptan el siguiente procedimiento:

(i) Escribir una solicitud de arbitraje. La solicitud debe incluir una descripción del Conflicto y el importe de la indemnización por daños y perjuicios que se quiere recuperar. Puede obtener una copia de una Solicitud de arbitraje en <http://www.jamsadr.com> ("Solicitud de arbitraje").

(ii) Enviar tres copias de la Solicitud de arbitraje, además de la tarifa de tramitación correspondiente, a: JAMS, 500 North State College Blvd., Suite 600 Orange, CA 92868, U.S.A.

(iii) Enviar una copia de la Solicitud de arbitraje a la otra parte (a la misma dirección del Aviso de conflicto), o según lo que acuerden las partes.

b) Formato de las audiencias. Durante el arbitraje, el importe de cualquier oferta de acuerdo conciliatorio no se revelará al árbitro hasta después de que el árbitro determine el importe, si lo hubiera, al que usted o Epson tienen derecho. Puede permitirse la exhibición o el intercambio de información no privilegiada pertinente al Conflicto durante el arbitraje.

c) Honorarios de arbitraje. Epson pagará o (si corresponde) reembolsará todos los costos de procesamiento y honorarios del árbitro de JAMS de todo arbitraje iniciado (por usted o Epson) conforme a las disposiciones del presente Contrato.

d) Laudo a su favor. En el caso de los Conflictos en que usted o Epson soliciten \$75.000 o menos de indemnización por daños y perjuicios excluidos los honorarios y costos de abogados, si la decisión del árbitro implica un laudo a su favor por un importe mayor que la última oferta por escrito de Epson, si la hubiere, para resolver el Conflicto, Epson: (i) le pagará \$1.000 o el importe del laudo, lo que sea mayor; (ii) le pagará el doble del importe de los honorarios razonables de sus abogados, si los hubiere; y (iii) le reembolsará cualquier gasto (incluidos los honorarios y costos de peritos) que su abogado acumule por la investigación, la preparación y procesamiento del Conflicto sometido a arbitraje. Salvo según lo acordado por usted y Epson por escrito, el árbitro determinará el importe de los honorarios, costos y gastos que deberá pagar Epson conforme a la presente Sección 1.6d).

e) Honorarios de abogados. Epson no solicitará los honorarios y gastos de sus abogados por cualquier arbitraje iniciado que involucre un Conflicto conforme a este Contrato. Su derecho a honorarios y gastos de abogados conforme a la sección 1.6d) anterior no limita sus derechos a honorarios y gastos de abogados conforme a la legislación aplicable; sin perjuicio de lo anterior, el árbitro no podrá otorgar laudos duplicados de honorarios y gastos de abogados.

1.7 Exclusión. Puede elegir excluirse del procedimiento de arbitraje individual vinculante y definitivo y de la renuncia a procedimientos colectivos y de representación especificados en este Contrato mediante el envío de una carta por escrito a la Dirección de Epson en un plazo de treinta (30) días de su consentimiento de este Contrato (lo que incluye sin limitación la compra, descarga e instalación del Software u otro uso aplicable de Hardware, productos y servicios de Epson) que especifique (i) su nombre, (ii) su dirección postal y (iii) su solicitud de ser excluido del procedimiento de arbitraje individual vinculante y definitivo y de la renuncia a procedimientos colectivos y de representación especificados en la presente Sección 1. En el caso de que se excluya conforme al procedimiento establecido arriba, seguirán aplicándose todos los demás términos, lo que incluye el requisito de dar aviso antes de un litigio.

1.8 Modificaciones a la Sección 1. No obstante lo estipulado en sentido contrario en este Contrato, Epson acepta que si en el futuro Epson realiza modificaciones a las disposiciones relativas al procedimiento de resolución de conflictos y las cláusulas de renuncia a las acciones colectivas (que no sea el cambio de la dirección de Epson) de este Contrato, Epson obtendrá su consentimiento afirmativo a la modificación aplicable. Si usted no consiente afirmativamente a la modificación aplicable, usted

acepta que someterá a arbitraje todo Conflicto entre las partes de acuerdo con el lenguaje de la presente Sección 1 (o resolverá los conflictos tal como se dispone en la Sección 1.7, si eligió excluirse oportunamente cuando dio su consentimiento inicial a este Contrato).

1.9 Divisibilidad. Si se determina que cualquier disposición en la presente Sección 1 es inexigible, se excluirá dicha disposición y el resto de este Contrato mantendrá su fuerza y vigencia. **Lo anterior no se aplicará a la prohibición contra acciones colectivas o de representación según se estipula en la Sección 1.5. Esto significa que si se determina que la Sección 1.5 es inexigible, toda la Sección 1 (pero solo la Sección 1) quedará nula y sin efecto.**

Tema principal: [Avisos](#)

Marcas comerciales

EPSON® y Epson Smart Panel® son marcas registradas, el logo de EPSON es un logotipo registrado y Epson Connect™ y Remote Print™ son marcas comerciales Seiko Epson Corporation.

Windows es una marca registrada de Microsoft Corporation en EE. UU. y/o en otros países.

Apple, App Store, ColorSync, Mac, macOS y OS X son marcas comerciales de Apple Inc., registradas en EE.UU. y en otros países.

Google® es una marca registrada y Android™, Chromebook™, Gmail™, Google Chrome™ y Google Play™ son marcas comerciales de Google LLC.

Wi-Fi Direct® es una marca registrada de Wi-Fi Alliance®.

Aviso general: El resto de los productos que se mencionan en esta publicación aparecen únicamente con fines de identificación y pueden ser marcas comerciales de sus respectivos propietarios. Epson renuncia a todos los derechos sobre dichas marcas.

The EPSON logo is displayed in a bold, blue, sans-serif font. The letters are closely spaced, and a registered trademark symbol (®) is located at the top right of the letter 'N'.

Tema principal: [Avisos](#)

Aviso de derechos reservados

Quedan reservados todos los derechos. Ninguna parte de esta publicación podrá ser reproducida, almacenada en un sistema de recuperación, transmitida bajo ninguna forma por ningún medio, ya sea electrónico, mecánico, de fotocopiado, grabación o cualquier otro, sin el previo consentimiento por escrito de Seiko Epson Corporation. La información contenida en el presente aplica solamente a este producto Epson. Epson no se hace responsable si esta información es utilizada en otros productos.

Ni Seiko Epson Corporation ni sus filiales asumirán responsabilidad ante el comprador de este producto o ante terceros por daños, pérdidas, costos o gastos en que incurrieren los usuarios como consecuencia de: accidente, uso inadecuado o abuso de este producto o modificaciones, reparaciones o alteraciones no autorizadas al mismo, o (excluidos los EE. UU.) por no seguir rigurosamente las instrucciones de operación y mantenimiento de Seiko Epson Corporation.

Seiko Epson Corporation no se hace responsable por ningún daño o problemas causados por el uso de diferentes accesorios o productos consumibles que no sean Productos originales Epson o Productos aprobados Epson ratificados por Seiko Epson Corporation.

Seiko Epson Corporation no se hace responsable de cualquier daño provocado por interferencias electromagnéticas producidas al utilizar cables de interfaz que no sean designados como Productos aprobados Epson ratificados por Seiko Epson Corporation.

La información que se incluye en el presente está sujeta a cambios sin previo aviso.

[Una nota sobre el uso responsable de los materiales con derechos de autor](#)

[Lapso de tiempo predeterminado para la gestión de energía de los productos Epson](#)

[Atribución de derechos reservados](#)

Tema principal: [Avisos](#)

Una nota sobre el uso responsable de los materiales con derechos de autor

Epson pide a todos los usuarios a ser responsables y respetuosos de las leyes de derechos de autor cuando utilicen cualquier producto Epson. Aunque las leyes de algunos países permiten la copia limitada o la reutilización de material con derechos de autor en ciertas circunstancias, estas circunstancias pueden no ser tan amplias como algunos suponen. Póngase en contacto con su asesor legal si tiene alguna pregunta acerca de la ley de derechos de autor.

Tema principal: [Aviso de derechos reservados](#)

Lapso de tiempo predeterminado para la gestión de energía de los productos Epson

Este producto entra en modo de reposo después de un periodo de inactividad. Puede ajustar el periodo de tiempo que transcurre antes de que comience la gestión de energía, pero aumentar el tiempo reduce la eficiencia energética del producto. Puede ahorrar energía al poner el tiempo de reposo a un periodo más corto.

Tema principal: [Aviso de derechos reservados](#)

Atribución de derechos reservados

© 2024 Epson America, Inc.

4/24

CPD-62776R2

Tema principal: [Aviso de derechos reservados](#)